

МОДЕЛ 3005 70 CM СЕЯЛКА С ТВЪРДА РАМА

РЪКОВОДСТВО ЗА РАБОТА

M0309-01-BGR

01/25

Настоящото ръководство се отнася за: Модел: 3005 Сеялка с твърда рама
Година на производство 2024 и след това

Запишете си серийния номер на сеялката и датата на закупуване:

Номер на модел 3005

Сериен номер _____

Дата на закупуване _____

Сериен номер на монитор _____

Измерени импулси на миля/км (радиолокационен сензор за разстояние) _____

Измерени импулси на миля/км (магнитен сензор за разстояние) _____

СЕРИЕН НОМЕР

Пластината със серийния номер се намира на рамата на сеялката, както е показано по-долу. Серийният номер дава важна информация за сеялката и е необходим, за да получите правилните резервни части. Винаги посочвайте номера на модела и серийния номер на Вашия представител на Kinze, когато поръчвате части или когато се свързвате с Kinze Manufacturing, Inc.



Пластина със серийен номер



EUROPEAN DECLARATION OF CONFORMITY

Kinze Manufacturing
2172 M Avenue
Williamsburg, IA 53261

Kinze Europe UAB
Guopstu k., Senuju Traku sen
LT-21148 Traku r., Lithuania

We, Kinze Manufacturing and Kinze Europe UAB declare, under our sole responsibility, the following products – agricultural planter models 3005, 3035, 3115, 3145, 3205, 3505, 3605, 3665, 3705, 4805, and 4905 – to which this declaration relates, are in conformity with the applicable provisions of the following standards, other normative documents and Directives, as appropriate by version and model:

2006/42/EC; EN 1037:1995+A1:2008; EN ISO 13850:2008; EN ISO 13857:2008; EN 349:1993+A1:2008; EN 547-1:1996+A1:2008; EN 547-2:1996+A1:2008; EN 547-3:1996+A1:2008; EN ISO 13732-1:2008; EN 614-1:2006+A1:2009; EN 614-2:2000+A1:2008; EN 953:1997+A1:2009; EN ISO 13849-1:2008; EN ISO 13849-2:2012; EN ISO 4254-1; EN ISO 12100:2010; EN ISO 4413:2010.

The Technical Construction File is maintained at: Kinze Manufacturing, Inc., 2172 M Avenue, Williamsburg, Iowa, USA, 52361-0806.

The authorized representative located within the community is: Edvardas Melys, Kinze Europe UAB, Guopstu k., Senuju Traku sen, LT-21148 Traku r., Lithuania.

Place of Issue: Kinze Manufacturing Inc., Williamsburg, Iowa, USA.

Date of Issue: 20200821 | August 21, 2020

Signed on behalf of Kinze Manufacturing Inc. and Kinze Europe UAB:

Jay D. Grimes

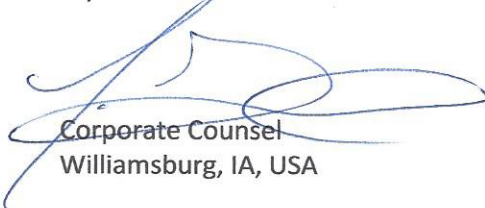

Corporate Counsel
Williamsburg, IA, USA



Kinze Manufacturing, Inc.



СЕРТИФИКАТ СООТВЕТСТВИЯ

№ ЕАЭС RU C-US.АД07.В.02342/20

Серия **RU** № **0225035**

ОРГАН ПО СЕРТИФИКАЦИИ Орган по сертификации Общество с ограниченной ответственностью «Центр Сертификации «ВЕЛЕС». Место нахождения (адрес юридического лица): 195009, РОССИЯ, город Санкт-Петербург, улица Академика Лебедева, дом 12, корпус 2, литера А, этаж 2, комната 26. Адрес места осуществления деятельности: 190068, РОССИЯ, город Санкт-Петербург, переулок Никольский, дом 4 литер А, помещение 8Н. Уникальный номер записи об аккредитации в реестре аккредитованных лиц № RA.RU.10АД07. Дата решения об аккредитации: 24.03.2016. Телефон: +74952211810 Адрес электронной почты: info@velessert.ru

ЗАЯВИТЕЛЬ ОБЩЕСТВО С ОГРАНИЧЕННОЙ ОТВЕТСТВЕННОСТЬЮ "МИР ТЕХНОЛОГИЙ"
Место нахождения (адрес юридического лица) и адрес места осуществления деятельности: 117042, Россия, город Москва, улица Адмирала Руднева, дом 4, этаж 6, помещение IV, офис 613
Основной государственный регистрационный номер 1187746469096.
Телефон: 89154152183. Адрес электронной почты: MirTekhnology@gmail.com

ИЗГОТОВИТЕЛЬ KINZE Manufacturing, Inc.
Место нахождения (адрес юридического лица): Соединенные Штаты, 2172 M Avenue, Williamsburg, IA 52631-0806
Филиал изготовителя: KINZE Europe, UAB Литва, Guopstu kelias 17, Guopstos, LT-21148 Traku rajonas

ПРОДУКЦИЯ Машины сельскохозяйственные: сеялка точного высева торговой марки KINZE, моделей: 3000, 3005, 3030, 3035, 3110, 3115, 3140, 3145, 3200, 3205, 3500, 3505, 3600, 3605, 3660, 3665, 3700, 3705, 4700, 4705, 4800, 4805, 4900, 4905.
Продукция изготовлена в соответствии с Директивой 2006/42/ЕС «Машины и механизмы».

Серийный выпуск

КОД ТН ВЭД ЕАЭС 8432311100

СООТВЕТСТВУЕТ ТРЕБОВАНИЯМ

Технического регламента Таможенного союза "О безопасности машин и оборудования" (ТР ТС 010/2011)

СЕРТИФИКАТ СООТВЕТСТВИЯ ВЫДАН НА ОСНОВАНИИ протокола испытаний № 1023/3АТС-2020 от 27.10.2020 года, выданного Испытательной лабораторией «АвтоТракторные Средства» Общество с ограниченной ответственностью «ПРОММАШ ТЕСТ» (регистрационный номер аттестата аккредитации RA.RU.21НА71) акта анализа состояния производства от 21.09.2020 года, выданного Органом по сертификации Общество с ограниченной ответственностью «Центр Сертификации «ВЕЛЕС» обоснования безопасности; руководства по эксплуатации; паспорта

Схема сертификации: 1с

ДОПОЛНИТЕЛЬНАЯ ИНФОРМАЦИЯ ГОСТ Р 53489-2009 "Система стандартов безопасности труда. Машины сельскохозяйственные навесные и прицепные. Общие требования безопасности" разделы 4 и 5. Срок службы, срок и условия хранения указаны в эксплуатационной документации, приложенной к изделию.

СРОК ДЕЙСТВИЯ С 28.10.2020 **ПО** 27.10.2025
ВКЛЮЧИТЕЛЬНО

Руководитель (уполномоченное
лицо) органа по сертификации

Эксперт (эксперт-аудитор)
(эксперты (эксперты-аудиторы))

ПО 27.10.2025

[Подпись]
(подпись)



Родзиков Галина Александровна
(Ф.И.О.)

Киреевко Константин Борисович
(Ф.И.О.)

Тази страница е умишлено оставена празна.

КЪМ ПРЕДСТАВИТЕЛЯ

Обслужването преди доставка включва монтаж, смазване, настройка и изпитване. Това обслужване гарантира, че сеялката е доставена на клиента/крайния потребител готова за полева употреба.

СПИСЪК ЗА ПРОВЕРКА ПРЕДИ ДОСТАВКА

Използвайте следния списък за проверка и проверете сеялката след пълното ѝ монтиране. Отбележете всяка точка, която е изпълнена или след като е направена съответната настройка.

- Правилно разстояние между сеещите секции и правилен монтаж на избраните приставки.
- Всички смазващи устройства са поставени на място и са смазани.
- Всички работещи части се движат свободно. Болтовете са затегнати, а шплинтовете са огънати настрани.
- Всички задвижващи вериги са добре обтегнати и изравнени.
- Проверете дали е налице изтичане на масло и дали хидравличното задвижване е изправно.
- Хидравличните маркучи са правилно поставени, за да се предотврати повредата им.
- Напомпайте гумите до посоченото въздушно налягане. Затегнете болтовете на транспортното колело до указания въртящ момент.
- Всички предупредителни надписи за безопасност са разположени и се четат, както е показано в Ръководството за резервни части. Сменете ги, ако са повредени.
- Всички светлоотразителни знаци и знакът за бавнодвижещо се пътно превозно средство са правилно разположени, както е показано в Ръководството за резервни части, и са видими в позиция за транспортиране на сеялката.
- Светлините за безопасност/предупреждение са правилно монтирани и изправни.
- Боядисайте всички части, при които са се получили драскотини при транспортирането или монтажа.
- Всички предпазни блокиращи устройства са налични и правилно позиционирани на сеялката.
- Работата на изсяващите апарати е проверена на стойката за изпитване.
- Помощната предпазна верига е правилно монтирана и крепежните елементи са затегнати съгласно спецификацията.

Извършена е щателна проверка на сеялката и, доколкото ми е известно, тя е готова за доставяне на клиента/крайния потребител.

(Подпис на техник/име на представител/дата)

КЛИЕНТ/КРАЕН ПОТРЕБИТЕЛ

Име _____ Дата на доставка _____

Адрес, ул. _____ Модел № 3005 _____ Серийен № _____

Град, област _____ Име на представител _____

Пощенски код _____ № на представител _____

СПИСЪК ЗА ПРОВЕРКА ПРИ ДОСТАВКА

Използвайте списъка за проверка по-долу след доставяне на сеялката като средство за напомняне на важната информация, която трябва да предадете на клиента/крайния потребител. Отбележете всяка точка, след като я обясните подробно на клиента.

- Срокът на експлоатация на тази, както и на всяка друга машина, зависи от редовното смазване съгласно насоките в Ръководството за работа.
- Всички приложими предпазни мерки за безопасност.
- Заедно с клиента/крайния потребител, проверете дали светлоотразителните знаци и знакът за бавно движещо се пътно превозно средство са ясно видими, когато сеялката е в позиция за транспортиране и когато е прикрепена към трактор. Проверете дали светлините за безопасност/аварийните светлини са в изправно състояние. Кажете на клиента/крайния потребител да провери националните, регионалните и местните разпоредби преди теглене и транспортиране по автомобилен път или магистрала.
- Осигурете на клиента ръководството за работа, ръководството за резервни части и всички листи с инструкции и обяснете всички настройки за работа.
- Прочетете гаранцията на клиента.
- Попълнете формуляра за гаранция и разписка за доставка.

Доколкото ми е известно, тази машина е доставена готова за полева употреба и клиентът/крайният потребител е напълно информиран относно необходимото обслужване и експлоатация.

(Подпис на доставчик/име на представител/дата)

СПИСЪК ЗА ПРОВЕРКА СЛЕД ДОСТАВКА

По-долу са изброени точки, по които препоръчваме да извършите проверка през първия сезон на употреба на машината.

- Осведомете се от клиента/крайния потребител относно работата на сеялката.
- Заедно с клиента/крайния потребител обсъдете значението на правилната поддръжка и спазването на всички предпазни мерки за безопасност.
- Проверете дали има части, които трябва да бъдат настроени или подменени.
- Проверете дали всички знаци за безопасност, светлоотразителни знаци и знакът за бавно движещо се пътно превозно средство са правилно поставени, както е показано в Ръководството за резервни части, както и дали знаците могат да се четат. Сменете ги, ако са повредени или липсват.
- Проверете изправността на светлините за безопасност/аварийните светлини.

(Подпис на проверяващ/име на представител/дата)

Всички регистрации трябва да бъдат изпратени онлайн на „business.kinze.com“ в срок от 5 работни дни от датата на доставка.

Запазете копие от този формуляр за целите на проверка.

Перфорация за откъсване

ОБЩ ПРЕГЛЕД

Към собственика	1-1
Гаранция	1-3
Спецификации	1-4
Общи правила за безопасност	1-6
Инструкции за безопасност, табели и знаци	1-7

РАБОТА С МАШИНАТА

Първоначална подготовка	2-1
Изисквания към трактора	2-2
Подготовка и свързване на трактора	2-3
Задвижване на помпата чрез силоотводен вал и опция за маслоохладител	2-5
Спецификация на маслото	2-5
Информация за цилиндъра	2-6
Информация за хидравличния маркуч	2-7
Работа с хидравлична подемна система	2-9
Предпазни блокиращи устройства	2-10
Нивелиране на сеялката	2-10
Разширение на саморегулиращ се скачващ механизъм на система Split Row	2-10
Транспортиране на сеялката	2-11
Регулиране на пружината на контактния задвижващ механизъм	2-11
Регулиране на трансмисията за скорост на засаждане	2-12
Задвижващи механизми за стандартна и намалена на половина (2 към 1) сеитбена норма	2-12
Защита от срязване	2-13
Ключ за навита пружина	2-14
Стъргалка за гуми	2-14
Работа на хидравличния маркер	2-15
Регулиране на скоростта на маркерите	2-16
Регулиране на маркера	2-17
Цифрови показания на вакуумната система	2-18
Механизъм на клапанов блок на мотора на вакуумния вентилатор	2-18
Система с вакуумен изсяващ апарат	2-18
Аналогов вакуумметър или манометър	2-18
Засаждане на легла	2-19
Скорост на сеитба	2-19
Тест в полеви условия	2-20
Проверка на плътността на засаждане	2-20
Определяне на килограми на хектар (изсяващ апарат тип „четка“)	2-21
Резервоар за вода	2-22

РАБОТА НА СЕЕЩАТА СЕКЦИЯ

Дълбочина на сеитба	3-1
Регулиране на V-образните (каучукови или чугунени) затварящи колела	3-1
Преграда на натискателна ролка (каучукови или чугунени V-образни натискателни ролки)	3-2
Водещ затварящ браздозаривач	3-2
Изсяващ апарат тип „четка“	3-3
Изсяващ апарат с регулиране чрез щифтове	3-4
Настройки на вакуумна система	3-5
Монтаж на чистачка на пшеничен диск	3-7
Добавки	3-9
Раздел „Засаждане на рапица“	3-11
Изолация за вакуумен дозатор за сеитба на рапица	3-13
Бункер за семена	3-15
Освобождение на задвижващия механизъм на изсяващия апарат	3-15
Удължителни скоби на сееща секция	3-15
Насочване на веригата на сеещите секции	3-16
Допълнителни бързо регулируеми затягащи пружини	3-17
Монтирано на сеещата секция колело за стърнища	3-18
Натискателна ролка с шипове	3-19
Монтиран за сееща секция предплужник за нулева обработка	3-20
Монтирани на предплужника колела за стърнища	3-20
Бункер и задвижващ механизъм за подаване на гранулиран химичен препарат	3-21
Опции за ленточна обработка с гранулирани химични препарати	3-22
Преграда на приставка за ленточна обработка с гранулирани химични препарати	3-22
Блокиращи устройства на фронтална сееща секция Interplant	3-23
Верижно зъбно колело на съединител на фронтална сееща секция Interplant	3-25

ТАБЛИЦИ ЗА НОРМИ 5-1**СМАЗВАНЕ И ПОДДРЪЖКА**

Смазване	6-1
Капсуловани лагери	6-1
Монтиране на ключ за навита пружина	6-1
Задвижващи вериги	6-2
Задвижващи вериги (ПРОДЪЛЖЕНИЕ)	6-3
Втулки	6-4
Бутална помпа за течен тор	6-5

Ниво на маслото в картера 6-5
 Колесни лагери 6-5
 Смазващи устройства 6-6
 ВОМ на помпа и на трактор 6-10
 Монтажни болтове и крепежни елементи. 6-11
 Регулиране на обтягането на веригата 6-14
 Проверка/регулиране на изсяващ апарат с регулиране чрез
 щифтове 6-15
 Почистване на изсяващия апарат с регулиране чрез щифтове
 за съхранение 6-16
 Поддръжка на изсяващ апарат тип четка 6-17
 Почистване на изсяващия апарат тип „четка“
 за съхранение 6-18
 Поддръжка на вакуумния изсяващ апарат 6-19
 Почистване на изсяващия апарат 6-19
 Водещ затварящ браздозаривач 6-20
 Регулиране на габаритно колело 6-20
 Смяна на втулка на рамо на габаритно колело и/или
 уплътнение. 6-21
 Смяна на въртяща ос на рамо на габаритно колело 6-22
 Монтаж на 15" дисков нож на лемеж/лагер 6-23
 Ограничител на семеразпределител/вътрешна стъргалка 6-25
 Монтирано на сеещата секция колело за стърнища 6-26
 Натискателна ролка с шипове 6-26
 Приставка за гранулиран химичен препарат. 6-26
 Монтиран за сееща секция предплужник за нулева
 обработка 6-27
 Монтирани на предплужника колела за стърнища 6-27
 Проверка на последователност на маркерите/клапан за
 контрол на дебита. 6-28
 Смазване или смяна на лагер на маркер 6-29
 Техническо обслужване или смяна на колесен лагер 6-30
 Почистване и ремонт на спирателен клапан за тор 6-30
 Съхранение на буталната помпа 6-31
 Поддръжка на буталната помпа 6-32
 Подготовка на сеялката за съхранение. 6-32
 Схема на електрически кабели на комплекта
 за осветление. 6-33
 Диаграма на адаптер за ЕС кабели (ISO 1724) 6-34
 Ползен живот на хидравличния маркуч. 6-35
 Схема на хидравлична система 6-36
 Схема на хидравлична система (със саморегулиращ се
 скачващ механизъм Interplant) 6-37
 Схема на хидравлична система - система на мотор на
 вакуумен вентилатор 6-38

ОТСТРАНЯВАНЕ НА НЕИЗПРАВНОСТИ 7-1

Отстраняване на неизправности на натискателната ролка 7-1
 Отстраняване на неизправности при работа с контур на
 подемна система. 7-2
 Отстраняване на неизправности на бутална помпа 7-3
 Задвижване на полпата чрез силоотводен вал и опция за
 маслоохладител 7-3
 Отстраняване на неизправности при работа на маркера 7-4
 Отстраняване на неизправности при изсяващ апарат
 (тип „четка“) 7-5
 Отстраняване на неизправности при изсяващ апарат
 (с регулиране чрез щифтове) 7-6
 Вакуумен изсяващ апарат. 7-7

Kinze Manufacturing, Inc. Ви благодарим, че сте наш клиент. Оценяваме доверието, което сте гласували на земеделска техника Kinze. Вашата сеялка за точна сеитба Kinze е прецизно проектирана, така че да Ви осигури надеждна работа в замяна на Вашата инвестиция.

Настоящото ръководство е съставено, за да Ви бъде от помощ при експлоатацията и поддръжката на сеялката. То трябва да се счита за неразделна част от машината и да се предостави заедно с нея, когато я продавате.

Потребителят носи отговорност да прочете и разбере настоящото Ръководство за работа преди работа с техниката. Потребителят е отговорен за редовната проверка и обслужване на машината съгласно насоките в настоящото Ръководство за работа. Постарали сме се да обхванем всички области, свързани с безопасността, експлоатацията, смазването и поддръжката; възможно е обаче да възникнат случаи, при които са необходими специални грижи според конкретните условия.

В цялото ръководство символът  и думите **ОПАСНОСТ**, **ПРЕДУПРЕЖДЕНИЕ** и **ВНИМАНИЕ** се използват, за да привлекат вниманието Ви към информацията относно безопасността, непридържането към която може да доведе до смърт или нараняване. Думите **БЕЛЕЖКА** и **ЗАБЕЛЕЖКА** се използват, за да привлекат вниманието Ви към важна информация. Определението за всяко от тези понятия е следното:

 ОПАСНОСТ	<p>Показва непосредствена опасна ситуация, която, ако не бъде избегната, ще доведе до смърт или сериозно нараняване. Тази сигнална дума се използва само при най-сериозните ситуации, обикновено за компоненти от техниката, които са без предпазни механизми поради причини, свързани с тяхната функция.</p>
 ПРЕДУПРЕЖДЕНИЕ	<p>Показва потенциално опасна ситуация, която, ако не бъде избегната, би могла да доведе до смърт или сериозно нараняване, и включва опасности, които са налице при премахване на предпазните механизми. Може да се използва и като предупреждение за практики, нарушаващи безопасността.</p>
 ВНИМАНИЕ	<p>Показва потенциално опасна ситуация, която, ако не бъде избегната, може да доведе до леко или умерено нараняване. Може да се използва и като предупреждение за практики, нарушаващи безопасността.</p>
БЕЛЕЖКА	<p>Използва се за описание на практики, които не са свързани с наранявания.</p>

ЗАБЕЛЕЖКА: Специална точка, съдържаща информация или инструкции за настройка на машината.



Неправилната експлоатация или работа с техниката може да доведе до смърт или сериозно нараняване. Прочетете и спазвайте всички инструкции в Ръководството за работа, преди да управлявате или работите с техниката.



Възможно е в някои снимки предпазните капаци, прегради или блокиращите устройства да не са показани с цел визуална яснота. **НИКОГА НЕ УПРАВЛЯВАЙТЕ ИЛИ НЕ РАБОТЕТЕ С машина, без да са поставени всички предпазни капаци, прегради и блокиращо устройство според изискванията.**

ЗАБЕЛЕЖКА: Възможно е снимките в настоящото ръководство да са от мострени машини. Външният вид на произведените машини може да се различава.

ЗАБЕЛЕЖКА: Някои снимки и илюстрации в това ръководство показват монтирани допълнителни приставки. Свържете се с Вашия представител на Kinze за закупуването на допълнителните приставки.

Ограничената гаранция на Kinze за Вашата нова машина е посочена на копието от формуляра за гаранция и разписката за доставка на крайния купувач. Чрез Вашия представител на Kinze можете да получите допълнителни копия на ограничената гаранция.

Гаранцията, в рамките на гаранционния срок, се предоставя като част от програмата за поддръжка на Kinze за регистрирани продукти на Kinze, експлоатирани и поддържани съгласно описаното в настоящото ръководство. Гаранцията не е валидна в случай на доказано неправилно използване на оборудването или изменение извън първоначалните фабрични спецификации. Гаранцията на Kinze не покрива обичайната поддръжка, обслужване и ремонт.

За да регистрирате своя продукт на Kinze за гаранционно обслужване, представителят на Kinze трябва да попълни формуляр за гаранция и разписка за доставка, които трябва да бъдат подписани от крайния купувач, като копия трябва да бъдат предоставени и на представителя, и на крайния купувач. Регистрацията трябва да се извърши и изпрати на Kinze Manufacturing, Inc. в срок от 5 работни дни от датата на доставка на продукта на Kinze до крайния купувач. Kinze Manufacturing, Inc. си запазва правото да откаже гаранционно обслужване на продукти със сериен номер, за които не е извършена съответната регистрация.

Ако е необходимо обслужване или смяна на неизправни части, покривани от ограничената гаранция, задължение на потребителя е да достави на представителя на Kinze машината, заедно с копието на гаранцията и разписката за доставка на крайния купувач, за да получи обслужване. Гаранцията на Kinze не покрива разходи за време за пътуване, изминато разстояние, теглене или труд. Всяка предварителна договореност между представителя и крайния купувач, според която представителят приема да поеме всички или част от тези разходи, се счита за допълнителна привилегия, предоставена на крайния купувач.

Гаранцията на Kinze не покрива разходи за време за пътуване, изминато разстояние, теглене или труд.



3005 Двойна рама със система Interplant и опции за течен тор и сухи химични препарати

ОБЩА ИНФОРМАЦИЯ

Настоящото ръководство се отнася за всички години на производство на сеялка модел 3005. Свържете се с Вашия представител на Kinze за допълнителните опции, които се предлагат за конкретния модел и година на производство на Вашата сеялка.

Информацията в настоящото ръководство е актуална към момента на излизането му от печат. Предвид постоянното усъвършенстване на продуктите на Kinze, обаче, е възможно детайлите на Вашата машина да се различават леко, поради промени в производството. Kinze Manufacturing, Inc. си запазва правото да променя спецификациите или дизайна без предизвестие и без да поема задължението да монтира същия на машини, произведени преди това. Свържете се с Вашия представител на Kinze, за да получите най-актуалната версия на публикацията.

Освен ако не е посочено друго, понятията дясно и ляво, използвани в настоящото ръководство, определят съответните страни при заставане с лице в посока на движението на машината по време на работа.

НЕОБХОДИМИ ИНСТРУМЕНТИ

Размер на елемента/необходим инструмент			
$1/4'' = 7/16''$	$7/16'' = 5/8''$ (за гайка за елемент $7/16''$ се използва инструмент $11/16''$)	$3/4'' = 11/8''$	$11/4'' = 7/8''$
$5/16'' = 1/2''$	$1/2'' = 3/4''$	$7/8'' = 15/16''$	$11/2'' = 21/4''$
$3/8'' = 9/16''$	$5/8'' = 15/16''$	$1'' = 11/2''$	

МИНИМАЛНИ ИЗИСКВАНИЯ ЗА КОНСКИ СИЛИ НА ТРАКТОРА

Конфигурация	Изисквания	Описание
6-редова, 70 см междуредие	60 ¹ к.с.	Основна машина
8-редова, 70 см междуредие	80 ¹ к.с.	Основна машина
6-редова 70 см с разделени редове	110 ¹² к.с.	Основна машина
8-редова 70 см с разделени редове	150 ¹² к.с.	Основна машина

¹Опциите, като течен или сух тор, както и скоростта на сеитба и терен могат да увеличат значително дадените изисквания.

²Добавете 10 к.с. за сеялки, оборудвани за равномерни редове.

СПЕЦИФИКАЦИИ







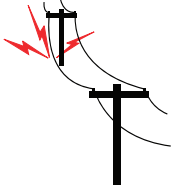

Размер на сеялката	6-редова, 70 см междуредие	8-редова, 70 см междуредие
Дължина - сеитба	3,50 м	3,50 м
Дължина - транспортиране	3,50 м	3,50 м
Ширина - сеитба	4,50 м	4,50 м
Ширина - транспортиране	4,50 м	4,50 м
Височина - сеитба	Неприложимо	Неприложимо
Височина - транспортиране	Неприложимо	Неприложимо
Тегло - базова машина*	1995 кг	2515 кг
* Теглото зависи от оборудването (апарати, задвижващ механизъм, други опции и др.)		
Капацитет за семена	1,75 бушела (~62 л)/бункер (вакуумен); 1,90 бушела (~67 л)/бункер (механичен)	
Гума в транспортно/работно положение	Четири 8-слойни гуми 7,50" x 20" с надлъжни грайфери на протектора с централен канал - напомпване до 40 PSI (2,76 bar)	
Гума на контактен задвижващ механизъм	Две гуми на контактен задвижващ механизъм 4,10" x 6" с пружинно задвижване. - напомпване до 50 PSI (~3,45 bar)	
Повдигащ механизъм	Основни/второстепенни синхронизиращи цилиндри	
Маркери	Хидравличен клапан за смяна на последователността (опция за двоен клапан), единично сгъване, ремъци за регулиране на дълбочината.	

ХИДРАВЛИЧНИ ИЗИСКВАНИЯ КЪМ ТРАКТОРА

Конфигурация	Изисквания		Описание
Базова машина с механични изсяващи апарати и маркери	1 селекторен клапан	10 галона/мин (38 л/мин)	1-ви селекторен клапан: Повдигане на сеялката и автоматично определяне на последователността на процесите
Базова машина с механични изсяващи апарати и преобразуване на маркери с двоен клапан	2 селекторни клапана	10 галона/мин (38 л/мин)	1-ви селекторен клапан: Повдигане на сеялката
			2-ри селекторен клапан: Маркери с опция за двоен клапан
Базова машина с вакуумни изсяващи апарати и маркери	2 селекторни клапана	20 галона/мин (76 л/мин)	1-ви селекторен клапан: Повдигане на сеялката и автоматично определяне на последователността на процесите
			2 бр. селекторни клапана: Вакуумен вентилатор
Базова машина с вакуумни изсяващи апарати и преобразуване на маркери с двоен клапан	3 селекторни клапана	20 галона/мин (76 л/мин)	1-ви селекторен клапан: Повдигане на сеялката
			2-ри селекторен клапан: Маркери с опция за двоен клапан
			3-ти селекторен клапан: Вакуумен вентилатор

1. Прочетете и разберете инструкциите в настоящото ръководство и на етикетите с предупреждения. Редовно препрочитайте тези инструкции!
 2. Тази машина е създадена и конструирана така, че да бъде безопасна за Вас. Не правете никакви изменения или промени в машината. Всяко изменение в дизайна или конструкцията може да наруши безопасността.
 3. Голяма част от злополуките в земеделски стопанства се дължат на умора или невнимание. Безопасната и внимателна работа с трактора и сеялката ще помогне за предотвратяването на злополуки.
 4. Никога не позволявайте управление на сеялката от лице, което не е запознато с управлението на всички функции на машината. Операторите трябва да прочетат и внимателно да се запознаят с всички инструкции в настоящото ръководство, преди да управляват или работят с техниката.
 5. Бъдете внимателни със случайно преминаващи хора, особено с деца! Винаги се оглеждайте, за да се уверите, че е безопасно да стартирате двигателя на теглещото превозно средство или да задвижите сеялката. Това е особено важно при високи нива на шума и шумоизолирани кабинни, тъй като е възможно да не чуете виковете на хората.
 6. Уверете се, че теглото на сеялката не надхвърля капацитета за теглене на трактора или ограниченията за мостове и пътища. Това е от критично значение за поддържането на безопасно управление и предотвратяването на смърт или нараняване или материални щети и повреда на техниката.
 7. Никога не се качвайте и не позволявайте на други да се качват върху сеялката.
 8. Съхранявайте сеялката на място далече от човешки дейности. НЕ позволявайте на деца да играят върху или около съхраняваната машина.
 9. Пазете ръцете, ходилата и дрехите на разстояние от движещите се части. Не носете свободни дрехи, които могат да се захванат в движещите се части.
 10. Винаги носете предпазно облекло, обувки, ръкавици, защита за ушите и очите според ситуацията.
 11. Не позволявайте на никого да застава между теглича или скачващия механизъм и теглещото превозно средство при движение на сеялката на заден ход.
 13. Не допускате токов удар, други наранявания или имуществени щети и повреда на техниката. Внимавайте за препятствия като кабели, клонови др., когато управлявате машината. Вземете под внимание необходимото пространство по време на завои и при сгъване/разгъване на сеялката.
 14. Монтирайте отново всички отстранени предпазители по време на дейности по поддръжка. Никога не оставяйте предпазители изключени по време на работа.
 15. Използването на неоригинални хидравлични или електрически задвижващи механизми или задвижващи механизми със силоотводен вал може да наруши Вашата безопасност и тази за хората в непосредствена близост. В случай на монтиране на такива задвижващи механизми, спазвайте всички приложими стандарти и практики за безопасност, за да предпазите себе си и останалите, намиращи се в близост до сеялката, от наранявания.
 16. Спазвайте всички държавни, регионални и местни разпоредби при теглене на земеделска техника на магистрала. Използвайте предпазна верига (а не еластичен или найлонов/пластмасов ремък за теглене), за да поддържате свързването между теглещите и теглените машини в случай на откъчване на основната прикрепваща система.
 17. Уверете се, че всички светлини за безопасност/аварийни светлини, знакът за бавно движещо се пътно превозно средство и светлоотразителните знаци са на място и са изправни, преди да транспортирате машината по обществени пътища.
 18. Ограничете скоростта на теглене до 24 км/ч. Теглете само със земеделски трактор с минимум 90 к.с. Отчитайте дължината на машината при вземане на завои.
 19. Намалете скоростта преди завои, за да избегнете риск от преобръщане. Винаги управлявайте с безопасна скорост според местните условия и се уверете, че скоростта Ви е достатъчно ниска за безопасно спиране в случай на опасност от произшествие.
 20. Използването на химични препарати често е неразделна част от сеитбата. Спазвайте инструкциите на етикета за правилно смесване на химичния препарат, работа с него и методи за обезвреждане на отпадъците от опаковката.
 21. Запознайте се с процедурите за безопасност за първа медицинска помощ, ако случайно имате контакт с химични вещества.
 22. Използвайте подходящо предпазно облекло и предпазни средства при работа с химични препарати.
 23. Химичните препарати се доставят с Информационни листи за безопасност (MSDS), които дават пълна информация за химичния препарат, въздействието му при експозиция и необходимата първа помощ при спешен случай. Поддържайте MSDS актуални и на леснодостъпно място за лицата, осигуряващи първа помощ при спешни случаи.
 24. При обслужване на компоненти, извършващи изкопни работи, като дискове на лемежи и уплътняващи устройства, бъдете особено внимателни, за да не се нараните от острите върхове и ръбове по време на употреба.
 25. Използвайте професионална помощ, ако не сте запознати с работата с хидравлични системи. Хидравличната течност под налягане може да проникне в тъканите на тялото и да причини смърт, сериозна инфекция или други наранявания.
 26. Неправилното третиране на отпадъците може да застраши околната среда. За правилно третиране на Вашето оборудване се свържете с местния орган по опазване на околната среда или център за рециклиране.
- Никога не изливайте отпадъци в почвата, в канализацията или във воден източник.**
- Използвайте непропускливи контейнери при третиране на отпадъци като масла. Уверете се, че използваните контейнери не приличат на опаковки на храни и напитки, които биха могли да подведат някого да ги консумира. Третирайте маслата съгласно местните и регионалните изисквания.
- При третиране на използвани химични торове се свържете с доставчика на химичните препарати.
- Сеялката модел 3005 е направена от 85% рециклируеми метали, 10% рециклируема пластмаса и каучук и 5% отпадъци.

По-долу са изложени някои предупреждения за чести опасности, свързани с техниката. Обърнете специално внимание на цялата информация относно безопасността, експлоатацията и поддръжката в ръководството и знаците, които се отнасят за Вашата техника.

 <p>ОПАСНОСТ</p> 	<p>Контактът с електропроводи или приближаването до тях или други източници на високо напрежение ще причини смърт или сериозно нараняване.</p> <p>Пазете се от електропроводи или източници на високо напрежение през цялото време.</p>
 <p>ПРЕДУПРЕЖДЕНИЕ</p> 	<p>Загубата на управление може да причини смърт, сериозно нараняване или материални щети и повреда на техниката. Теглете само със селскостопански трактор, който е класифициран за теглото и конфигуриран за техниката. Използвайте предпазни вериги и транспортирайте, както е посочено в Ръководството за работа и Ръководството за резервни части.</p>
 <p>ПРЕДУПРЕЖДЕНИЕ</p> 	<p>Неправилната експлоатация или работа с техниката може да доведе до смърт или сериозно нараняване. Прочетете и спазвайте всички инструкции в Ръководството за работа, преди да управлявате или работите с техниката.</p>
 <p>ПРЕДУПРЕЖДЕНИЕ</p> 	<p>Контакт с въртящата се задвижваща система ще причини смърт или сериозно нараняване. Пазете се през цялото време, докато машината работи.</p> <p>Никога не работете, ако не са монтирани правилно всички предпазни механизми и предпазители на оборудването.</p>
 <p>ПРЕДУПРЕЖДЕНИЕ</p> 	<p>Експлозивното отделяне на джантата и частите на гумата може да причини смърт или сериозно нараняване. Пренапомпването, обслужването на джантите и гумите, неправилното използване на джантите и гумите или използването на износени или неправилно поддържани гуми може да доведе до експлозия на гумите.</p>

Табели и знаци за безопасност

	<p>Всички светлини за безопасност/аварийни светлини, светлоотразителни знаци и знакът за бавно движещо се пътно превозно средство трябва да бъдат поставени и видими преди транспортиране на машината на обществени пътища. Неспазването на това предупреждение може да доведе до смърт, сериозно нараняване, материални щети и повреда на техниката. Проверете държавните, регионалните и местните разпоредби, преди да транспортирате техниката на обществени пътища.</p>
---	---

Табелите и знаците за безопасност се поставят на машината с цел предупреждение за опасности и предоставяне на важни инструкции за експлоатация и поддръжка. Информацията на тези знаци е предназначена за Вашата лична безопасност и безопасността на хората около Вас. СПАЗВАЙТЕ ВСИЧКИ ИНСТРУКЦИИ ЗА БЕЗОПАСНОСТ!

- Поддържайте знаците чисти, за да могат да се виждат лесно. Измийте със сапун и вода или с почистващ разтвор, според изискванията.
- Сменете знаците за безопасност, ако са повредени, ако върху тях има боя или ако липсват.
- Проверявайте редовно светлоотразителните знаци и знака за бавно движещо се пътно превозно средство. Сменете ги, ако са налице признаци за намалена светлоотразителна способност.
- При смяна на знаците, почистете внимателно повърхността на машината със сапун и вода или почистващ разтвор, за да премахнете изцяло замърсяванията и останките от смазочни масла.





ЗАБЕЛЕЖКА: Местата на табелите и знаците за безопасност са показани в Ръководството за резервни части за машината.

ЗАБЕЛЕЖКА: Оформлението и местата на знака за бавно движещо се пътно превозно средство, светлоотразителните знаци и светлините за безопасност/предупреждение са в съответствие с ANSI/ASABE S279.14 от юли 2008 и ANSI/ASABE S276.6 от януари 2005.



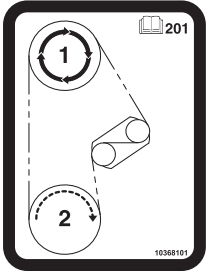
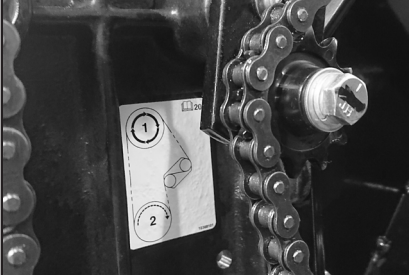
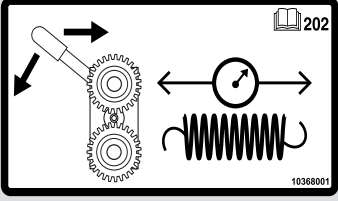
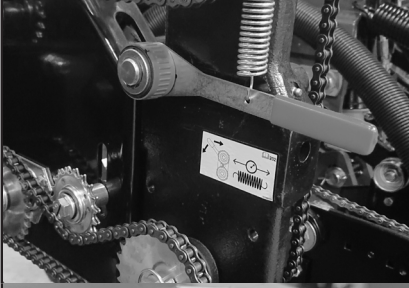

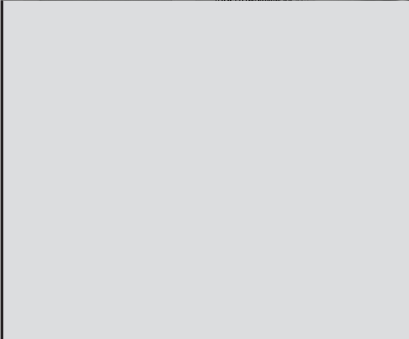
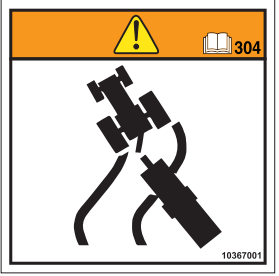
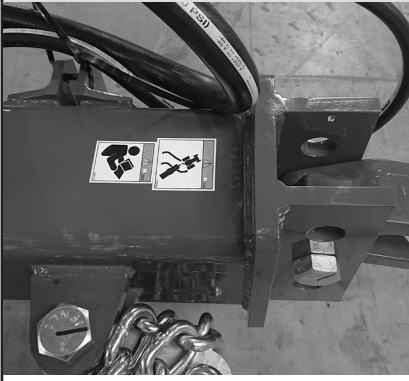

ИЗОБРАЗИТЕЛНИ СТИКЕРИ

№	Стикер	Място на поставяне	Значение
101			Ежедневно смазвайте с масло/грес.
102			Ежеседмично смазвайте с масло/грес.

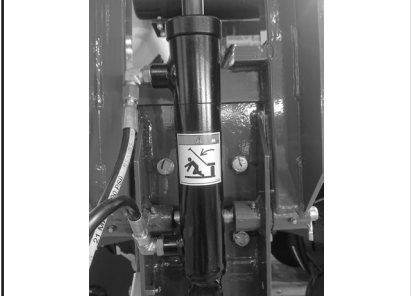

ИЗОБРАЗИТЕЛНИ СТИКЕРИ

№	Стикер	Място на поставяне	Значение
201			Горното верижно зъбно колело е задвижващото верижно зъбно колело. Долното верижно зъбно колело е задвижваното верижно зъбно колело.
202			Завъртете назъбената яка на обвивката на пружината, за да освободите напрежението на пружината.
213			Вода за аварийна промивка.
302			Селскостопанските химикали могат да причинят смърт или сериозно нараняване на хора, животни и растения или сериозно да увредят почвата, оборудването и имуществото. Прочетете и следвайте всички етикети и инструкции на производителя на химикали и оборудване.
304			Загубата на управление може да причини смърт, сериозно нараняване или материални щети и повреда на техниката. Теглете само със селскостопански трактор, който е класифициран за теглото и конфигуриран за техниката. Използвайте предпазни вериги и транспорт, както е посочено в ръководството на оператора и ръководството за части.

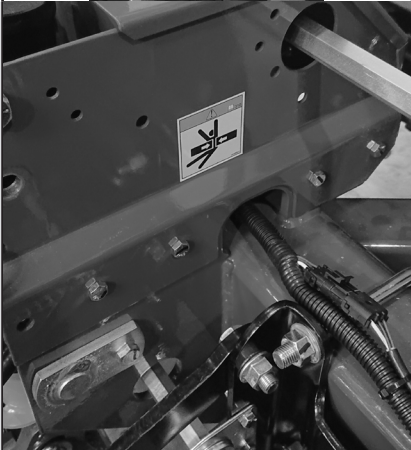
ИЗОБРАЗИТЕЛНИ СТИКЕРИ



№	Стикер	Място на поставяне	Значение
306			<p>Неконтролираното движение на машината може да причини смачкване, което да доведе до смърт, сериозно нараняване или повреда на имущество и оборудване.</p> <p>Монтирайте предпазни заключващи устройства, преди да работите под това оборудване или да го транспортирате.</p>
308			<p>Неправилната експлоатация или работа с техниката може да доведе до смърт или сериозно нараняване. Прочетете и спазвайте всички инструкции в Ръководството за работа, преди да управлявате или работите с техниката.</p>
309			<p>Маркерът може да се спусне по всяко време и да причини смърт или сериозно нараняване.</p> <p>Пазете се от маркерите!</p> <p>Монтирайте блокиращо устройство, когато не се използват.</p>
310			<p>Неконтролираното движение на компонентите на сеялката може да причини смърт, сериозни наранявания или повреда на имущество и оборудване.</p> <p>Повдигнете сеялката и монтирайте блокировките на цилиндрите преди сгъване. Сгънете на равна земя. Монтирайте предпазните ключалки на крилата преди теглене.</p>

ИЗОБРАЗИТЕЛНИ СТИКЕРИ



№	Стикер	Място на поставяне	Значение
401			<p>Вентилаторът може да стартира по всяко време. Работещият вентилатор може да издуха отломки и има високо ниво на шум.</p> <p>Винаги носете защита за очите и слуха, когато работите около вентилатора.</p>
402			<p>Неправилното повдигане на сеещата секция може да причини сериозни наранявания. Една празна сееща секция изисква повдигане от минимум 40,8 кг. Настройте затягащите пружини на минимална позиция, свалете сеялката до земната повърхност и изпразнете бункера за семена, преди да се опитате да повдигнете с този лост.</p>



Тази страница е умишлено оставена празна.

Информацията по-долу е от общ характер и има за цел да Ви помогне с подготовката на трактора и сеялката за употреба, както и да предостави обща информация за процедурите на работа. Необходимо е операторът да притежава опит, да познава машината и да използва информацията по-долу за ефективно управление на сеялката и създаване на добри работни навици.

 ПРЕДУПРЕЖДЕНИЕ	<p>Неправилната експлоатация или работа с техниката може да доведе до смърт или сериозно нараняване. Прочетете и спазвайте всички инструкции в Ръководството за работа, преди да управлявате или работите с техниката.</p>
	

ПЪРВОНАЧАЛНА ПОДГОТОВКА

 ПРЕДУПРЕЖДЕНИЕ	<p>Разхлабените болтове на транспортното колело може да доведат до отделяне на колелото от сеялката, което може да причини смърт, сериозно нараняване, материални щети и повреда на техниката. Затегнете гайките на транспортното колело ($\frac{3}{8}$" - 18) до усукващ момент от 180 фут-фунта (244 Nm) преди първоначалното пускане в експлоатация на сеялката, както и периодично след това.</p>
	

 ПРЕДУПРЕЖДЕНИЕ	<p>Експлозивното отделяне на джантата и частите на гумата може да причини смърт или сериозно нараняване. Пренапомпването, обслужването на джантите и гумите, неправилното използване на джантите и гумите или използването на износени или неправилно поддържани гуми може да доведе до експлозия на гумите.</p>
	

1. Затегнете гайките на транспортното колело $\frac{3}{16}$ " - 18 до усукващ момент от 90 фут-фунта (~122 Nm).
2. Напомпайте гумите за транспортиране/полева работа на задвижващия механизъм до 40 PSI (2,76 бара).
3. Напомпайте гумите на контактният задвижващ механизъм до 50 PSI (3,45 бара).



ИЗИСКВАНИЯ КЪМ ТРАКТОРА**БЕЛЕЖКА**

Всички хидравлични изисквания: Минимално налягане 2350 PSI (~16200 kPa); Максимално налягане 3000 PSI (~20700 kPa). Проверете хидравличната система на трактора, за да се уверите, че не е възможно надхвърляне на максимално допустимото налягане.

Консултирайте се с Вашия представител за информация относно изискванията за конски сили и съвместимост на трактора. Изискванията варират при различните опции за сеялки, обработка и терен.

За всички сеялки от серия 3005 се изисква постоянен ток 12 VDC.

Необходим е един двоен дистанционен хидравличен изход (за селекторен клапан) за машини, оборудвани със стандартна хидравлична система с единичен клапан. Необходими са два двойни дистанционни хидравлични изхода (за селекторен клапан) за машини, оборудвани с предлаганата като опция хидравлична система с двоен клапан.

Необходим е максимален хидравличен дебит от 49 л при 2000 PSI (~13800 kPa) (в допълнение към повдигането на сеяката/ хидравличните изисквания за маркера), за да се използва вакуумният вентилатор на изсяващите апарати.

ЗАБЕЛЕЖКА: Свържете пробката за източване на картера на хидравличния мотор към възвратната тръба при нулево налягане на трактора. Несвързването към възвратна тръба с нулево налягане ще причини повреди по уплътнението на вала на хидравличния мотор. Гаранцията не важи при повреда на моторите в резултат на неправилно свързване на хидравличната линия. НЕ свързвайте пробката за източване на картера на хидравличния мотор към изход за селекторен клапан или към свързване към обратна верига на мотора. Свържете се с производителя на трактора за конкретна информация относно връщането на нулево налягане.

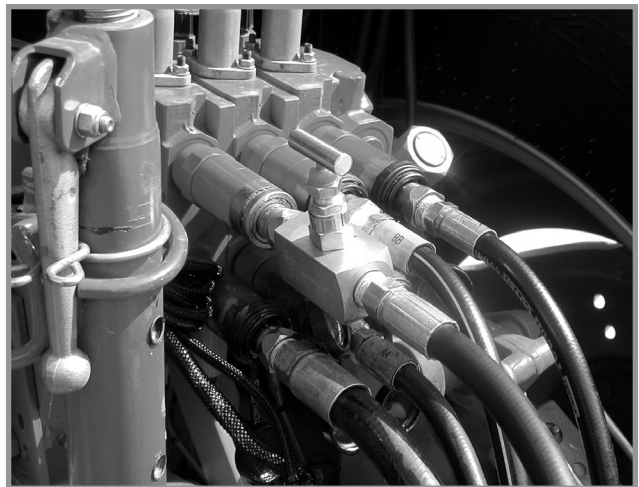

Комплект с иглен вентил G1K426

ПОДГОТОВКА И СВЪРЗВАНЕ НА ТРАКТОРА

1. Регулирайте теглича на трактора така, че да бъде на 13 до 17 инча (~33 до 43 см) над земната повърхност. Регулирайте теглича така, че отворът на скачващия механизъм да бъде точно под осовата линия на силоотводния вал. Уверете се, че тегличът е неподвижен.
2. Дайте заден ход на трактора към сеялката и свържете с щифт за скачващ механизъм с минимален диаметър ¾" (~2 см). Закрепете с транспортен фиксатор или шплинт.

ЗАБЕЛЕЖКА: НЕ монтирайте предпазната верига с монтажните елементи за съединителната скоба. Предпазната верига ТРЯБВА да бъде монтирана отделно.

3. Осигурената предпазна верига трябва да се използва, за да останат свързани сеялката и тракторът, в случай на неизправност на щифта на скачващия механизъм/теглича. Закрепете предпазната верига в отвора на неизползваната съединителна скоба за закрепване на скачващия механизъм на сеялката. Затегнете крепежните елементи до 840 фут-фунта (~1140 Nm).

ЗАБЕЛЕЖКА: Неправилното свързване може да повреди сеялката или трактора.



Свързване на теглич и предпазна верига

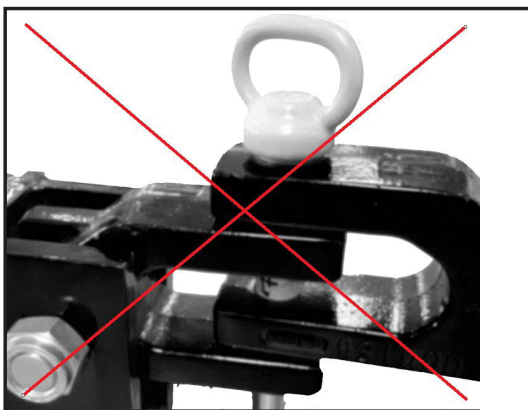

ПРЕДУПРЕЖДЕНИЕ

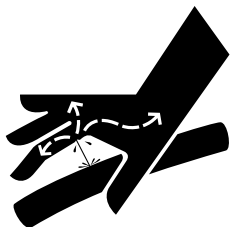

Хидравличната течност под налягане може да проникне в тъканите на тялото и да причини смърт, сериозна инфекция или други наранявания. Течност, проникнала под кожата, трябва **НЕЗАБАВНО** да бъде премахната от хирург, запознат с този тип нараняване. Преди да включите системата под налягане, проверете дали връзките са здраво затегнати и дали целостта на маркучите и фитингите не е нарушена. Възможно е течовете да не се виждат. Стойте на разстояние от места с предполагаемо наличие на течове. Освободете от налягане, преди да проверите за течове или преди поддръжка на системата.

БЕЛЕЖКА

Избършете краищата на маркучите, за да премахнете замърсяванията, преди да свържете съединителни устройства към портовете на трактора. В противен случай наличието на замърсяване може да доведе до неизправност на техниката.

4. Свържете хидравличните маркучи към портовете на трактора в последователност, която е позната и удобна за оператора.

Хидравличните маркучи на мотора на вакуумния вентилатор са както следва:

$\frac{3}{8}$ " маркуч от мотор	Пробка за източване
$\frac{1}{2}$ " маркуч към мотор	Налягане
$\frac{3}{4}$ " маркуч от мотор	Обратна верига на мотора

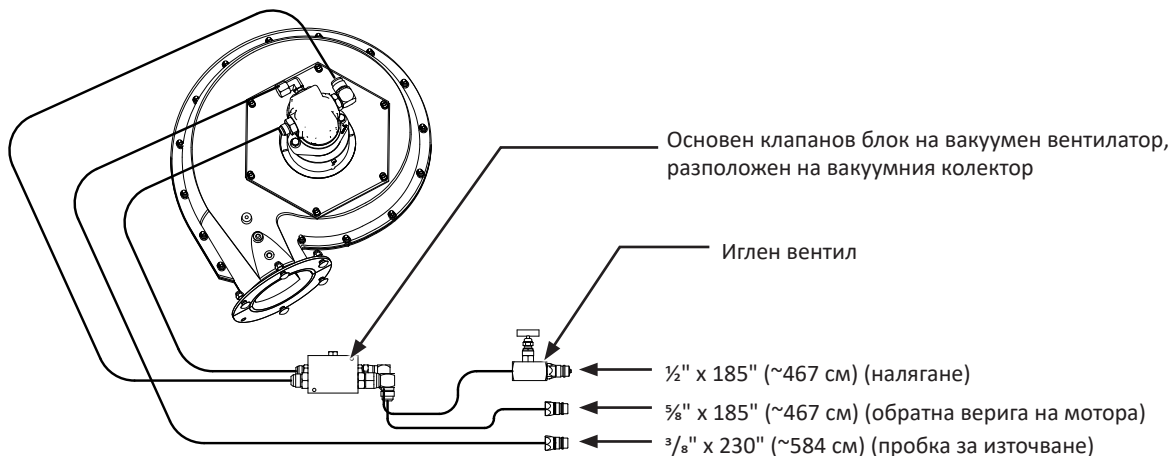

ЗАБЕЛЕЖКА: Ако тракторът е оборудван с изход за регулируем дебит (селекторен клапан), поставете го на позиция за пълен дебит.

5. Свържете конектора със 7 извода по стандартите ASABE към светлините за безопасност/предупреждение на сеялката към гнездото на трактора по стандартите ASABE. Ако тракторът Ви няма гнездо по стандартите ASABE, попитайте производителя на трактора дали предлага такова. Проверете дали аварийните светлини на сеялката работят едновременно с аварийните светлини на трактора.

Свържете кабела на сеялката към пулта за управление на дигиталния вакуумметър на трактора. Свържете захранващия кабел към източника на захранване. Може да е необходим адаптер за захранващия кабел.

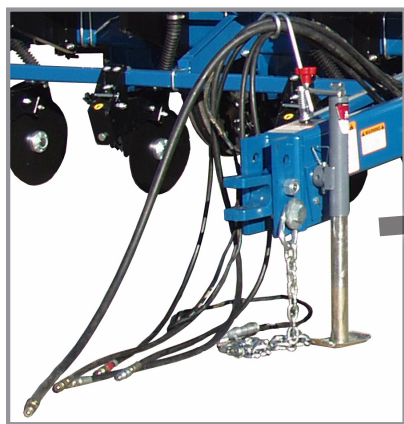

Монтирана подемна опора

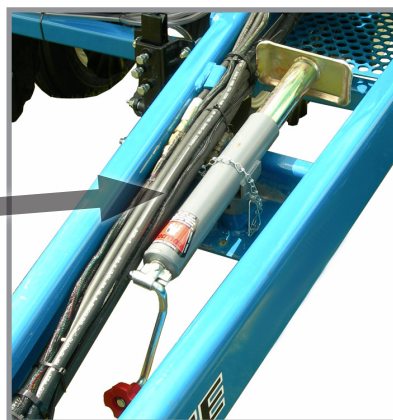

Подемна опора при съхранение

6. Повдигнете подемната опора и монтирайте в хоризонтално положение на скобата за съхранение.

Задвижване на помпата чрез силоотводен вал и опция за маслоохладител

Помпата, задвижвана от силоотводен вал, монтирана на трактора и опцията за маслоохладител, са предназначени за трактори Belarus MTZ 80/82 с хидравлична мощност, по-малка от изискваната за управление на хидравлично задвижван вакуумен вентилатор и други хидравлични изисквания на сеялката.

За работата на помпата, задвижвана от силоотводен вал, се изисква силоотводен вал с 1000 об./мин.

Опцията с помпа за силоотводния вал се състои от специален монтажен адаптер за Belarus MTZ 80/82 и 56 л/мин 2000 PSI помпа, монтирана на трактора, монтиран на сеялката хидравличен резервоар с капацитет 60 л и 25-микронен маслен филтър, монтиран маслоохладител с вакуумен вентилатор и номинален дебит 130 л/мин, както и необходимите хидравлични клапани, фитинги и маркучи.

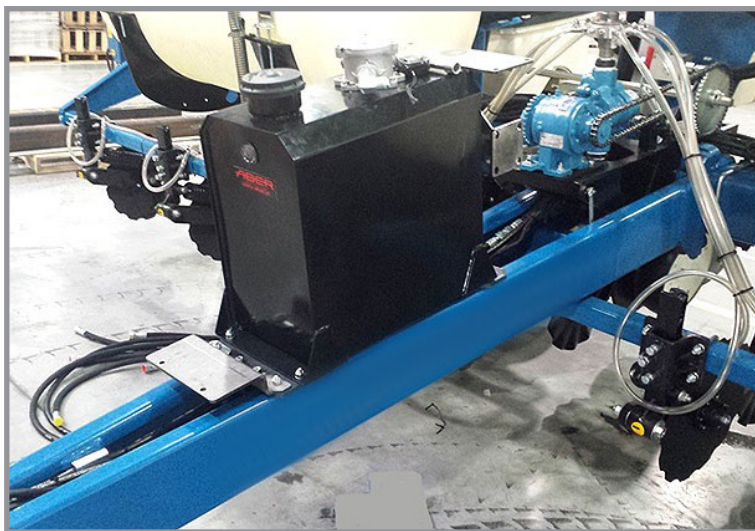

СПЕЦИФИКАЦИЯ НА МАСЛОТО

За сеялката и задвижващия механизъм на помпата се използва хидравлично трансмисионно масло. Химични свойства на маслото:

Вискозитет мм ² /сек при 100 °C. ASTM D-445	10
Вискозитет мм ² /сек при 40 °C. ASTM D-445	63
Индекс на вискозитет ASTM D-2270	143
Общо алкално число (TBN), мг KOH/г ASTM D-2896	9
Общо киселинно число (TAN), мг KOH/г (ASTM D-664)	2
Температура на тънколивкост, °C ASTM D-5950	-42
Относително тегло при 15,6 °C. ASTM D-4052	0 876
Пламна точка, отворен тигел по метода на Кливланд, °C. ASTM D-92	220

ЗАБЕЛЕЖКА: Машината е фабрично заредена с VALVOLINE™ UNITRAC SAE 80W.

ИНФОРМАЦИЯ ЗА ЦИЛИНДЪРА

Описание	Цилиндър за маркер за редове	Спомагателен подемен цилиндър	Второстепенен подемен цилиндър	Основен подемен цилиндър
Предназначение	Приложения с двойно действие	Приложения с двойно действие	Приложения с двойно действие	Приложения с двойно действие
Бутало	Сферографитен чугун	Сферографитен чугун	Сферографитен чугун	Сферографитен чугун
Салник	Сферографитен чугун	Сферографитен чугун	Сферографитен чугун	Сферографитен чугун
Тръба	Тръбна инсталация ST 52 DOM	Тръбна инсталация ST 52 DOM	Тръбна инсталация ST 52 DOM	Тръбна инсталация ST 52 DOM
Бутален прът	Бутален прът 1045 Nitro	Бутален прът 1045 Nitro	Бутален прът 1045 Nitro	Бутален прът 1045 Nitro
Крайни крепежи	Спомагателен краен крепеж	Спомагателен крепеж на цапфа	Спомагателен крепеж на цапфа	Спомагателен крепеж на цапфа
Уплътнение на тръби	Уплътнителен пръстен Vupa с допълнителен пръстен POLY-TEMP	Уплътнителен пръстен Vupa с допълнителен пръстен POLY-TEMP	Уплътнителен пръстен Vupa с допълнителен пръстен POLY-TEMP	Уплътнителен пръстен Vupa с допълнителен пръстен POLY-TEMP
Уплътнение на бутален прът	U-образен маншет от полиестерна сплав	U-образен маншет от полиестерна сплав	U-образен маншет от полиестерна сплав	U-образен маншет от полиестерна сплав
Чистач на бутален прът	Закопчалка от полиестерна сплав	Закопчалка от полиестерна сплав	Закопчалка от полиестерна сплав	Закопчалка от полиестерна сплав
Уплътнение на бутало	T-образно уплътнение от HNBR	T-образно уплътнение от HNBR	T-образно уплътнение от HNBR	T-образно уплътнение от HNBR
Спецификации				
Категория на продукта	Хидравличен цилиндър	Хидравличен цилиндър	Хидравличен цилиндър	Хидравличен цилиндър
Максимален ход	20,62" (~5,24 см)	8" (~2,03 см)	8" (~2,03 см)	8" (~2,03 см)
Работно налягане	3000 PSI (~20700 KPa)	3000 PSI (~20700 KPa)	3000 PSI (~20700 KPa)	3000 PSI (~20700 KPa)
Вътрешен диаметър	2" (~5,10 см)	2,5" (~6,40 см)	3,25" (~8,30 см)	3,5" (~8,90 см)
Диаметър на буталния прът	1" (~2,50 см)	1,25" (~3,20 см)	1,25" (~3,20 см)	1,25" (~3,20 см)
Конфигурация на цилиндъра	Опростена	Опростена	Опростена	Опростена
Действие на цилиндъра	Двойно	Двойно	Двойно	Двойно
Материал	Стомана, сферографитен чугун	Стомана, сферографитен чугун	Стомана, сферографитен чугун	Стомана, сферографитен чугун
Метод на монтиране	Втулка	Спомагателен крепеж на цапфа	Спомагателен крепеж на цапфа	Спомагателен крепеж на цапфа
Място на закрепване	Капак на цилиндъра	Капак на цилиндъра	Капак на цилиндъра	Капак на цилиндъра
Тип цилиндър	Заварен	Заварен	Заварен	Заварен

ИНФОРМАЦИЯ ЗА ХИДРАВЛИЧНИЯ МАРКУЧ

Номер на част	A3135	A1076	A1102	A1170	A1138	A1018
Описание	Маркучно съединение, $\frac{3}{8}$ " x 100" (~254,00 см)	Маркучно съединение, $\frac{3}{8}$ " x 30" (~76,20 см)	Маркучно съединение, $\frac{1}{4}$ " x 95" (~241,30 см)	Маркучно съединение, $\frac{1}{4}$ " x 90" (~228,60 см)	Маркучно съединение, $\frac{1}{4}$ " x 29" (~73,66 см)	Маркучно съединение, $\frac{3}{8}$ " x 40" (~101,60 см)
Категория на продукта	Хидравличен маркуч	Хидравличен маркуч	Хидравличен маркуч	Хидравличен маркуч	Хидравличен маркуч	Хидравличен маркуч
Форма на продукта	Маркуч; съединение	Маркуч; съединение	Маркуч; съединение	Маркуч; съединение	Маркуч; съединение	Маркуч; съединение
Вътр. диам.	$\frac{3}{8}$ " (~9,53 мм)	$\frac{3}{8}$ " (~9,53 мм)	$\frac{3}{8}$ " (~9,53 мм)	$\frac{1}{4}$ " (~6,35 мм)	$\frac{1}{4}$ " (~6,35 мм)	$\frac{3}{8}$ " (~9,53 мм)
Външ. диам.	,63" (16,00 мм)	,63" (16,00 мм)	,63" (16,00 мм)	,53" (13,46 мм)	,53" (13,46 мм)	,63" (16,00 мм)
Минимален радиус на огъване	2,5" (~63,50 мм)	2,5" (~63,50 мм)	4" (~101,60 мм)	4" (~101,60 мм)	4" (~101,60 мм)	2,5" (~63,50 мм)
Работно налягане	3000 PSI (~20684 kPa)	3000 PSI (~20684 kPa)	3275 PSI (~22580 kPa)	3275 PSI (~22580 kPa)	3275 PSI (~22580 kPa)	3000 PSI (~20684 kPa)
Температурен диапазон	-40°C - +100°C	-40°C - +100°C	-40°C - +100°C	-40°C - +100°C	-40°C - +100°C	-40°C - +100°C
Материал	Модифициран нитрил тип C2	Модифициран нитрил тип C2	Модифициран нитрил тип C2	Модифициран нитрил тип C2	Модифициран нитрил тип C2	Модифициран нитрил тип C2
Специализирана конструкция	Стоманена тел с висока якост на опън	Стоманена тел с висока якост на опън	Стоманена тел с висока якост на опън	Стоманена тел с висока якост на опън	Стоманена тел с висока якост на опън	Стоманена тел с висока якост на опън
Среда	Хидравлична течност	Хидравлична течност	Хидравлична течност	Хидравлична течност	Хидравлична течност	Хидравлична течност
Приложение	Земеделие; строителство	Земеделие; строителство	Земеделие; строителство	Земеделие; строителство	Земеделие; строителство	Земеделие; строителство

Номер на част	A1020	A3113	A1105	A1168	A3115	A1000
Описание	Маркучно съединение, $\frac{3}{8}$ " x 48" (1,21 м)	Маркучно съединение, $\frac{3}{8}$ " x 84" (2,13 м)	Маркучно съединение, $\frac{1}{4}$ " x 125" (3,17 м)	Маркучно съединение, $\frac{1}{4}$ " x 120" (3,04 м)	Маркучно съединение, $\frac{3}{8}$ " x 146" (3,70 м)	Маркучно съединение, $\frac{3}{8}$ " x 15" (0,38 м)
Категория на продукта	Хидравличен маркуч	Хидравличен маркуч	Хидравличен маркуч	Хидравличен маркуч	Хидравличен маркуч	Хидравличен маркуч
Форма на продукта	Маркуч; съединение	Маркуч; съединение	Маркуч; съединение	Маркуч; съединение	Маркуч; съединение	Маркуч; съединение
Вътр. диам.	$\frac{3}{8}$ " (~9,53 мм)	$\frac{3}{8}$ " (~9,53 мм)	$\frac{1}{4}$ " (~6,35 мм)	$\frac{1}{4}$ " (~6,35 мм)	$\frac{3}{8}$ " (~9,53 мм)	$\frac{3}{8}$ " (~9,53 мм)
Външ. диам.	,63" (~16,00 мм)	,63" (~16,00 мм)	,53" (~13,46 мм)	,53" (~13,46 мм)	,63" (~16,00 мм)	,63" (~16,00 мм)
Минимален радиус на огъване	2" (~50,80 мм)	2" (~50,80 мм)	4" (~101,60 мм)	4" (~101,60 мм)	2" (~50,80 мм)	2" (~50,80 мм)
Работно налягане	3000 PSI (~20684 kPa)	3250 PSI (~22400 kPa)	3275 PSI (~22600 kPa)	3275 PSI (~22600 kPa)	3250 PSI (~22400 kPa)	3250 PSI (~22400 kPa)
Температурен диапазон	-40°C - +100°C	-40°C - +100°C	-40°C - +100°C	-40°C - +100°C	-40°C - +100°C	-40°C - +100°C
Материал	Модифициран нитрил тип C2	Модифициран нитрил тип C2	Модифициран нитрил тип C2	Модифициран нитрил тип C2	Модифициран нитрил тип C2	Модифициран нитрил тип C2
Специализирана конструкция	Стоманена тел с висока якост на опън	Стоманена тел с висока якост на опън	Стоманена тел с висока якост на опън	Стоманена тел с висока якост на опън	Стоманена тел с висока якост на опън	Стоманена тел с висока якост на опън
Среда	Хидравлична течност	Хидравлична течност	Хидравлична течност	Хидравлична течност	Хидравлична течност	Хидравлична течност
Приложение	Земеделие; строителство	Земеделие; строителство	Земеделие; строителство	Земеделие; строителство	Земеделие; строителство	Земеделие; строителство

Информация за хидравличния маркуч (продължение)

Номер на част	A1086	A3119	A3175	A1019	A1079	A1090
Описание	Маркучно съединение, 3/8" x 28" (~71,12 cm)	Маркучно съединение, 3/8" x 36" (~91,44 cm)	Маркучно съединение, 3/8" x 38" (~96,42 cm)	Маркучно съединение, 3/8" x 44" (~111,76 cm)	Маркучно съединение, 3/8" x 24" (~60,96 cm)	Маркучно съединение, 3/8" x 162" (~411,48 cm)
Категория на продукта	Хидравличен маркуч	Хидравличен маркуч	Хидравличен маркуч	Хидравличен маркуч	Хидравличен маркуч	Хидравличен маркуч
Форма на продукта	Маркуч; съединение	Маркуч; съединение	Маркуч; съединение	Маркуч; съединение	Маркуч; съединение	Маркуч; съединение
Вътр. диам.	3/8" (~9,53 mm)	3/8" (~9,53 mm)	3/8" (~9,53 mm)	3/8" (~9,53 mm)	3/8" (~9,53 mm)	3/8" (~9,53 mm)
Външ. диам.	,63" (~16,00 mm)	,63" (~16,00 mm)	,63" (~16,00 mm)	,63" (~16,00 mm)	,63" (~16,00 mm)	,63" (~16,00 mm)
Минимален радиус на огъване	2" (~50,80 mm)	2" (~50,80 mm)	2" (~50,80 mm)	2" (~50,80 mm)	2" (~50,80 mm)	2" (~50,80 mm)
Работно налягане	3000PSI (~20684 kPa)	3000PSI (~20684 kPa)	3000PSI (~20684 kPa)	3000PSI (~20684 kPa)	3000PSI (~20684 kPa)	3000PSI (~20684 kPa)
Температурен диапазон	-40°C - +100°C	-40°C - +100°C	-40°C - +100°C	-40°C - +100°C	-40°C - +100°C	-40°C - +100°C
Материал	Модифициран нитрил тип C2	Модифициран нитрил тип C2	Модифициран нитрил тип C2	Модифициран нитрил тип C2	Модифициран нитрил тип C2	Модифициран нитрил тип C2
Специализирана конструкция	Стоманена тел с висока якост на опън	Стоманена тел с висока якост на опън	Стоманена тел с висока якост на опън	Стоманена тел с висока якост на опън	Стоманена тел с висока якост на опън	Стоманена тел с висока якост на опън
Среда	Хидравлична течност	Хидравлична течност	Хидравлична течност	Хидравлична течност	Хидравлична течност	Хидравлична течност
Приложение	Земеделие; строителство	Земеделие; строителство	Земеделие; строителство	Земеделие; строителство	Земеделие; строителство	Земеделие; строителство

Номер на част	A3114	A1021	A1055	A1039		
Описание	Маркучно съединение, 3/8" x 156" (~36,24 cm)	Маркучно съединение, 3/8" x 56" (~142,24 cm)	Маркучно съединение, 3/8" x 66" (~167,64 cm)	Маркучно съединение, 3/8" x 76" (~193,04 cm)		
Категория на продукта	Хидравличен маркуч	Хидравличен маркуч	Хидравличен маркуч	Хидравличен маркуч		
Форма на продукта	Маркуч; съединение	Маркуч; съединение	Маркуч; съединение	Маркуч; съединение		
Вътр. диам.	3/8" (~9,53 mm)	3/8" (~9,53 mm)	3/8" (~9,53 mm)	3/8" (~9,53 mm)		
Външ. диам.	,63" (~16,00 mm)	,63" (~16,00 mm)	,63" (~16,00 mm)	,63" (~16,00 mm)		
Минимален радиус на огъване	2" (~50,80 mm)	2" (~50,80 mm)	2" (~50,80 mm)	2" (~50,80 mm)		
Работно налягане	3000PSI (~20684 kPa)	3000PSI (~20684 kPa)	3000PSI (~20684 kPa)	3000PSI (~20684 kPa)		
Температурен диапазон	-40°C - +100°C	-40°C - +100°C	-40°C - +100°C	-40°C - +100°C		
Материал	Модифициран нитрил тип C2	Модифициран нитрил тип C2	Модифициран нитрил тип C2	Модифициран нитрил тип C2		
Специализирана конструкция	Стоманена тел с висока якост на опън	Стоманена тел с висока якост на опън	Стоманена тел с висока якост на опън	Стоманена тел с висока якост на опън		
Среда	Хидравлична течност	Хидравлична течност	Хидравлична течност	Хидравлична течност		
Приложение	Земеделие; строителство	Земеделие; строителство	Земеделие; строителство	Земеделие; строителство		

РАБОТА С ХИДРАВЛИЧНА ПОДЕМНА СИСТЕМА



Неконтролираното движение на техниката може да доведе до загуба на управление и да причини смърт, сериозно нараняване, материални щети или повреда на техниката. Монтирайте всички предпазни щифтове, преди да транспортирате техниката.

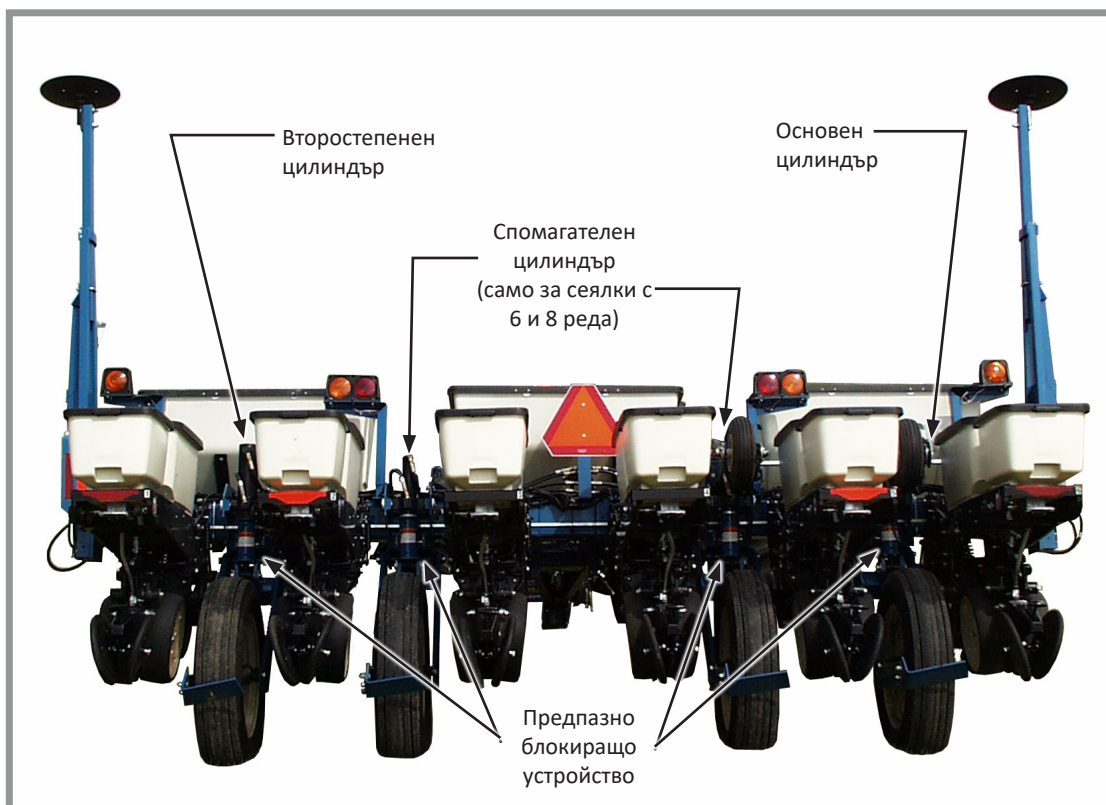

Местоположения на подемен цилиндър (показана е сеялка с 6 реда)

Подемната система на сеяката се състои от основен цилиндър от външната дясна страна на сеяката и второстепенен цилиндър от външната лява страна на сеяката. Спомагателните подемен цилиндри се използват при модулите на вътрешните колела при размери от 6 и 8 реда.

При хидравличната подеменна система с основен/второстепенен цилиндър, маслото се подава към края на основния и спомагателния подемен цилиндър при преместване на хидравличния лост на трактора към повдигнато положение. С разгъване на основния цилиндър, маслото от края на буталния прът на основния цилиндър се подава към края на второстепенния цилиндър. Изместването на края на буталния прът на основния цилиндър е равно на изместването в края на второстепенния цилиндър. Това задвижва двата цилиндъра с една и съща скорост, така че сеяката да се повдига и спуска равномерно.

Спомагателните цилиндри при сеялки с 6 и 8 реда са поставени успоредно в контура на подеменната система с основен/второстепенен цилиндър, които да осигурят допълнителен подемен капацитет. Схемата на хидравличната система се намира в раздел „Поддръжка“ на настоящото ръководство (вижте [„Схема на хидравлична система“ на стр. 6-36](#)).

Забележка: Сеяката се повдига неравномерно, ако подеменните цилиндри не са синхронизирани. Клапан в буталото на всеки основен и второстепенен цилиндър дава възможност за синхронизация на системата, когато цилиндрите циркулират при спускане на сеяката към земната повърхност и задържане на хидравличния лост в продължение на 5-10 секунди. Циркулирайте системата, докато сеяката започне да се повдига и спуска равномерно.

ПРЕДПАЗНИ БЛОКИРАЩИ УСТРОЙСТВА

За всеки цилиндър са осигурени предпазни блокиращи устройства (включително опция за саморегулиращ се скачващ механизъм за система Split Row), които трябва да бъдат на мястото си при работа на повдигната сеялка, при транспортиране или по време на съхранение.

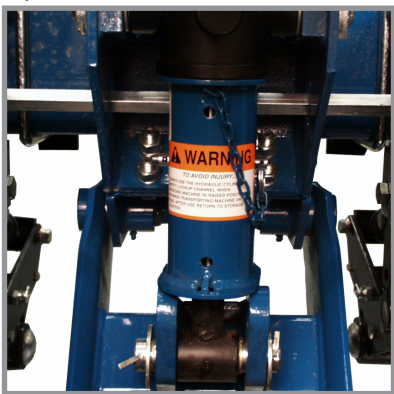

Монтирано предпазно блокиращо устройство

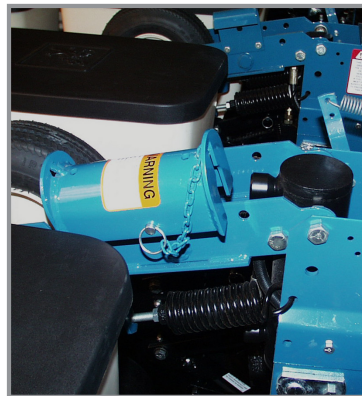

Предпазно блокиращо устройство в позиция за транспортиране

Поставете предпазно блокиращо устройство на буталния прът на всеки цилиндър и закрепете на място с щифт. Съхранявайте предпазните блокиращи устройства на местата за съхранение на сеяката, когато не се използват.

НИВЕЛИРАНЕ НА СЕЯЛКАТА

Страничното регулиране се поддържа от налягането на гумите. Проверете дали гумите са напompани съгласно спецификацията.

Регулирането отпред и отзад се поддържа от позицията на съединителната скоба на скачващия механизъм, освен ако височината на теглича на трактора не може да се регулира. Рамата на сеяката и успоредните рамена на сеещата секция трябва да бъдат нивелирани, за да се гарантира правилна работа на сеяката и на сеещата секция. Долната част на рамата за инструменти трябва да се намира на 20" до 22" (~50 до 56 см) от повърхността на засяване.

1. Спуснете сеяката до позиция за сеитба и проверете дали предната и задната ѝ част са на едно ниво. Преминете към стъпка 2, ако скачващият механизъм се намира прекалено високо или прекалено ниско.

ЗАБЕЛЕЖКА: НЕ монтирайте предпазната верига с инструментите за съединителната скоба. Преместете предпазната верига, ако е необходимо.

2. Свалете шестограмния винт и контрагайката на съединителната скоба на скачващия механизъм като използвате динамометричен гаечен ключ. Сменете, ако въртящият момент при сваляне е под 75 фут-фунта (~102 Нм) или в случай на корозия или повреда.

ЗАБЕЛЕЖКА: Съединителната скоба трябва да се движи свободно по скачващия механизъм. НЕ ПРЕНАТЯГАЙТЕ крепежните елементи.

3. Приравнете съединителната скоба към отворите на скачващия механизъм и монтирайте шестограмен винт и контрагайка. Затягайте контрагайката, докато резбите са изцяло завинтени и шестограмният винт и контрагайката са здраво закрепени върху скобата на скачващия механизъм.
4. Проверете отново по време на работа на сеяката.

РАЗШИРЕНИЕ НА САМОРЕГУЛИРАЩ СЕ СКАЧВАЩ МЕХАНИЗЪМ НА СИСТЕМА SPLIT ROW

Разширението на саморегулиращ се скачващ механизъм на системата Interplant повдига сеяката за повдигане на нивото в посока от предната към задната част при използване на фронталните сеещи секции на системата Split Row.



Разширение на саморегулиращ се скачващ механизъм на система Interplant

ТРАНСПОРТИРАНЕ НА СЕЯЛКАТА



Контактът с електропроводи или приближаването до тях или други източници на високо напрежение ще причини смърт или сериозно нараняване.

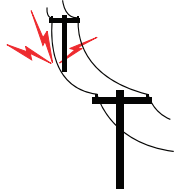

Пазете се от електропроводи или източници на високо напрежение през цялото време.



Всички светлини за безопасност/аварийни светлини, светлоотразителни знаци и знакът за бавно движещо се пътно превозно средство трябва да бъдат поставени и видими преди транспортиране на машината на обществени пътища. Неспазването на това предупреждение може да доведе до смърт, сериозно нараняване, материални щети и повреда на техниката. Проверете държавните, регионалните и местните разпоредби, преди да транспортирате техниката на обществени пътища.

- Теглете само със селскостопански трактор, който е класифициран и конфигуриран за техниката.
 - Необходимо е да познавате маршрута и да внимавате за препятствия.
 - Спазвайте всички пътни ограничения и ограниченията за товар по мостове.
 - Никога не надхвърляйте максималната скорост на теглене при транспортиране от 15 мили/ч (~24 км/ч).
1. Повдигнете сеялката до пълна височина на въртене.
 2. Монтирайте предпазните блокиращи устройства. Вижте „Предпазни блокиращи устройства“ в раздел „Работа с машината“.
 3. Включете аварийните фарове.

РЕГУЛИРАНЕ НА ПРУЖИНАТА НА КОНТАКТНИЯ ЗАДВИЖВАЩ МЕХАНИЗЪМ

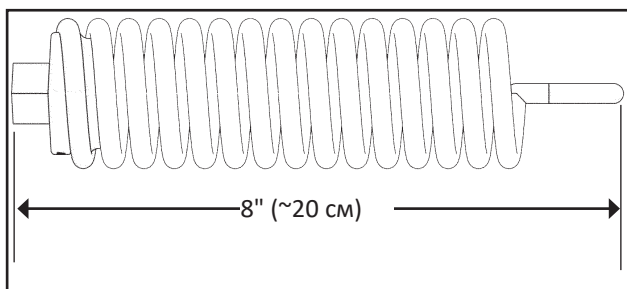

Измерена дължина на пружината
(фабрична настройка)

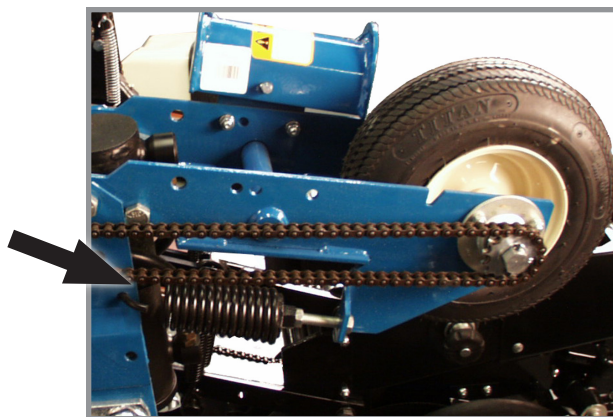

Местоположение на натягащата пружина

На всяко колело от контактния задвижващ механизъм има две натягащи пружини. Натягането на пружините е фабрично настроено и обикновено не се нуждае от регулиране.

Основната настройка за натягане на пружините е около 200 фунта (~90 кг) сила на натягане в точката на контакт с гумата.

ЗАБЕЛЕЖКА: Измерването трябва да се извърши в позиция за сеитба при съответното налягане на гумите.

РЕГУЛИРАНЕ НА ТРАНСМИСИЯТА ЗА СКОРОСТ НА ЗАСАЖДАНЕ

Трансмисиите за сеитбена норма позволяват лесна и бърза смяна на верижните зъбни колела, за да получите желаната плътност на засаждане. При премахване на щифтовете с пръстен на шестостенните валове, верижните зъбни колела могат да бъдат разменени с тези от лоста за съхранение на верижни зъбни колела, закрепен за трансмисията.

Обтягането на веригата се контролира от пружинна натегателна ролка на двойното верижно зъбно колело. Механизмът на натегателната ролка е оборудван с лесно освобождаващо се рамо на обтегача за премахване на натягането на пружините при смяна на верижни зъбни колела.

Таблиците за сеитбени норми в раздел „Експлоатация на изсяващ апарат“ ще Ви помогнат в избора на правилните комбинации от верижни зъбни колела.

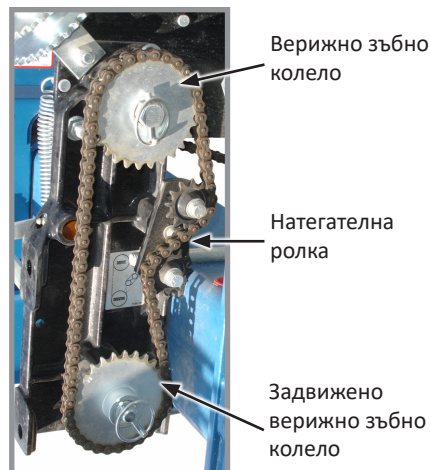

Натягане на верига на трансмисия за сеитбена норма

ЗАДВИЖВАЩИ МЕХАНИЗМИ ЗА СТАНДАРТНА И НАМАЛЕНА НА ПОЛОВИНА (2 КЪМ 1) СЕИТБЕНА НОРМА



Трансмисия

Таблиците за сеитбени норми са на базата на задвижващия механизъм за стандартна норма, използващ верижно зъбно колело със 17 зъбеца, освен ако не е посочено друго.

ЗАБЕЛЕЖКА: Препоръчва се задвижващ механизъм с намалена на половина сеитбена норма (2 към 1), единствено когато желаната плътност на засаждане спадне под посочената в таблиците за сеитбени норми.

Смяната на стандартното верижно зъбно колело със 17 зъбеца, което се намира от вътрешната страна на вала на горната трансмисия с редуциращото верижно зъбно колело с 34 зъбеца за намалена наполовина сеитбена норма (2 към 1) намалява скоростта на трансмисията на сеялката и нормата на засаждане и поставяне на препарати приблизително с 50%.

ЗАБЕЛЕЖКА: Направете проверка в полеви условия след всяко регулиране на комбинацията от верижни зъбни колела, за да се уверите, че засаждате с желаната сеитбена норма.

ЗАЩИТА ОТ СРЯЗВАНЕ

Предпазните щифтове предпазват трансмисията на сеяката и компонентите на сеещата секция от повреда.

1. Преди да смените щифт, определете мястото на засядане. Завъртете вала ръчно (с помощта на ключ) и проверете дали няма отклонения и заклещени части.
2. Когато валът може да се завърти ръчно (с помощта на ключ), сменете предпазните щифтове с такива със същия размер и от същия тип. Резервните предпазни щифтове се намират на мястото за съхранение на колесния модул.

БЕЛЕЖКА

Неподравненият вал на сеещата секция/съединителя на трансмисията може да причини повреда на техниката.

3. Проверете подравняването на задвижващата система и спазвайте предписаните графици на смазване, за да предотвратите засядане или счупване на компоненти.

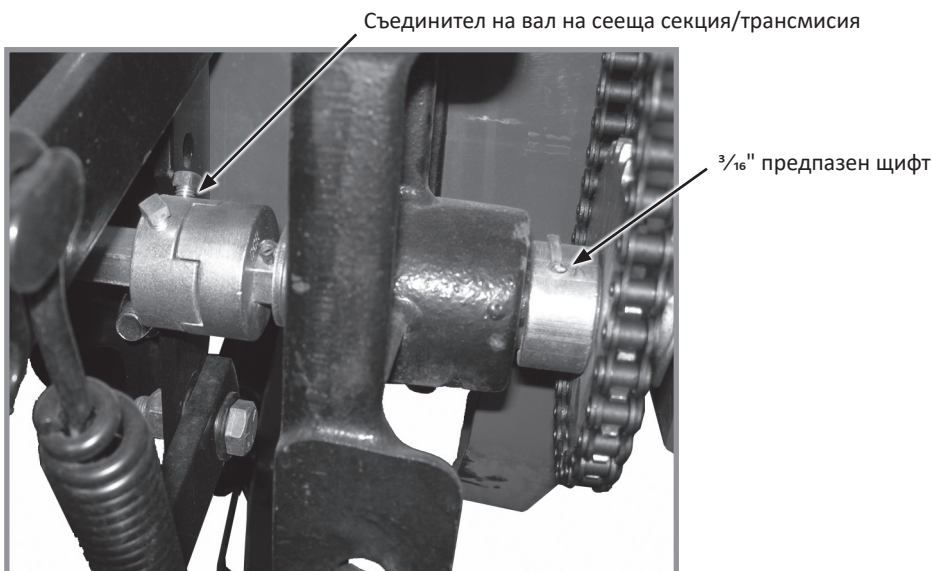

Съединител на вал на трансмисия и вал на сееща секция

Предпазен щифт 1/4"

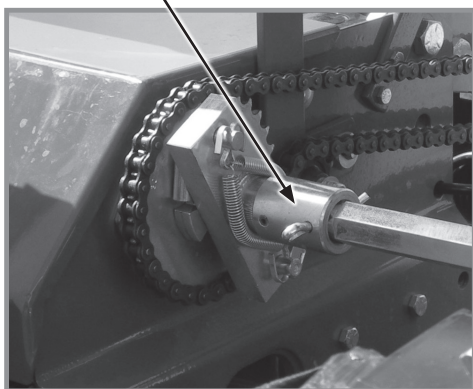

Задвижваща система за течен тор

3/16" предпазен щифт

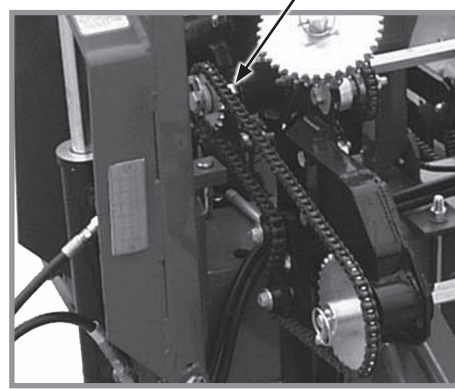

Задвижваща система за сух тор

КЛЮЧ ЗА НАВИТА ПРУЖИНА

Верижните натегателни ролки използват ключове за навита пружина за освобождаване и регулиране на натягането на веригата на трансмисията.

Завъртете назъбената втулка на ключа за навита пружина, докато въртите веригата на натегателната ролка в посока навън от веригата, за да освободите натягането на веригата.

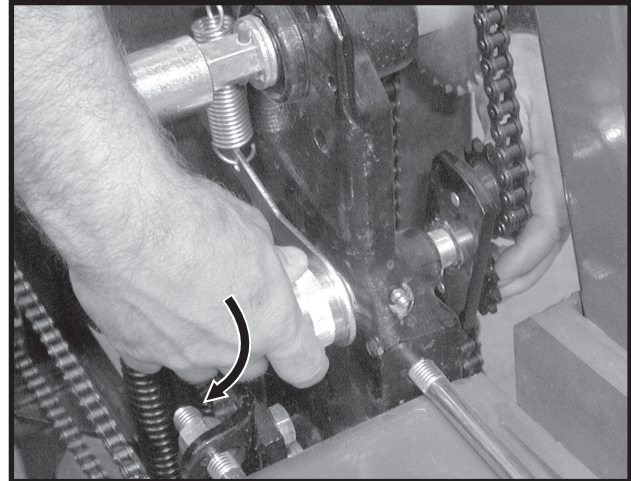

Освобождаване на натягането на веригата

Завъртете натегателната ролка на веригата към веригата, докато въртите дръжката, за да натегнете пружината на натегателната ролка.

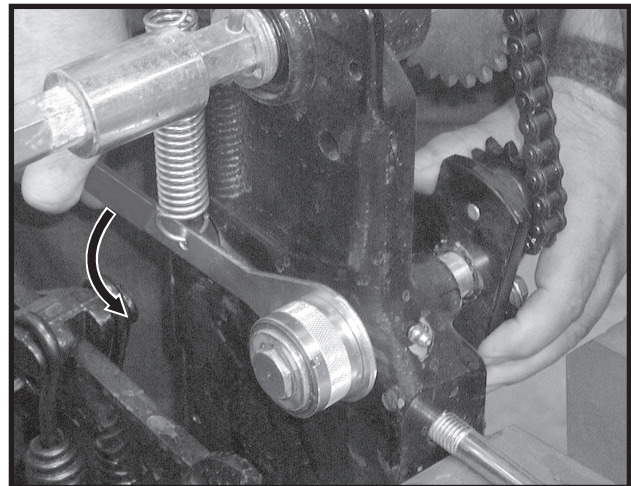

Увеличаване на натягането на веригата

СТЪРГАЛКА ЗА ГУМИ

Стъргалката за гуми предотвратява натрупването на замърсявания и кал между рамото на колесния механизъм и гумата.



Регулирайте стъргалката, така че да не бъде в контакт с гумата.

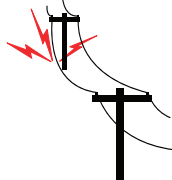

Стъргалка за гуми

РАБОТА НА ХИДРАВЛИЧНИЯ МАРКЕР

 ОПАСНОСТ	<p>Контактът с електропроводи или приближаването до тях или други източници на високо напрежение ще причини смърт или сериозно нараняване.</p>
	<p>Пазете се от електропроводи или източници на високо напрежение през цялото време.</p>

 ПРЕДУПРЕЖДЕНИЕ	<p>Маркерът може да се спусне по всяко време и да причини смърт или сериозно нараняване. Пазете се от маркерите! Монтирайте блокиращо устройство, когато не се използват.</p>
	



Местоположение на щифта на предпазното блокиращо устройство на рамото на маркера

Маркерите разполагат с щифт на предпазно блокиращо устройство и пружинен шплинт, който се намира зад всяко рамо. Дръжте щифта на мястото му, когато не използвате маркерите.

Сеялките модел 3005 са оборудвани с хидравлична система с единичен или двоен клапан (като опция) за контролиране на маркерите.

Системата с единичен клапан повдига маркера при повдигане на сеялката. Маркерите се спускат като редуват страните при всяко спускане на сеялката. Ако сеялката бъде повдигната за преминаване през воден път, маркерът, който се намира срещу този, който е повдигнат, се спуска при спускане на сеялката обратно към земната повърхност. Спрете, повдигнете и спуснете сеялката отново, за да спуснете маркера отстрани, който е повдигнат при преминаване през водния път.

ЗАБЕЛЕЖКА: Монтирайте предпазни блокиращи устройства, ако маркерите не се използват по време на сеитба, за да предотвратите тяхното спускане.

Опцията за хидравлична система с двоен клапан позволява сеялката да се повдига и спуска без управление на маркерите. Маркерите се контролират с редуване на страните чрез селекторен клапан на трактора. Клапанът за смяна на последователността насочва потока към маркера от срещуположната страна при всяко повдигане на маркер. При избор на спуснатия маркер, маркерът, намиращ се срещу маркера, който последно е повдигнат, се спуска. При повдигане на сеялката за преминаване през воден път, маркерът остава спуснат, разчиства земната повърхност, не нарушава водния път и продължава да маркира при спускане на сеялката.

Двата маркера могат да бъдат едновременно в спуснато положение. Спуснете сеялката и маркера. Преместете бутона за управление на повдигането на трактора (при единичен клапан) или бутона за управление на маркера (при двоен клапан), за да повдигнете и за да върнете незабавно към спуснато положение. Това премества клапана за контрол на маркера и спуска останалия маркер.

РЕГУЛИРАНЕ НА СКОРОСТТА НА МАРКЕРИТЕ

БЕЛЕЖКА

Прекалено високата скорост на маркерите може да ги повреди. Регулирайте контролите на дебита преди да използвате маркерите за първи път.

Контрол на дебита при спускане на маркер



Контрол на дебита при повдигане на маркер

Клапани за контрол на дебита на маркера

Два клапана за контрол на дебита определят количественото ограничение на дебита на масло, като контролират скоростта на маркера. Единият контролен клапан за дебита задава скоростта на спускане, а другият задава скоростта на повдигане за двата маркера.

ЗАБЕЛЕЖКА 1: Хидравличната система работи бавно, когато маслото е студено. Направете всички настройки със затоплено масло.

ЗАБЕЛЕЖКА 2: При трактори, в които не може да се контролира дебитът на масло, е възможно дебитът да е по-голям от този, който цилиндърът на маркера може да поеме. Задръжте лоста за управление на хидравличната система на трактора, докато цилиндърът достигне своя краен ход. Това се случва най-често при трактори с хидравлична система с отворен център.

ЗАБЕЛЕЖКА 3: При трактори с хидравлична система със затворен център, задайте хидравличния контрол на дебита така, че ограничителят да функционира правилно.

1. Развийте контрагайката и завъртете бутона за управление по посока на часовниковата стрелка (навътре), за да намалите скоростта, или обратно на часовниковата стрелка (навън), за да увеличите скоростта.
2. Затегнете контрагайката след като направите настройките.

РЕГУЛИРАНЕ НА МАРКЕРА

1. Умножете броя на редовете по средното разстояние между редовете в инчове, за да определите общата ширина на засяване.

ЗАБЕЛЕЖКА: Вижте IS622 за настройки на опцията за система Interplant.

Дължини на маркера	
6-редов, 70 см междуредие	4,20 м
6-редов, 35 см междуредие	3,85 м
8-редов, 70 см междуредие	5,60 м
8-редов, 35 см междуредие	5,25 м

2. Свалете сеялката и механизма на маркера към земната повърхност.
3. Измерете разстоянието от централната линия до точката на контакт на ножа със земната повърхност.
4. Регулирайте удължителя на маркера, така че разстоянието от дисковия нож на маркера до централната линия на сеялката да бъде равно на общата ширина на засяване. Регулирайте по еднакъв начин механизмите на десния и левия маркер и здраво затегнете пристягащите болтове.

**БЕЛЕЖКА**

Настройването на механизма на дисковия нож на маркера на по-остър ъгъл от необходимото натоварва допълнително механизма на маркера и скъсява живота на лагера и на ножа. Регулирайте ъгъла на ножа единствено до необходимия такъв, за да остава ясна следа.

Дисковият нож на маркера се монтира с вдлъбнатата страна навътре. Валът има прорези за поставяне на втулката и ножа под ъгъл, така че да изхвърлят повече или по-малко почва.

5. Разхлабете крепежния елемент и преместете механизма в необходимото положение.
6. Затегнете болтовете до указания въртящ момент. Вижте [„ТАБЛИЦА НА СТОЙНОСТИТЕ НА ВЪРТЯЩ МОМЕНТ - ГАЛВАНИЗИРАНИ КРЕПЕЖНИ ЕЛЕМЕНТИ“ на стр. 6-12](#). Направете тест в полеви условия, за да проверите дали маркерите са правилно регулирани.

ЗАБЕЛЕЖКА: Kinze предлага зъбчат нож за маркер, с който можете да се снабдите чрез Вашия представител на Kinze, който се използва при по-тежки условия на липса на обработка.

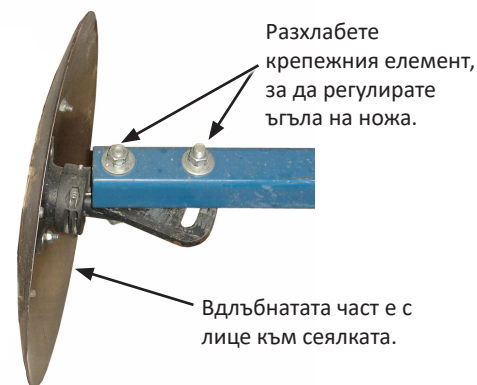

Регулиране на ъгъла на дисковия нож на маркера

ЦИФРОВИ ПОКАЗАНИЯ НА ВАКУУМНАТА СИСТЕМА

В дисплеите в кабина има вградени цифрови показания на вакуумната система. Вижте ръководството за работа на дисплея за инструкции.

МЕХАНИЗЪМ НА КЛАПАНОВ БЛОК НА МОТОРА НА ВАКУУМНИЯ ВЕНТИЛАТОР

Предпазният клапан в хидравличната верига защитава от увеличаване на налягането на маслото над 35 PSI (~241 kPa) в канала на пробката за източване, когато моторът на вакуумния вентилатор работи. Този клапан източва маслото извън клапановия блок чрез отвор за оттичане в алуминиевия клапанов блок. Това е възможно да се случи, когато пробката за източване е неправилно свързана или при натрупване на налягане във веригата на мотора.

Вижте „[Схема на хидравлична система](#)“ на стр. 6-36 в раздел „Поддръжка“.

Клапановият блок съдържа спирателен клапан, който предотвратява работата на вакуумния вентилатор в неправилна посока в случай на налягане върху обратната страна на мотора и дава възможност за спиране на вентилатора при връщане на хидравличния контрол на трактора в неутрална позиция.

СИСТЕМА С ВАКУУМЕН ИЗСЯВАЩ АПАРАТ

Системата с вакуумен изсяващ апарат на Kinze включва изсяващи апарати, дискове за семена и въздушна система, състояща се от хидравлично задвижван вакуумен вентилатор, който вкарва въздух през колектори, маркучи и изсяващи апарати на всяка сееща секция.

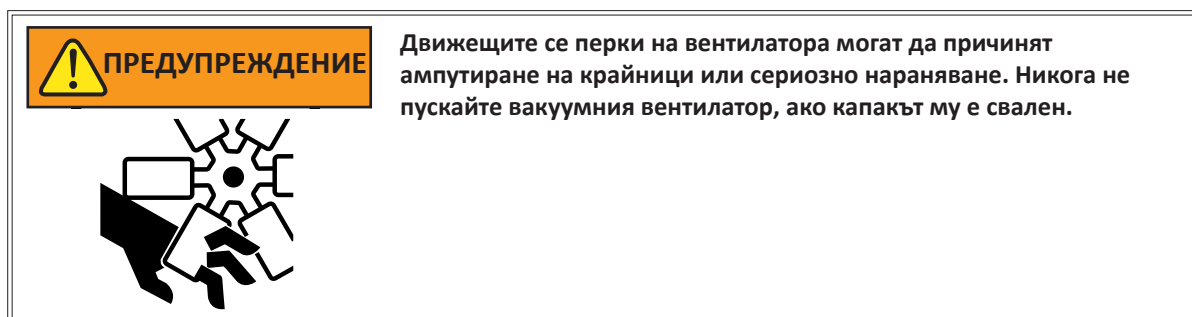

ЗАБЕЛЕЖКА: Ако сеялката е оборудвана с удължители за бункера за семена и вакуума, знакът за бавно движещо се пътно превозно средство трябва да бъде преместен съгласно изискванията на закона за движение на пътищата в съответната държава.

АНАЛОГОВ ВАКУУММЕТЪР ИЛИ МАНОМЕТЪР

Аналоговият вакуумметър или манометър се свързва директно към вакуумния изсяващ апарат (вакуумметър) или колектора за зареждане на насипни материали (система с манометър) чрез тройник, който предава показанията към цифровия модул.

Единствената настройка е на стрелка „нула“ без наличие на вакуум или налягане. В случай на значителна разлика между показанията на манометъра и показанията на изсяващите апарати, мястото на колектора, свързващ маркуча с манометъра и с цифровия модул, трябва да се смени.

ЗАБЕЛЕЖКА: Аналоговите манометри са идентични, с изключение на мястото на запушалката и втулката на маркуча в корпуса на манометъра. НЕ свързвайте маркуч на вакуумния изсяващ апарат или на системата за зареждане на насипни материали към неправилния манометър. Проверете дали тапата и втулката на маркуча са монтирани правилно, ако показанията са грешни или изглеждат неточни.

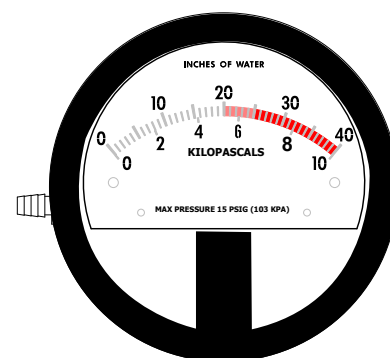

Аналогов манометър

ЗАСАЖДАНЕ НА ЛЕГЛА

Височината на рамата за инструменти на сеялката може да бъде повдигната с 3" (~8 см) за засаждане на легла.

1. Преместете 20" оси за транспортиране към подните задни отвори на рамото на ходовото колело.



Ново местоположение на оста.

Ос за транспортиране

Преместете рамото на колелото на контактния задвижващ механизъм тук.

2. Монтирайте рамото на колелото и пружините на контактния задвижващ механизъм, за да спуснете групата от монтажни отвори към крепежа на колесния модул.
3. Повдигнете височината на скачващия механизъм, за да поддържате нивото на сеялката отпред и отзад.

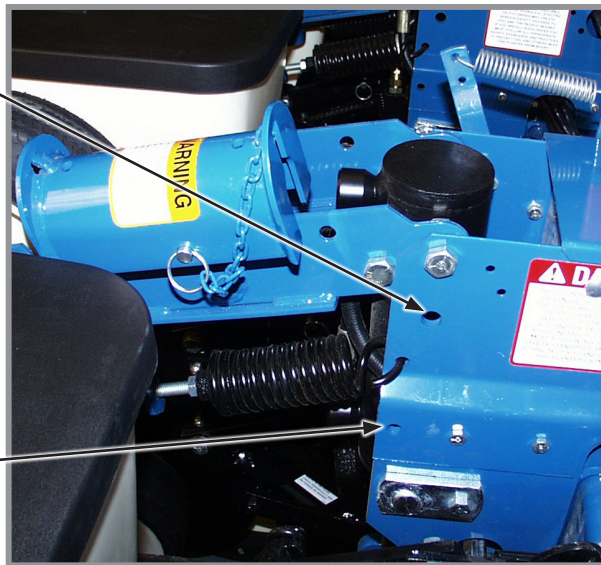

Преместете пружините тук.

Крепеж на колесен модул

СКОРОСТ НА СЕИТБА

Сеялките са конструирани да работят със скорост от 2 до 8 мили/ч (~3 - 13 км/ч). Вижте [„Обща информация за сеитбената норма“ на стр. 5-1](#). Промяната в скоростта на движение води до промяна в нормите. Плътността на засаждане на изсяващи апарати с регулиране чрез щифтове обикновено е непропорционално по-висока при по-висока скорост на движение.

ЗАБЕЛЕЖКА: Възможно е разстоянието между семената да бъде неблагоприятно повлияно при скорост над 5 мили/ч (~8 км/ч).

ТЕСТ В ПОЛЕВИ УСЛОВИЯ

Правете тест в полеви условия при всяка промяна на полето и/или условията на сеитба, размера на семената или регулиране на сеялката, за да осигурите правилно поставяне на семената и работа на сеещите секции. Вижте [„Обща информация за сеитбената норма“ на стр. 5-1](#), [„Проверка на плътността на засаждане“ на стр. 2-20](#) и [„Проверка в работни условия на гранулирани химични препарати“ на стр. 4-8](#).

- ☐ Проверете сеялката дали е нивелирана добре от предната до задната част и странично. Вижте [„Нивелиране на сеялката“ на стр. 2-10](#).
- ☐ Проверете **всички** сеещи секции, за да сте сигурни, че работят нивелирани. Успоредните рамена на сеещите секции трябва да бъдат почти успоредни на земната повърхност по време на сеитба.
- ☐ Проверете изправността и регулирането на маркерите. Вижте [„Регулиране на маркера“ на стр. 2-17](#) и [„Регулиране на скоростта на маркерите“ на стр. 2-16](#).
- ☐ Проверете правилните норми на приложение и поставяне на гранулираните химични препарати на **всички** редове. Вижте [„Проверка в работни условия на гранулирани химични препарати“ на стр. 4-8](#).
- ☐ Проверете позиционирането за желаната дълбочина и плътност на семената на **всички** редове. Вижте [„Проверка на плътността на засаждане“ на стр. 2-20](#).
- ☐ Проверете правилните норми на приложение на тора на **всички** редове. Вижте съответната „Таблица на нормите за приложение на тор“ ([„Таблицы за норми“ на стр. 5-1](#)).

Проверете отново машината след тестването в полеви условия.

- ☐ Маркучи и фитинги
- ☐ Болтове и гайки
- ☐ Шплинтове и пружинни щифтове
- ☐ Подравняване на веригите на задвижващия механизъм

ПРОВЕРКА НА ПЛЪТНОСТТА НА ЗАСАЖДАНЕ

Верига, каучуков тентов ремък или подобен елемент.

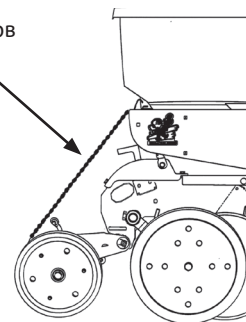

1. Завържете един или повече комплекти от натискателни ролки като прокарате верига или гумен тентов ремък между опорния панел на бункера и натискателните ролки. Възможно е да се наложи да намалите натягането на пружината на рамото на натискателната ролка.

Дълбочина на сеитба дръжка за регулиране

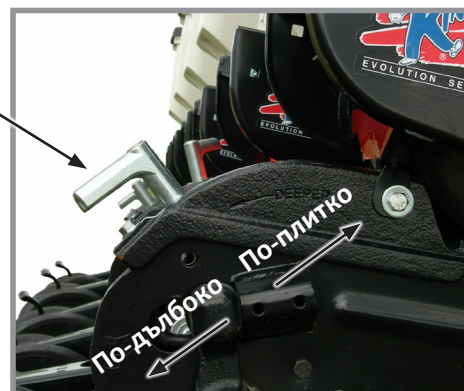

Регулиране на дълбочината на сеитба

2. Засадете малка дължина и проверете дали семената се виждат в браздите. Регулирайте дълбочината на сеитба на настройка за по-плитка сеитба, ако семената не се виждат, и проверете отново.

3. Измерете $\frac{1}{1000}$ от един хектар. Вижте таблицата за правилното разстояние между редовете, в които се извършва сеитба.

Междуредие/разстояние на плътност на засаждане на $\frac{1}{1000}$ хектар	
Междуредие	70 см
Разстояние	14,28 м

ЗАБЕЛЕЖКА: Сеялка с опция за система Interplant (междуредие от 35 см) за отчитане на гъстотата на засаждане на реда на разстояние – 28,56 м.

ЗАБЕЛЕЖКА: Възможно е семената да отскочат или да се търколят по време на сеитба, когато затварящите колела са повдигнати, а дълбочината на сеитба е настроена да бъде плитка, което ще повлияе върху точността на разстоянията между семената.

4. Пребройте семената в измереното разстояние.
5. Умножете броя на семената, поставени на площ от $\frac{1}{1000}$ от един хектар, по 1000. Това ще Ви даде общата плътност на засаждане.

ПРИМЕР: Междуредие от 70 см умножено по 14,28 м е равно на $\frac{1}{1000}$ от хектара.

$$75 \text{ преброени семена} \times 1000 = 75000 \text{ семена на хектар}$$

Броят на семената може да се повлияе от предавателния коефициент между задвижващото колело и задвижващия механизъм на изсяващия апарат, налягането на гумите и/или неизправност на изсяващия апарат.

- Ако проверката на семената покаже, че средното разстояние между семената в инчове се различава значително от посоченото в таблицата за сеитбени норми, първо проверете предавателния коефициент между задвижващото колело и изсяващия апарат. Проверете въздушното налягане на задвижващото колело, проверете дали има неправилно(и) зъбно(и) колело(а) в трансмисията и проверете дали са правилно избрани задвижващите и задвижваните зъбни колела на трансмисията(ите).
- Проверете изсяващия апарат за неизправност. Например, ако разстоянието между царевични зърна при използваната настройка за трансмисия е 8" (~20 см) и се наблюдава празно място от 16" (~40 см), това означава, че някой от щифтовете е изгубил семето си и не е работил както трябва. Ако се установят две семена на малко разстояние едно от друго, това означава, че щифтът е изсял две семена вместо едно.
- Вижте [„Отстраняване на неизправности при изсяващ апарат \(с регулиране чрез щифтове\)“](#) на стр. 7-6 и/или [„Отстраняване на неизправности при изсяващ апарат \(тип „четка“\)“](#) на стр. 7-5 в раздел „Отстраняване на неизправности“ от настоящото ръководство.

ОПРЕДЕЛЯНЕ НА КИЛОГРАМИ НА ХЕКТАР (ИЗСЯВАЩ АПАРАТ ТИП „ЧЕТКА“)

Семена на хектар ÷ семена на килограм (от етикета) = килограми на хектар

Ако няма информация за семена на килограм, използвайте следните средни стойности:

5720 семена на килограм при соя със среден размер на семената

33000 семена на килограм при мило/сорго със среден размер на семената

9900 семена на килограм при памук със среден размер на семената

РЕЗЕРВОАР ЗА ВОДА

Резервоарът за вода се пълни само с чиста вода, като се препоръчва това да е питейна вода (съгласно местните стандарти за питейна вода на водоснабдителните дружества). Резервоарът е с вместимост 4 галона (~15 л) вода. Проверете разпоредбите, свързани с този начин на употреба. Резервоарът трябва да се пълни с прясна вода в началото на всеки сезон на сеитба и да се източва в края на всеки сезон.

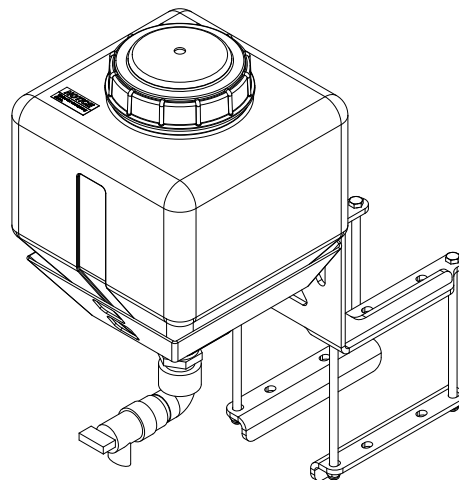

БЕЛЕЖКА

Източете резервоара, ако температурата е 0° по Целзий или по-ниска, за да предотвратите спукването на резервоара.

Резервоарът за вода се използва в случай на непредвидена експозиция на химичен препарат. Химичните препарати се доставят с Информационни листи за безопасност (MSDS), които дават пълна информация за химичния препарат, въздействието му при експозиция и необходимата първа помощ при спешен случай. Поддържайте MSDS актуални и на леснодостъпно място за лицата, осигуряващи първа помощ при спешни случаи.

Ако е използван резервоарът с вода, потърсете незабавно медицинска помощ за допълнително лечение.

ДЪЛБОЧИНА НА СЕИТБА

Дълбочината на сеитба се поддържа с регулируемите опорни колела на сеещата секция. Диапазонът на регулиране на дълбочината е приблизително $\frac{1}{2}$ " до $3\frac{1}{2}$ " (~1 до 9 см).

1. Повдигнете сеялката, за да премахнете тежестта от колелата.
2. Натиснете надолу лоста за регулиране на дълбочината и го преместете напред, за да намалите, или назад, за да увеличите дълбочината на сеитба. Първоначално регулирайте всички сеещи секции с една и съща настройка.
3. Свалете сеялката надолу и проверете работата и дълбочината на сеитба на всички сеещи секции. Коригирайте отделните сеещи секции според необходимото, за да осигурите еднакви резултати.

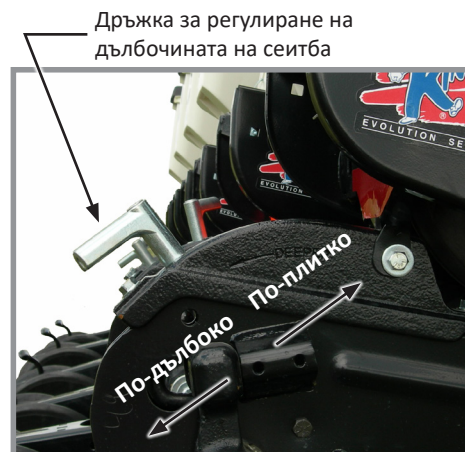

Регулиране на дълбочината на сеитба

РЕГУЛИРАНЕ НА V-ОБРАЗНИТЕ (КАУЧУКОВИ ИЛИ ЧУГУНЕНИ) ЗАТВАРЯЩИ КОЛЕЛА

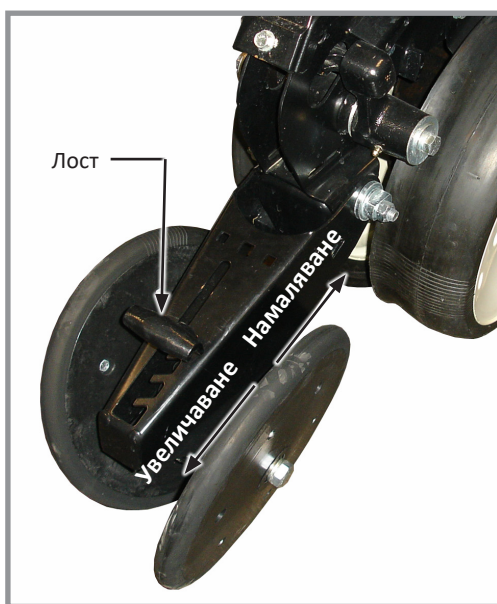

V-образни затварящи колела, монтирани едно срещу друго

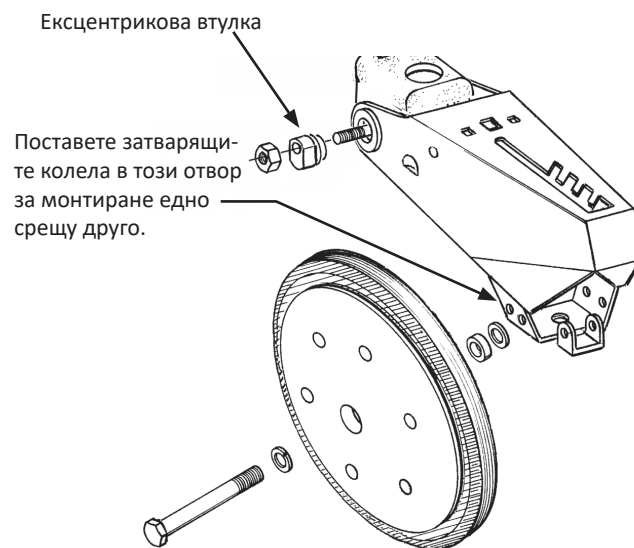

Необходимо е върху V-образните затварящи колела да се упражни достатъчно сила на притискане, за да се затвори браздата и за да се осигури добър контакт между почвата и семената.

Преместете лоста за регулиране на силата на притискане с 5 положения в горната част на рамото на затварящото колело назад, за да увеличите натиска на пружината на затварящите колела. Преместете лоста напред, за да намалите натиска. Регулирайте всички сеещи секции с една и съща настройка. Обикновено при рохкава почва е необходима по-малка сила на притискане при средна дълбочина (около 2" (~5 см)), докато при по-тежка почва е необходима по-голяма сила на притискане.

Ексцентриковите втулки в ограничителя на рамото на колелата позволяват странично регулиране на механизма на V-образните затварящи колела. Използвайте $\frac{3}{4}$ " гаечен ключ, за да разхлабите механизма, който прикрепя рамото на затварящите колела към ограничителя. Използвайте друг $\frac{3}{4}$ " гаечен ключ, за да завъртите ексцентриковите втулки **до изравняване на затварящите колела с браздата**. Затегнете механизма.

Затварящите колела могат да се монтират точно едно срещу друго (за да се подобри остатъчният поток) или диагонално едно спрямо друго. Използвайте предните отвори за монтиране при настройка точно една срещу друга.

ПРЕГРАДА НА НАТИСКАТЕЛНА РОЛКА (КАУЧУКОВИ ИЛИ ЧУГУНЕНИ V-ОБРАЗНИ НАТИСКАТЕЛНИ РОЛКИ)

Може да се монтира допълнителна преграда на натискателните ролки от долната страна на рамото им, за да се предотврати блокирането на натискателните ролки от корени и стъбла.

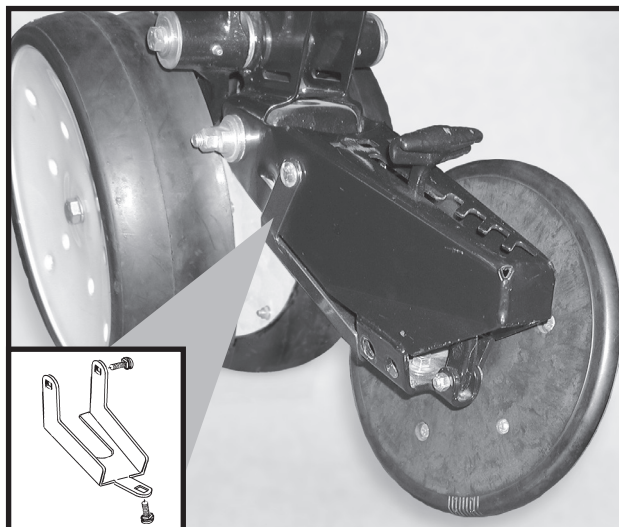

Преграда на натискателна ролка
(натискателната ролка е премахната)

ВОДЕЩ ЗАТВАРЯЩ БРАЗДОЗАРИВАЧ

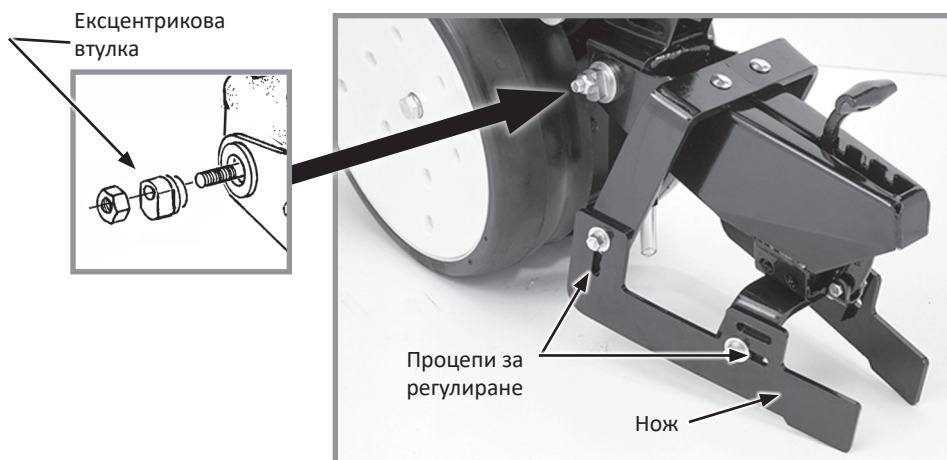

Водещ затварящ браздозаривач











Водещият затварящ браздозаривач покрива браздата с разрохкана почва.

ЗАБЕЛЕЖКА: Препоръчва се използване на колело за натискане на семената или друго устройство за натискане на семената с водещия затварящ браздозаривач.

Регулирането в предната и задната част се извършва чрез пробитите отвори в ножовете. Регулирайте всички редове по еднакъв начин.

Ексцентриковите втулки в ограничителя на рамото на ролките позволяват странично регулиране на водещия затварящ браздозаривач. Използвайте $\frac{3}{4}$ " гаечен ключ, за да разхлабите механизма, който прикрепя рамото на натискателните ролки към ограничителя. Използвайте друг $\frac{3}{4}$ " гаечен ключ, за да завъртите ексцентриковите втулки до изравняване на водещия затварящ браздозаривач с браздата. Затегнете механизма.

ИЗСЯВАЩ АПАРАТ ТИП „ЧЕТКА“

Култура	Цветен код на диска (Каталожен № на диска)	Горна четка Фиксатор	Клетки	Диапазон на размера на семената	*Смазочен материал
 Соя	Черен (GA5794)	GD11122	60	4840 до 8800 семена/кг	Графит Талк
 Специална соя	Тъмносин (GA6184)	GD11122	48	3080 до 4840 семена/кг	Графит Талк
 Малки семена мило/сорго	Червен (GA5982)	GD8237	30	30800 до 44000 семена/кг	Талк
 Големи семена мило/сорго	Светлосин (GA6187)	GD8237	30	22000 до 35200 семена/кг	Талк
 Висок клас малки семена мило/сорго	Червен (GA5795)	GD8237	60	26400 до 39600 семена/кг	Талк
 Висок клас големи семена мило/сорго	Жълт (GA6633)	GD8237	60	22000 до 30800 семена/кг	Талк
 Памук, киселинно обезвлакнен	Бял (GA5796)	GD11122	30	9240 до 11440 семена/кг	Талк
 Големи семена памук, киселинно обезвлакнен	Жълтокафяв (GA6168)	GD11122	36	8360 до 9680 семена/кг	Талк
 Висок клас памук, киселинно обезвлакнен	Светлозелен (GA6478)	GD11122	48	9240 до 11440 семена/кг	Талк
 Памук за посев по гнеzdови начин, киселинно обезвлакнен	Кафяв (GA6182)	GD11122	12 (3 до 6 семена/ клетка)	8800 до 11400 семена/кг	Талк
 Малки семена памук за посев по гнеzdови начин, киселинно обезвлакнен	Тъмнозелен (GA7255)	GD11122	12 (3 до 6 семена/ клетка)	11000 до 13640 семена/кг	Талк

*За повече информация относно нормата на приложение, вижте „Добавки“ на стр. 3-9.

	Използвайте фиксатор на горна четка GD11122 при използване на дискове за памук и соя.		Използвайте фиксатор на горна четка GD8237 при използване на дискове за мило/сорго.
---	---	---	---

Завъртете диска за семена обратно на часовниковата стрелка при монтиране на главината на изсяващия апарат, докато затягате две крилчатки, които ограничават диска. Дискът за семена трябва да бъде с леко съпротивление при завъртане обратно на часовниковата стрелка, когато крилчатките са затегнати.

Изсяващият апарат тип „четка“ се прикрепя към бункера за семена по същия начин като изсяващия апарат с регулиране чрез щифтове. Затегнете към долната част на бункера за семена с два 5/16" винта с крилчати глави. Затегнете леко винтовете с крилчати глави с клещи. НЕ ПРЕНАТЯГАЙТЕ.

Неправилното подравняване на съединителя на задвижващия механизъм и основния вал на изсяващия апарат може да доведе до погрешно разстояние между посевите в резултат от моментното спиране на диска за семена. Проверете подравняването и коригирайте, ако е необходимо.

Вижте таблиците със сеитбени норми в настоящото ръководство за препоръчителните комбинации за верижното зъбно колело на трансмисията на задвижващия механизъм на изсяващия апарат.

ЗАБЕЛЕЖКА: Необходимо е семената да бъдат чисти, за да се осигури точно изсяване от изсяващи апарати тип „четка“. Сваляйте дисковете за семена ежедневно и проверявайте изсяващия апарат или четките за натрупване на нежелани материали, като черупки, стъбла и др.





Показано без монтиран диск за семена

БЕЛЕЖКА

Сменете капачите на бункерите, след като бъдат напълнени, за да предотвратите натрупването на прах и замърсявания в изсяващия апарат, което ще доведе до преждевременно износване.

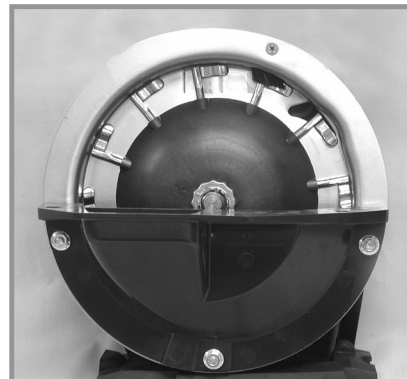
ИЗСЯВАЩ АПАРАТ С РЕГУЛИРАНЕ ЧРЕЗ ЩИФТОВЕ

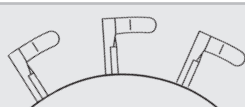
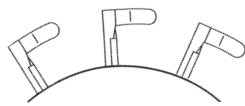
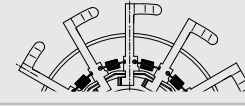











Култура	Щифтове	*Смазочен материал
Царевица	 Каталожен №: GR1848 - механизъм от щифтове, царевица	Графит Талк
Размер №1 и/или №2 Слънчоглед за сладкарски цели	 Каталожен №: GR1848 - механизъм от щифтове, царевица	Талк
Размер №3 и/или №4 Маслодаен слънчоглед	 Каталожен №: GR2154 - механизъм от щифтове, маслодаен слънчоглед	Талк
Празните щифтове заменят редуващите се щифтове за намаляване на нормата на сеитба наполовина, като същевременно позволяват на колелото на щифтовете да поддържа минимум 40 об./мин при засаждане с ниска сеитбена норма.	 Каталожен №: GD11787 - празен щифт за половин норма	Графит Талк

*За повече информация относно нормата на приложение, вижте „Добавки“ на стр. 3-9

ЗАБЕЛЕЖКА: Винаги проверявайте плътността на засаждане в работни условия, за да проверите сеитбените норми.

ЗАБЕЛЕЖКА: Вижте таблиците със сеитбени норми („Обща информация за сеитбената норма“ на стр. 5-1) за препоръчителните комбинации за верижното зъбно колело на трансмисията на задвижващия механизъм на изсяващия апарат.

НАСТРОЙКИ НА ВАКУУМНА СИСТЕМА

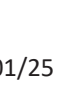
Култура		**Комплект дискове за семена	Каталожен № на диск за семена	Колело на изхвъргач (Цвят)	Клетки	Диапазон на размера на семената	Настройка за зони на разреждащ диск	Настройка на вакуумна система Инчове воден стълб (см)	Смазочен материал
	Царевица ‡ Едра Сладка царевица	G11152X	V1219 (светлоси- ньо)	1 ред 5 отвора (светлоси- ньо)	40	2500-5000 семе- на/кг	2	18-20 (46-51)	Графит* Талк*
	Соя	G11047X	V1232 (черно)	2 реда 6 отвора (черно)	120	4850-8820 семе- на/кг	0	10-14 (25-36)	Графит* Талк*
	Захарно цвекло	G11154X	V1229 (тъмнооран- жево)	1 ред 6 отвора (тъмнооран- жево)	60	Пелетизирани	2	15 (38)	Графит*
	Мило	G11154X	V1229 (тъмноо- ранжево)	1 ред 6 отвора (тъмнооран- жево)	60	22000-44000 семена/кг	2	15 (38)	Графит* Талк*
	Слънчоглед ‡ Дребна Сладка царевица	G11153X	V1230 (сиво)	1 ред 5 отвора (сиво)	40	Маслодайни семена #2, 3, 4	2	12-18 (30-46)	Графит* Талк*
	Слънчоглед	G11153X	V1230 (сиво)	1 ред 5 отвора (сиво)	40	Маслодайни семена #5	2	5-8 (13-20)	Графит* Талк*
	Специален диск 1	G11105X	VB1233 (зелено)	1 ред 6 отвора (зелено)	60	Памук	2	15-20 (38-51)	Графит* Талк, ако е необходи- мо*
	Специален диск 2	G11106X	V1235 (кафяво)	1 ред 6 отвора (зелено)	60	Черен и дребен бял ядлив боб	2	15-20 (38-51)	Графит* Талк, ако е необходи- мо*
	Специален диск 3	G11107X	V1234 (тъмноси- ньо)	1 ред 6 отвора (зелено)	60	Ядлив боб „Пин- то“ и градински северен боб и нисък клас соя	2	15-20 (38-51)	Графит* Талк, ако е необходи- мо*
	Рапица	G11046X	V1239 (тъмно- сиво)	1 ред 10 отвора (тъмносиво)	83	Вижте „Раздел „Засаж- дане на рапица““ на стр. 3-11	0	Вижте „Раздел „Засаждане на рапица““ на стр. 3-11	Само графит с марката Kinze
	Пшеничен диск	G11042X	GB1236 (червено)	3 реда 9 про- дупчвания (червено)	231	17600 – 44000 семена/кг	§ Не е налично	15-24 (38-61)	Графит* Талк, ако е нужно*
	Диск за пшеница***	G11042X	GB1236 (лилав)	Тип четка	54	Неприложимо обемно	0	6-16 (15-41)	Графит* Талк*

Монтирайте избрания диск за семена. Поставете капака на вакуумната система върху изсяващия апарат като подравните отворите на ключалката върху главите на болтовете. Натиснете капака върху изсяващия апарат и завъртете обратно на часовниковата стрелка, за да го заключите на място.

*За повече информация относно нормата за прилагане, вижте раздел "Добавки".

**Включва диск за семена, ежекторно колело и пружина.

***Продава се само като резервна част.

‡Само конвенционални бункери; не е приложимо с пълнене в насипно състояние.

§Чистачката на пшеничен диск трябва да се монтира, вж. „Монтаж на чистачка на пшеничен диск“ на стр. 3-7

ЗАБЕЛЕЖКА: Вижте [„Проверка на плътността на засаждане“](#) на стр. 2-20 за повече информация. Винаги проверявайте плътността на засаждане в работни условия, за да проверите дали сеитбените норми са правилните.

ЗАБЕЛЕЖКА: Настройките на разреждащия диск са маркирани от 0 до 3.

ЗАБЕЛЕЖКА: Смесването на различни размери и форми на семена влияе върху работата на изсяващия апарат. Използвайте семена с еднакъв размер и форма.

ЗАБЕЛЕЖКА: Използвайте 1 супена лъжица графит на прах при стандартно запълване със семена на всеки бункер. Третирането на семената, чужди тела, замърсявания или слама от семената могат да доведат до постепенно намаляване на материала (плътността) в диска за семена. Вижте [„Добавки“](#) на стр. 3-9 за повече информация.

ЗАБЕЛЕЖКА: Прекаленото третиране на семената, влажността и леките семена могат да повлияят на работата на изсяващия апарат. Използвайте ½ чаена чаша талк с всяко зареждане със семена на стандартен бункер и смесете добре, за да покрие всички семена, като регулирате нормите според необходимото. Използването на талк улеснява потока от семена в изсяващия апарат, разреждането и изпускането на семена от диска.

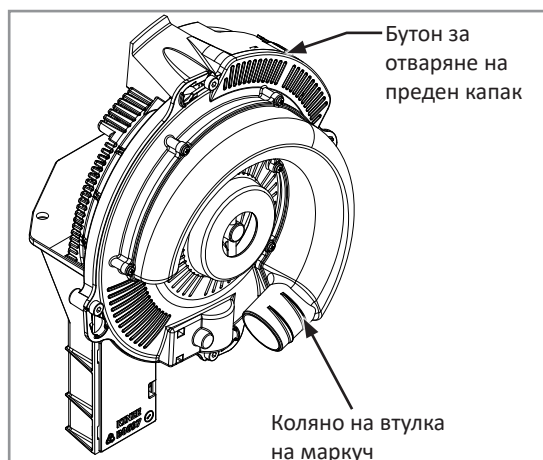
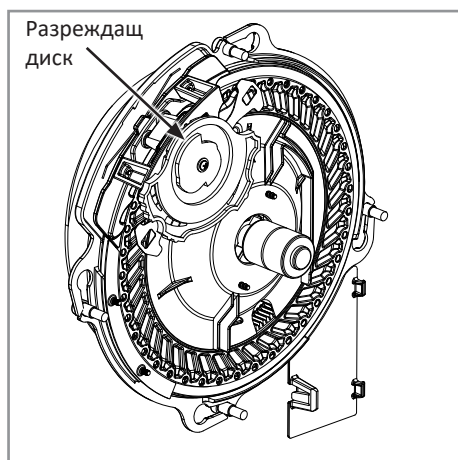

ЗАБЕЛЕЖКА: Примесите в отворите на дисковете, като парчета от семена, обвивки, стъбла и др. могат да повлияят на подаването на семена. Чистите семена гарантират точно изсяване от вакуумния изсяващ апарат. Сваляйте дисковете за семена ежедневно, за да проверите дали е налице натрупване на примеси в отворите на дисковете за семена.

Въздушните филтри позволяват навлизането на въздух в системата и предотвратяват попадането на стърнища от полето или други чужди тела в изсяващия апарат.

За повече информация вижте [„Поддръжка на вакуумния изсяващ апарат“](#) на стр. 6-19 и [„Подготовка на сеялката за съхранение“](#) на стр. 6-32 в раздел „Смазване и поддръжка“.

МОНТАЖ НА ЧИСТАЧКА НА ПШЕНИЧЕН ДИСК

1. Премахнете задвижването за семена и премахнете бункера за семена и измервателя.
2. Завъртете втулката на диска за семена по посока на часовниковата стрелка, за да отключите и премахнете диска за семена
3. Премахнете устройството за подаване на сила.
4. Монтирайте чистачката на пшеничния диск на мястото на устройството за подаване на семена.
5. Върнете диска за семена.



ЗАБЕЛЕЖКА: Семената с нарушена цялост или тези, които съдържат примеси, могат да причинят запушване на отворите на диска и изискват често почистване на изсяващия апарат, за да се предотврати недостатъчно засяване.

Колела изхвъргачи

Колелата изхвъргачи изхвърлят остатъците от семена от отворите на дисковете за семена. Тези изхвъргачи са специфични за диска и са с цветен код, който отговаря на диска.

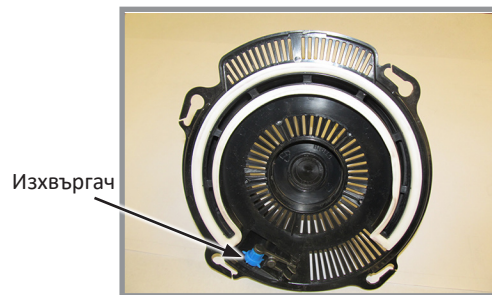

БЕЛЕЖКА

Сменете капачите на бункера или резервоара след напълване, за да предотвратите натрупването на прах или замърсявания в изсяващия апарат, което може да причини преждевременно износване.

ЗАБЕЛЕЖКА: Размерът, формата и третирането на семената, скоростта на движение и сеитбената норма влияят върху работата на изсяващия апарат.

1. Изберете диск за семена и изхвъргач според културата и плътността на засаждане.

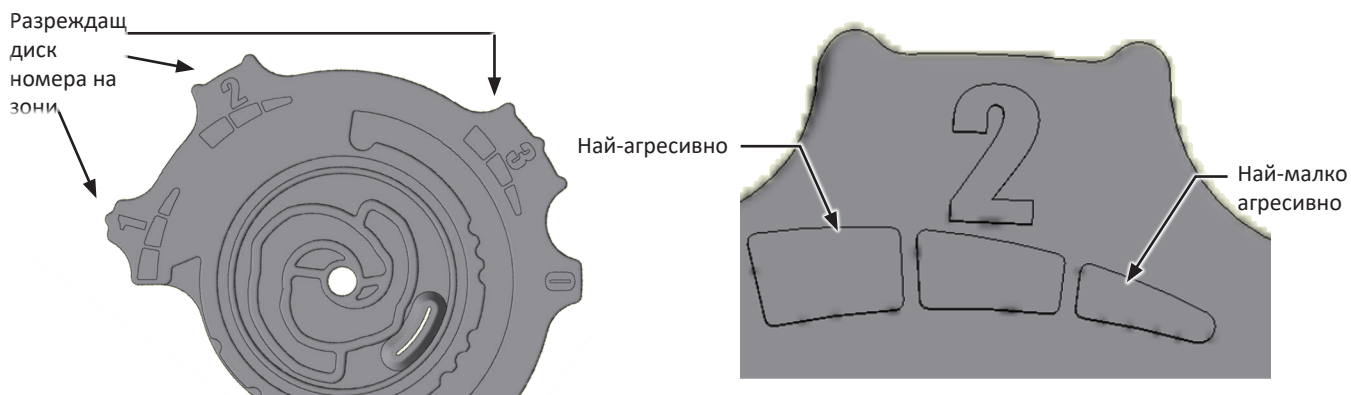

Колело за регулиране на разреждащ диск

2. Регулирайте колелото на разреждащия диск на първоначална настройка. Размерът, формата и третирането на семената, скоростта на движение, както и сеитбената норма влияят върху работата на изсяващия апарат.
3. С включен вакуумен вентилатор, спуснете сеялката до позиция за сеитба и придвижете леко напред, за да заредите семената в клетките на диска за семена.
4. Регулирайте нивото на вакуум до първоначална настройка, съгласно таблиците на страницата.

ЗАБЕЛЕЖКА: Отчетеният вакуум ще бъде много по-нисък, когато клетките на диска за семена са празни. Заредете всички клетки за семена, преди да зададете нивото на вакуум.

ЗАБЕЛЕЖКА: Включете вакуумния вентилатор за 3-5 минути, за да постигнете нормална работна температура на маслото, преди да направите окончателната настройка на нивото на вакуум.

ДОБАВКИ

ГРАФИТ

Препоръчва се използване на графит, за да се улесни потока от семена, за да се осигури смазване на изсяващия апарат и за разсейване на натрупаните статични заряди. От сухите смазочни материали за семена, които се предлагат на пазара, графитът е най-ефективен и най-лесен за употреба, и освен това не изисква механично разбъркване.

СТАНДАРТНИ БУНКЕРИ

Смесете една супена лъжица **графит на прах** със семената при всяко напълване на бункерите. Редовната употреба на графит удължава живота на компонентите на изсяващия апарат, подобрява разстоянието между семената и може да намали натрупването на препарати от третиране на семената.

ЗАБЕЛЕЖКА: НЕ поставяйте графит само в центъра на бункера. Така той ще се филтрира прекалено бързо през семената и няма да се разпредели равномерно, както би трябвало.

Поставете графита по външния периметър на бункера.

Норма на приложение на смазочни материали	
Графит	
Стандартни бункери	15 мл/зареждане на бункер
Тальк-графит 80/20	
Стандартни бункери	120 ml. **
**Тальк-графитовую смазку НЕОБХОДИМО равномерно смешивать с семенами во время заполнения.	
Талк	
Стандартни бункери	60 ml (¼ чаша)*
*Удвоете количеството талк за слънчоглед.	



Добавяне на графит към стандартен бункер

ЗАБЕЛЕЖКА: Възможно е да е необходимо добавяне на допълнително количество графит, за да се забави натрупването на препарати от третиране на семената по компонентите на изсяващия апарат. При използване на допълнителни количества графит може да се наложи по-често почистване на контролните семеразпределители.

80/20 ТАЛК-ГРАФИТ

Смазка с талк-графит трябва да се използва за обработени семена, тъй като осигурява ползи както от талк, така и от графит. Тя абсорбира влагата, за да предотврати сплъстване, намалява статичното електричество за подобрен поток на семената и смазва семената и измервателните уреди.

Конвенционални бункери

Смесете 1/2 С. (чаша) 80/20 талк-графит равномерно със семената при всяко пълнене на бункерите. Редовната употреба на графит удължава живота на компонентите на измервателния уред за семена, подобрява разстоянието между семената и може да намали натрупването на вещества за обработка на семената.

ЗАБЕЛЕЖКА: Смазката с талк-графит **ТРЯБВА** да се смеси равномерно по време на запълване.

ТАЛК

За изсушаващ агент може да се използва **талк за семена** в допълнение към смазването с графит. Изсушаващият агент може да подобри изпускането на семена и/или **да забави натрупването на препарати от третиране на семената по компонентите на изсяващия апарат.**

1. Напълнете ½ от бункера със семена, добавете 60 мл (¼ чаша) (стандартен) или 900 г (2 фунта) (зареждане на насипни материали) талк и **смесете добре.**
2. Допълнете бункера, добавете още 60 мл (¼ чаша) (стандартен); 900 г (2 фунта) (зареждане на насипни материали) талк и **смесете добре.**
3. Регулирайте количеството използван талк според необходимото, така че всички семена да бъдат покрити, като същевременно избягвате натрупването на талк в дъното на бункера.

При влажни условия и/или семена с малък размер с допълнително третиране е възможно да са необходими допълнителни количества талк за поддържане на нивото на работа на изсяващия апарат.

ЗАБЕЛЕЖКА: Течните препарати за третиране на семена или инокулантите могат да доведат до натрупвания в диска за семена или четките. Проверявайте често дали плътността на засаждане и/или подаването на семена са правилните при използване на течни препарати за третиране на семена.

Разбъркайте добре всички препарати за третиране със семената, като спазвате препоръките на производителите. Възможно е препаратите за третиране на семена да не се разбъркат добре, ако бъдат поставени върху семената след като бункерът е вече напълнен, и това да причини слепване на семена и съответно намаляване на плътността на засаждане или блокиране на изсяващия апарат.

РАЗДЕЛ „ЗАСАЖДАНЕ НА РАПИЦА“

**ПОРАДИ ПОТЕНЦИАЛНА ЗАГУБА НА СЕМЕНА ПРЕЗ ФИЛТЪРА НА ВЕНТИЛАЦИОННИЯ КАНАЛ,
KINZE НЕ ПРЕПОРЪЧВА ЗАСАЖДАНЕ НА РАПИЦА СЪС СЕЯЛКИ,
ОБОРУДВАНИ С БУНКЕР ЗА НАСИПНИ МАТЕРИАЛИ.**

НАСТРОЙКИ НА МОНИТОР

KPM III	
Вид изсяващ апарат:	Вакуумна система
Верижно зъбно колело на изсяващ апарат:	28 зъбеца
Тип култура:	Други малки семена
Семена на оборот:	83
Размер на семената:	1
Система за разделяне на редове Interplant:	Активиране

Вижте ръководството за работа на електронния монитор за сеялка KPM III за повече подробности.

ЗАБЕЛЕЖКА: Настройте чувствителността на стойност 1 за монитори Ag Leader InCommand и Integra. Вижте ръководството за работа с монитора за повече информация.

ЗАБЕЛЕЖКА: Поради малкия размер на семената и високата плътност на засаждане, при определени условия на сеитба е възможно датчикът за семена на сеещата секция да не засече всички семена. Ето защо е възможно KPM III и мониторите Ag Leader InCommand или Integra да не показват правилно точността на сеитбата. Може да се наложи алармата за точността на сеитбата на монитора да се регулира за по-ниска точност (или да се заглуши) поради фалшиви аларми за точност. Препоръчват се чести проверки в работни условия.

НАСТРОЙКИ НА ВАКУУМНА СИСТЕМА

Поради вариращия размер и тегло на рапичните семена, настройките могат да са различни. Препоръчително е изпитване със стойка за изпитване Kinze T4000, за да се потвърди настройката за нивото на вакуум и да се постигне най-добрата точност на сеитбата. Свържете се с Вашия представител на Kinze за изпитване.

Настройте желаня вакуум на стойността, установена по време на изпитването (препоръчително) или използвайте предварително посочените стойността от таблицата по-долу.

Ако не е проведено изпитване, отмерете проби с 20 - 50 семена и установете средния диаметър на семената (най-голяма ширина/дължина/височина на семето).

Целева скорост (км/ч)	Целева гъстота	Целеви вакуум (инчове (см) воден стълб)		
		Диапазон на диаметъра на дребни семена: 1,2 - 2,0 мм (средно: 1,6 мм)	Диапазон на диаметъра на средни семена: 1,5- 2,5 мм (средно: 2,0 мм)	Диапазон на диаметъра на едри семена: 1,6-3,1 мм (средно: 2,6 мм)
8	350000	4" (~10 см)	4" (~10 см)	6" (~15 см)
8	500000	4" (~10 см)	6" (~15 см)	8" (~20 см)
8	650000	4" (~10 см)	8" (~20 см)	12" (~30 см)
8	800000	4" (~10 см)	12" (~30 см)	16" (~40 см)
10	350000	4" (~10 см)	6" (~15 см)	8" (~20 см)
10	500000	4" (~10 см)	8" (~20 см)	12" (~30 см)
10	650000	4" (~10 см)	10" (~25 см)	14" (~35 см)
10	800000	6" (~15 см)	12" (~30 см)	16" (~40 см)

ДОБАВКИ

Рапица

Изключително важно е да се използва графит, за да се неутрализират електростатичните свойства на рапицата.

Смесете добре рапични семена с графит Kinze в затворен съд. Продължете да смесвате, докато всички семена се покрият равномерно. Излишният графит ще остане на дъното на съда. Препоръчително е равно количество от сместа на семена и графит да се приготви поотделно за всеки бункер. Това ще помогне да следите производителността на всеки ред по време на сеитба.

Използвайте около 1 с.л. (~15 мл) графит на 3-4 л семена.

ЗАБЕЛЕЖКА: За най-добра производителност **ТРЯБВА** да се използва графит с марка Kinze.



ТАБЛИЦИ ЗА НОРМИ

За таблици за норми за рапица, [вижте „Таблицы за норми“ на стр. 5-1](#) раздела на това ръководство.

ИЗОЛАЦИЯ ЗА ВАКУУМЕН ДОЗАТОР ЗА СЕИТБА НА РАПИЦА

Необходими са допълнителни изолиращи уплътняващи подложки за вакуумни дозатори, за да се осигури успешна и ефективна сеитба на рапица с машини, оборудвани с Blue Drive, тъй като те предотвратяват смачкването на семената и съответно запушването на сеещия диск. Уплътняващите подложки са задължителни при сеялки Blue Drive, но осигуряват осезаеми ползи, когато се използват и при сеялки Ground Contact Drive. Инструкциите по-долу описват подробно процеса на поставяне и отстраняване на уплътняващите подложки, както и измиването на сеещите дискове.

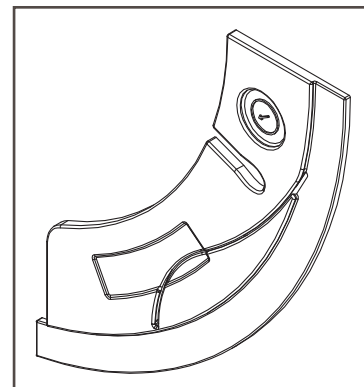

Уплътняваща подложка
за изолация на дозатор за
рапица

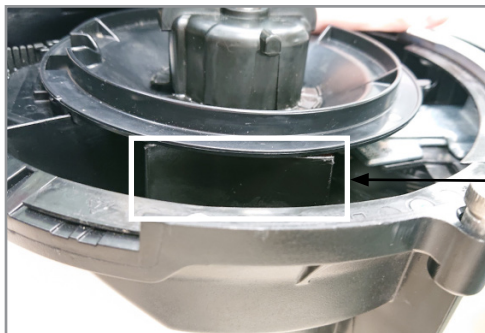

Разположение на уплътняващата
подложка на преградната пластина

Поставяне на уплътняващата подложка:

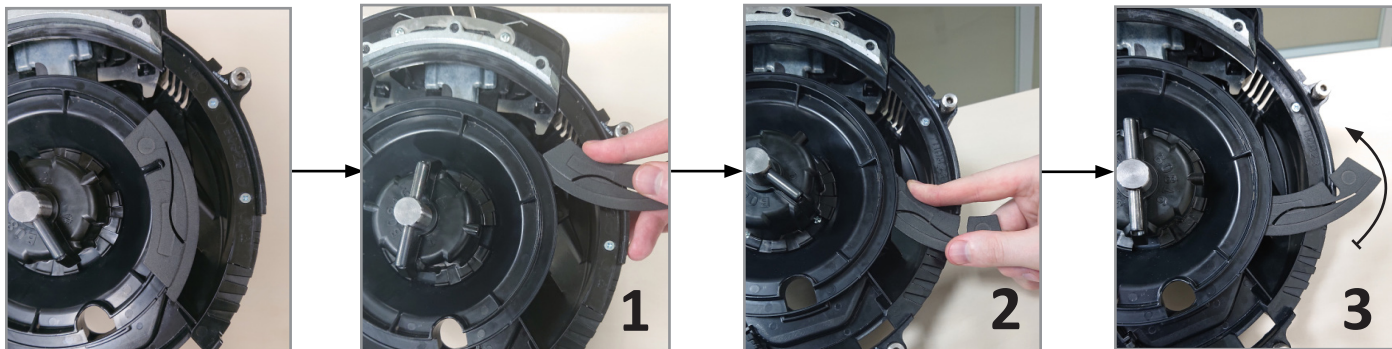

1. Започнете да поставяте уплътняващата подложка, като плъзнете задния край в отвора, посочен по-горе, подобен на нож (изображение 1).
2. След първоначално поставяне в отвора, завъртете уплътняващата подложка наляво на около 90° (изображения 2 и 3)
3. Продължете да прилагате постоянен натиск, като същевременно поддържате желаната посока с пръсти, докато уплътняващата подложка влезе здраво (надлъжният контур на отвора в уплътняващата подложка е подравнен с контура на преградната пластина на вакуумния дозатор, върху който ляга, уплътняващата подложка щраква, когато се захване)(изображения 4, 5 и 6).

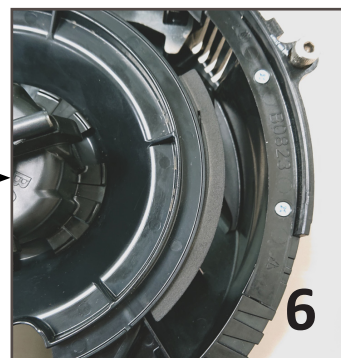
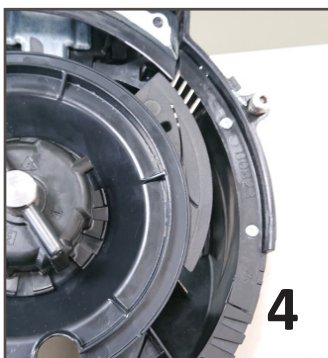

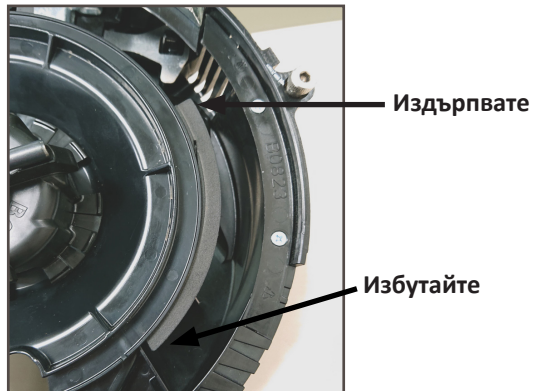
Отстраняване на уплътняващата подложка:

За да отстраните уплътняващата подложка, избутайте надолу с пръсти единия край, докато издърпвате другия (вижте изображението по-горе).

Измиване на сеещите дискове:

При сеитба на рапица сеещите дискове трябва периодично да се почистват и измиват със сапун и вода, за да се отстранят натрупаните масла и остатъци, които пречат на диска да функционира оптимално. Поддържането на чисти дискове ще гарантира най-добрите резултати при сеитба.



БУНКЕР ЗА СЕМЕНА

Механичният бункер за семена е с вместимост 1,9 бушела (~67 л).

Вакуумният бункер за семена е с вместимост 1,75 бушела (~62 л).

Използвайте чисти семена и се уверете, че няма чужди тела в бункера, когато го пълните със семена. **Сменете капациите на бункерите, след като бъдат напълнени, за да предотвратите натрупването на прах и замърсявания в изсяващия апарат, което може да доведе до преждевременно износване.** Вижте „Изсяващ апарат с регулиране чрез щифтове“ и/или „Изсяващ апарат тип четка“.

Бункерите трябва периодично да се изпразват напълно, за да се отстранят всички чужди тела и за да се осигури безпроблемната работа на изсяващия апарат.

Освободете задвижващия механизъм на изсяващия апарат и фиксатора на бункера и повдигнете бункера от опората му. Вижте [„Освобождение на задвижващия механизъм на изсяващия апарат“ на стр. 3-15.](#)



Бункер за семена

ОСВОБОЖДАВАНЕ НА ЗАДВИЖВАЩИЯ МЕХАНИЗЪМ НА ИЗСЯВАЩИЯ АПАРАТ

Механизъм за отпускане на съединителя освобождава задвижващия механизъм от изсяващия апарат, за да може да се свали бункера за семена. Изключването на задвижващия механизъм дава възможност на оператора да провери нормите за прилагане на гранулиран химичен препарат, без да изпуска семена. По този начин е възможно и изключване на една или повече сеещи секции при завършване на парцелите.

Завъртете бутона на $\frac{1}{4}$ оборот обратно на часовниковата стрелка, за да изключите или на $\frac{1}{4}$ оборот по посока на часовниковата стрелка, за да включите.

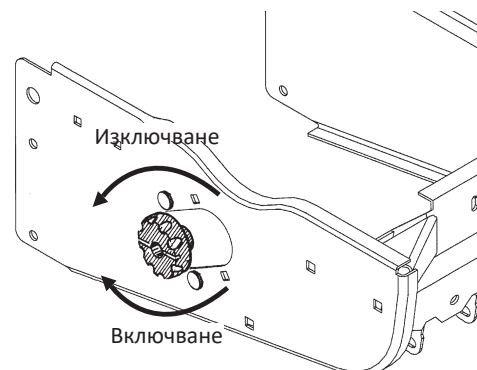

Освобождение на задвижващия механизъм на изсяващия апарат

УДЪЛЖИТЕЛНИ СКОБИ НА СЕЕЩА СЕКЦИЯ

Удължителните скоби на сеещите секции ги изместват назад с 4" (~10 см), за да се осигури разстояние едновременно за монтираните на предплужника колела за стърнища и подсилените едnodискови лемежи за тор.

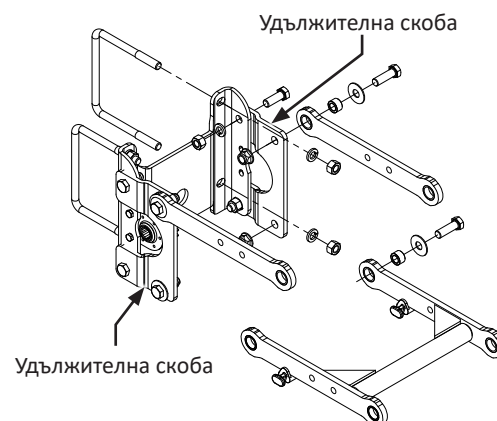

Удължителни скоби на сееща секция

НАСОЧВАНЕ НА ВЕРИГАТА НА СЕЕЩИТЕ СЕКЦИИ

Задвижващите вериги на сеещите секции трябва да бъдат добре обтегнати и изравнени, за да бъде работата безпроблемна и за да се намали износването.

Проверете и сменете слабите, износените или счупените пружини, натегателни ролки и втулки на натегателните ролки.

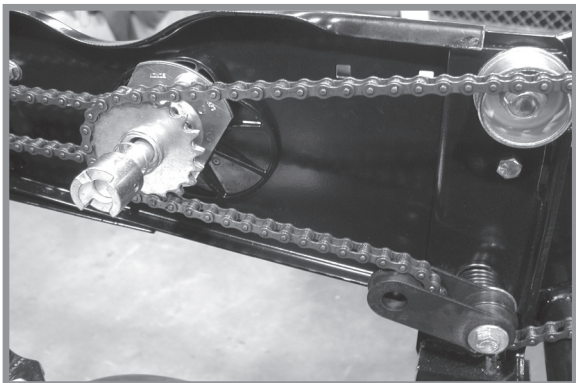

Механичен задвижващ механизъм на изсяващ апарат на задна сееща секция

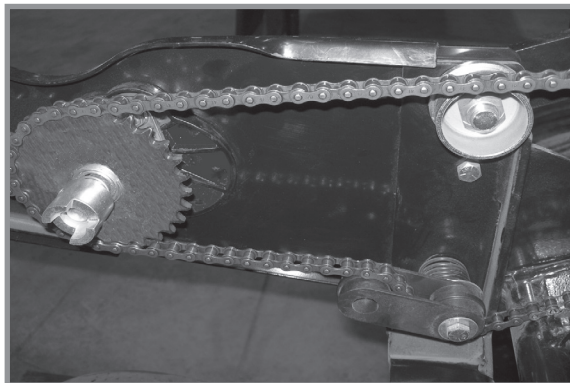

Вакуумен задвижващ механизъм на изсяващ апарат на задна сееща секция



Механичен задвижващ механизъм на изсяващ апарат на предна сееща секция

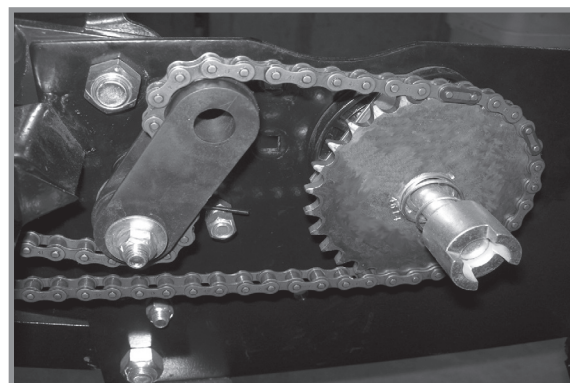

Вакуумен задвижващ механизъм на изсяващ апарат на предна сееща секция

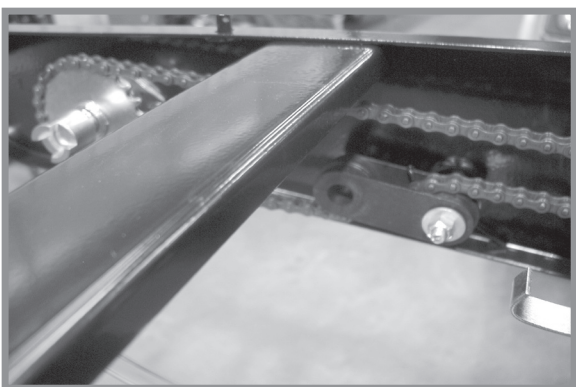

Задвижващ механизъм на сееща секция за подаване на гранулиран химичен препарат

Посока на движение →



ЗАБЕЛЕЖКА: Монтирайте свързващия механизъм, така че затвореният край да бъде по посока на движението.

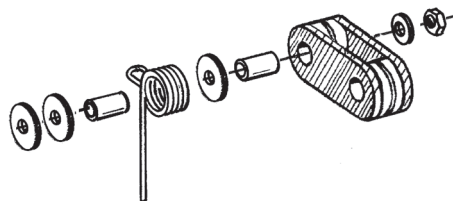

ЗАБЕЛЕЖКА: Обърнете натегателната ролка при износване от едната страна, за да удължите периода на експлоатация.

ДОПЪЛНИТЕЛНИ БЪРЗО РЕГУЛИРУЕМИ ЗАТЯГАЩИ ПРУЖИНИ

бързо регулируеми затягащи пружини се предлагат за увеличаване на проникването в твърди почви и за предпазване на сеещата секция от отскачане при по-тежки условия на работа. Използват се по две пружини за всеки ред, по една на всяко странично успоредно рамо, освен ако сеялката не е оборудвана с монтирани за сеещата секция предпружини с нулева обработка. За монтираните за сеещата секция предпружини с нулева обработка са необходими по четири пружини на ред.

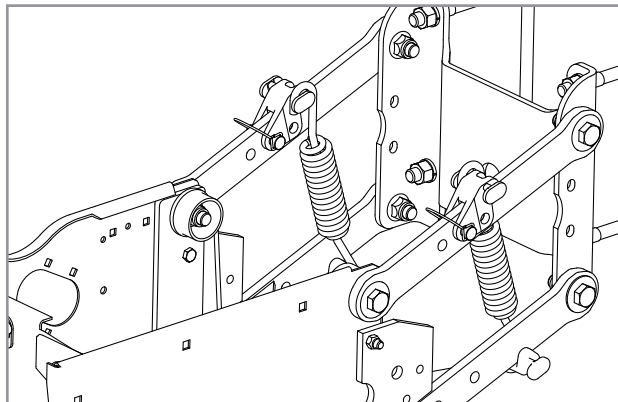

Две пружини на ред (двойни)

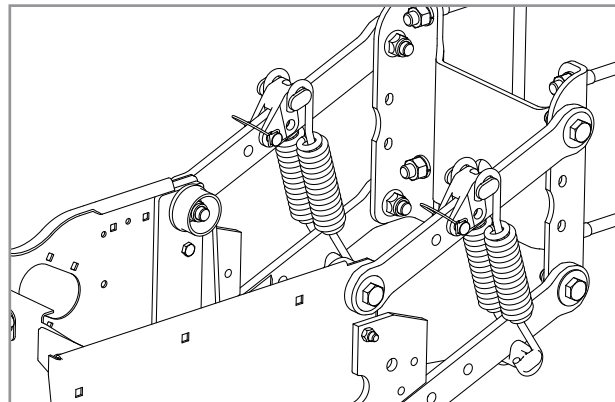

Четири пружини на ред (четворни)

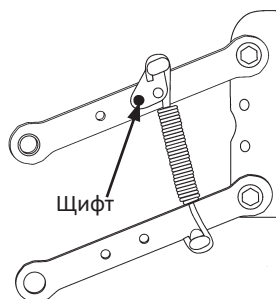

Позиция 1 (най-нисък)

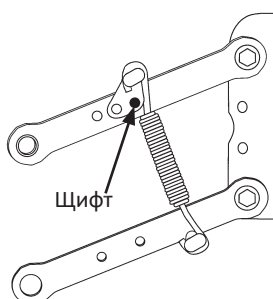

Позиция 2

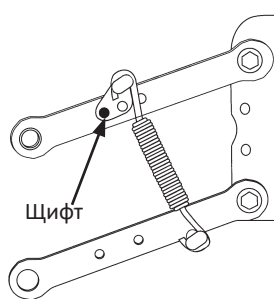

Позиция 3

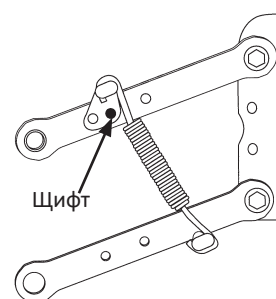

Позиция 4 (най-висок)

Има четири положения за регулиране на натиска на затягащата пружина.

Натиск на затягане на стандартна и подсилена пружина*		
	2 пружини	4 пружини
Позиция	Подсилени D21337	Подсилени D21337
1	43 фунта (~20 кг)	80 фунта (~36 кг)
2	86 фунта (~39 кг)	144 фунта (~65 кг)
3	167 фунта (~76 кг)	307 фунта (~139 кг)
4	249 фунта (~113 кг)	470 фунта (~213 кг)

*Натискът не включва теглото на сеещата секция, семената или допълнителните опции.

БЕЛЕЖКА

Пружините трябва да се монтират с отворената страна на куките към бункерите за семена, за да се предотврати заяждането в регулиращите щифтове за закрепване на пружината.

1. Повдигнете сеялката и свалете щифта за закрепване в горната част на пружината.
2. Плъзнете крепежния елемент до желаната позиция и монтирайте щифта.

ЗАБЕЛЕЖКА: Регулирайте пружините за работа в полеви условия. Прекомерното затягане при тежки условия на работа може да доведе до повдигане на сеялката от сеещите секции и да възпрепятства контакта на задвижващите колела. Прекомерното затягане при леки условия на работа може да доведе до прекалено издълбаване на почвата от сеещата секция.

МОНТИРАНО НА СЕЕЩАТА СЕКЦИЯ КОЛЕЛО ЗА СЪРНИЩА

Монтираното на сеещата секция колело за стърнища се използва при задни и предни сеещи секции.

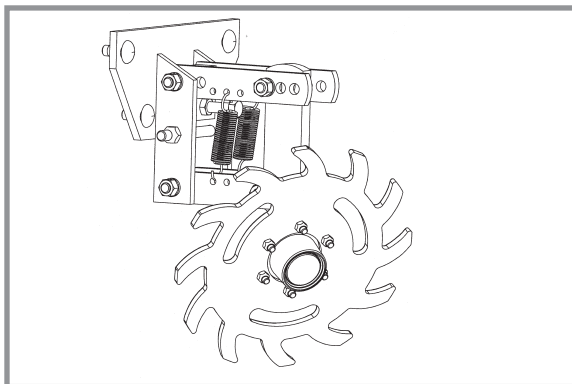

Монтирано на сеещата секция колело за стърнища

Регулирането на силата на натиск се извършва чрез две успоредно свързани регулируеми пружини на всяко колело за стърнища. Позиция 1 е за минимална сила на натиск, а позиция 3 - за максимална сила на натиск.

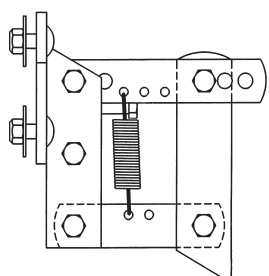

Позиция 1 (най-нисък)

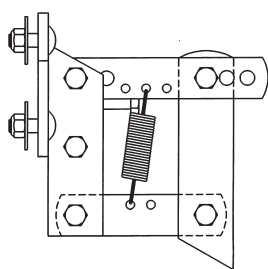

Позиция 2

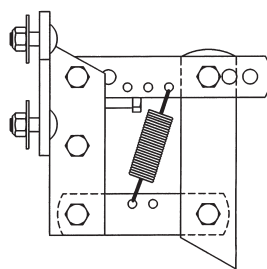

Позиция 3 (най-висок)

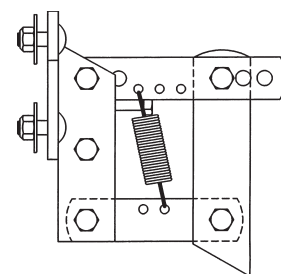

Допълнително повдигане или свободно движение

Повдигнете сеещата секция и променете позицията на пружините, за да регулирате силата на натиск.

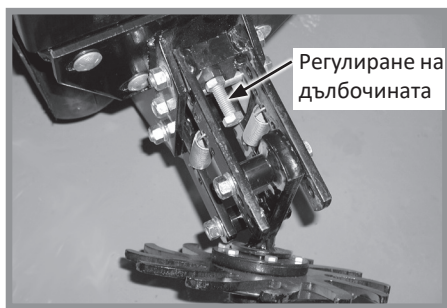

Регулиране на дълбочината

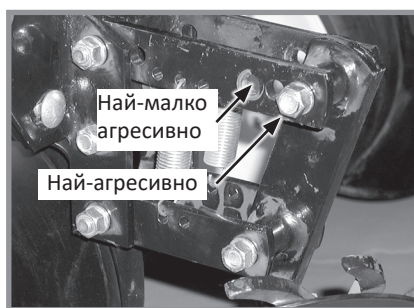

Най-малко агресивно
Най-агресивно

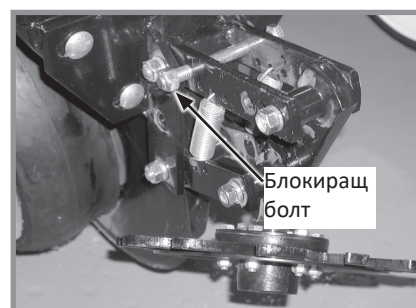

Блокиращ болт

Регулиране на дълбочината на колелото

Регулиране на ъгъла на колелото

Блокиране на колелото

Максималната дълбочина в условия на разрохкана почва се настройва чрез резбован по цялата си дължина болт и контрагайка, разположени на горното съединение. Първоначалната настройка е 1 3/4" (~5 см) над дълбочината на лемежа с двоен диск на сеещата секция.

Три отвора в горното съединение регулират ъгъла на колелото. Ако колелото е закрепено във възможно най-вертикална позиция чрез задния отвор в горното съединение, колелото за стърнища е най-агресивно. При преместване на колелото към по-преден отвор се намалява агресивността на колелото за стърнища, при използване за обработка на мулчирани участъци, където почвата е разрохкана.

За да фиксирате колелото за стърнища нагоре, свалете блокиращия болт 1/2" x 5", повдигнете колелото за стърнища и поставете болта.

НАТИСКАТЕЛНА РОЛКА С ШИПОВЕ

Натискателните ролки с шипове разрохкват страничните стени, като по този начин позволяват на корените да проникнат в почвата. Те могат да се използват при задни и предни сеещи секции.

Подравнете натискателните ролки с шипове в права линия една спрямо друга, в над задните отвори на рамото на натискателната ролка. Регулирайте колелата на разстояние 1" - 1¼" (~2,5 - 3 см) едно от друго в най-близката точка. При извършване на голям обем работа по обработка, монтирайте колелата в най-предния отвор. Това ще намали отклонението на сеещата секция.

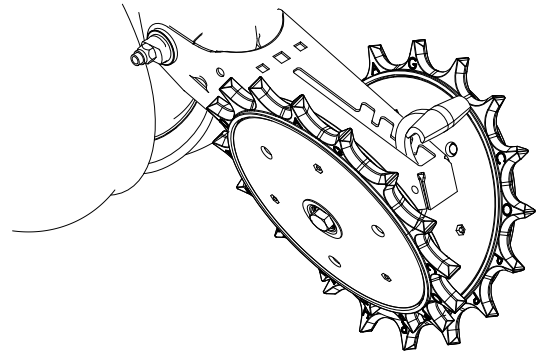

Монтирана на сеещата секция
натискателната ролка с шипове

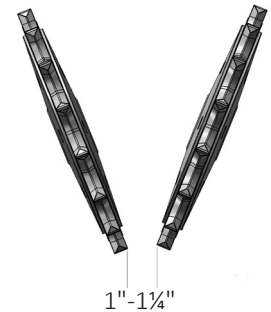

МОНТИРАН ЗА СЕЕЩА СЕКЦИЯ ПРЕДПЛУЖНИК ЗА НУЛЕВА ОБРАБОТКА

Монтираните за сееща секция предплужници за нулева обработка с 1" (~2,5 мм) назъбен нож, 1" (~2,5 см) вълнообразен (с 8 вълни) нож или ¾" (~2 см) вълнообразен (с 13 вълни) нож могат да се използват при задни и предни сеещи секции (показан е ¾" вълнообразен нож). Необходими са по четири бързо регулируеми затягащи пружини на ред при използване на монтирани за сееща секция предплужници за нулева обработка. Вижте „Допълнителни бързо регулируеми затягащи пружини“.

Изравнете ножа на предплужника с лемежите с два диска на сеещата секция. Регулирайте чрез развинтване на четирите крепежни болта, преместване на рамото на предплужника и затягане на четирите крепежни болта. Ножът на предплужника може да се регулира на една от четирите настройки със стъпки от ½" (~1 см) на вилкообразното рамо. Първоначалното положение е в горния отвор.

При износване на ножа го преместете към един от трите по-ниско разположени отвора, за да поддържате положението на ножа на предплужника при или малко под дисковете на лемежа. Поставете предплужника под дълбочината на ножовете на лемежа с два диска при по-тежки условия, като например при утъпкани коловози от колела, за да подобрите проникването на лемежите и изрязването на стърнищата по повърхността.

Проверете дълбочината на работа като регулирате сеялката надолу върху изравнена бетонна повърхност и като проверите връзката между ножа на предплужника и ножа на лемежа на сеещата секция. Уверете се, че сеялката е изравнена и че предплужникът е перпендикулярен на рамата на сеялката и изравнен с дисковия лемеж на сеещата секция.

ЗАБЕЛЕЖКА: Затегнете ¾" крепежи на оста до 120 фут-фунта (~163 Nm).

МОНТИРАНИ НА ПРЕДПЛУЖНИКА КОЛЕЛА ЗА СТЪРНИЩА

Монтираните на предплужника колела за стърнища са предназначени за използване при задни и фронтални сеещи секции. Ако сеялката е оборудвана с удължителни скоби на сеещата секция, са необходими удължителни скоби на четирите централни задни сеещи секции.

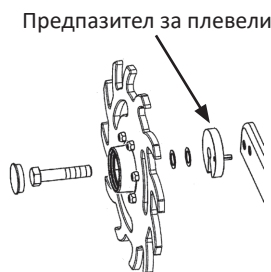

ЗАБЕЛЕЖКА: Отворът на предпазителя за плевели трябва да бъде с лицевата част надолу.



Монтирани на предплужника колела за стърнища

Колелата за стърнища се прикрепват към монтирания на сеещата секция предплужник посредством два съединителни винта и щуцери, което позволява свободно движение на устройството. Болтът на оста има 2 позиции за монтаж за успоредно или шахматно свързване на колелата. Дълбочината се регулира с пружинен зъбец и щифт с 11 позиции през ¼" (~6 мм). Най-издадената точка на зъбеца блокира колелата.

Предпазител за плевели от вътрешната страна на всяко колело предпазва от увиване на плевели, което може да доведе до преждевременна неизправност на лагерите.

БУНКЕР И ЗАДВИЖВАЩ МЕХАНИЗЪМ ЗА ПОДАВАНЕ НА ГРАНУЛИРАН ХИМИЧЕН ПРЕПАРАТ

Селскостопанските химични препарати могат да причинят смърт или сериозно нараняване на хора, животни и растения, или сериозно да навредят на почвата, машините или материалната база. Прочетете и спазвайте всички етикети и инструкции на производителите на химични препарати и оборудване.

Бункерът за гранулиран химичен препарат е с вместимост 40 л.

Не позволявайте попадане на чужди тела в бункера по време на зареждането му. Сменете капаците на бункера след зареждане, за да предотвратите натрупването на замърсявания и влага.

Дозаторът в дъното на бункера регулира нормата на приложение. Вижте [„НОРМИ НА ПРИЛОЖЕНИЕ НА СУХИ ИНСЕКТИЦИДИ ПРИБЛИЗИТЕЛНИ КИЛОГРАМИ/ХЕКТАР ПРИ 8 КМ/Ч ЗА МЕЖДУРЕДИЕ 70 СМ“ на стр. 5-12](#). Калибрирайте според инструкциите на производителите на химични препарати.



Бункер за гранулиран химичен препарат

Съединителят на бункера за гранулиран химичен препарат и основният вал на изсяващия апарат могат да бъдат изключени и включени чрез копчето за издърпване в задната част на опорния панел на бункера.

Завъртете бутона на $\frac{1}{4}$ оборот обратно на часовниковата стрелка, за да изключите, или на $\frac{1}{4}$ оборот по посока на часовниковата стрелка, за да включите.

Процепите в опорния панел на бункера и корпуса на съединителя позволяват регулиране на подравняването между съединителя и вала на изсяващия апарат.



Пускане на задвижващия механизъм на бункера за гранулиран химичен препарат

ОПЦИИ ЗА ЛЕНТОЧНА ОБРАБОТКА С ГРАНУЛИРАНИ ХИМИЧНИ ПРЕПАРАТИ

Опциите за ленточна обработка с гранулирани химични препарати дават възможност за директно поставяне в браздите или 14" (~36 см) задна ленточна обработка.

ЗАБЕЛЕЖКА: Устройството за задна ленточна обработка с гранулиран химичен препарат не е съвместима с допълнителните предпазни дискове/единична притискаща ролка.

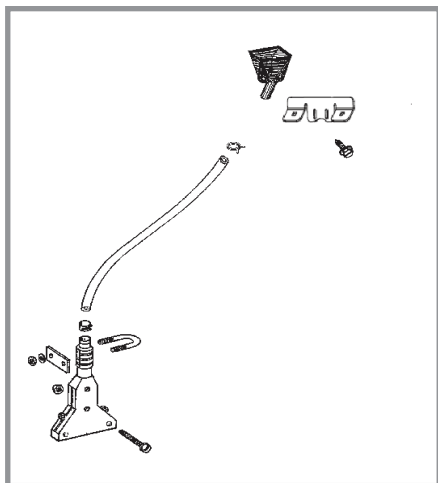

Приставка за 4½" (~12 см) ленточна обработка с компенсирание на наклона

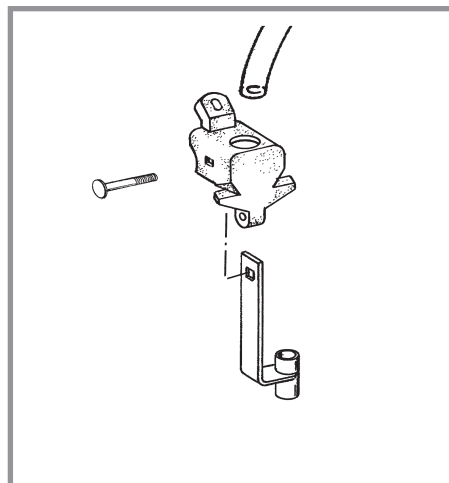

Директно поставяне в браздите

ПРЕГРАДА НА ПРИСТАВКА ЗА ЛЕНТОЧНА ОБРАБОТКА С ГРАНУЛИРАНИ ХИМИЧНИ ПРЕПАРАТИ

Допълнителната преграда на приставката за ленточна обработка с гранулирани химични препарати се монтира от долната страна на ограничителя на рамото на ролката за предпазване на стърнищата от попадане в приставката за ленточна обработка с гранулирани химични препарати.

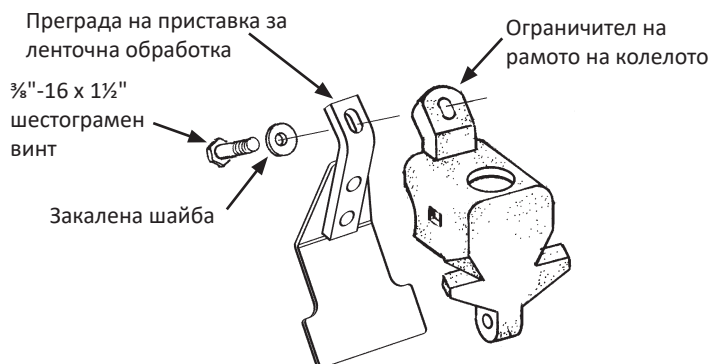

Монтиране на преграда на приставка за ленточна обработка с гранулирани химични препарати

БЛОКИРАЩИ УСТРОЙСТВА НА ФРОНТАЛНА СЕЕЩА СЕКЦИЯ INTERPLANT

Блокиращите механизми на фронталните сеещи секции са проектирани така, че фронталните сеещи секции да се заключват в повдигнато положение.



ВНИМАНИЕ

Неправилното повдигане на сеещите секции може да причини сериозно нараняване. За повдигането на празна сееща секция е необходима подемна сила от минимум 84 фунта (~38 кг). Настройте затягащите пружини на минимална позиция, свалете сеялката до земната повърхност и изпразнете бункера за семена, преди да се опитате да повдигнете с този лост.

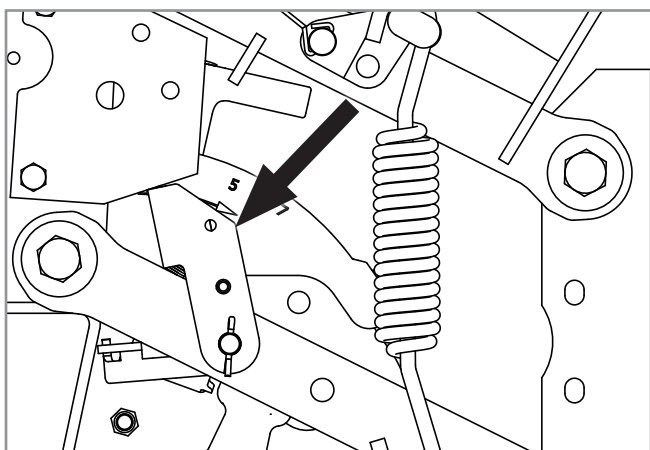

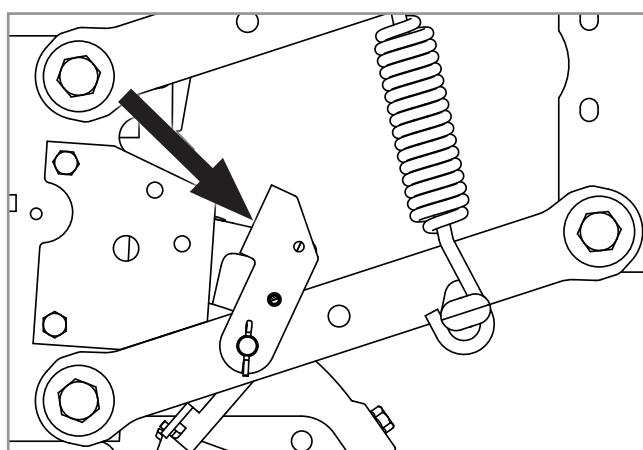

Блокирана фронтална сееща секция
в повдигнато положение



Изключено блокиращо устройство за работа
в полеви условия

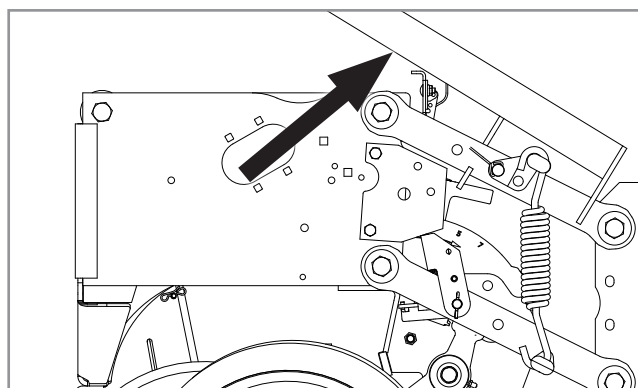

Лост за повдигане, разположен на
фронталната сееща секция

За да блокирате в повдигнато положение:

1. Регулирайте затягащите пружини на минимална настройка.
2. Спуснете сеялката до позиция за сеитба.
3. Изпразнете бункерите за семена.
4. Преместете езика на пружината на блокиращите механизми на всяка фронтална сееща секция напред.

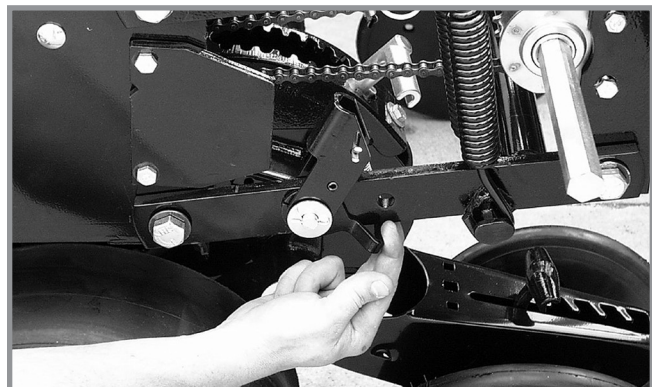

3. Като използвате лоста за повдигане, повдигнете фронталната сееща секция, за да могат пружинните блокиращи механизми да изщракат от заключеното си положение. Спуснете сеещата секция до земната повърхност.
4. Повторете стъпка 3 с останалите фронтални сеещи секции.



Лост за повдигане в позиция за съхранение

5. Като използвате лоста за повдигане, повдигнете фронталната сееща секция, за да могат пружинните блокиращи механизми да изщракат в заключено положение под ограничителите на сеещата секция.
6. Повторете стъпка 4 и 5 с останалите фронтални сеещи секции.

За да изключите заключващите механизми:

1. Спуснете сеялката до позиция за сеитба.
2. Преместете езика на пружината на блокиращите механизми на всяка фронтална сееща секция назад.

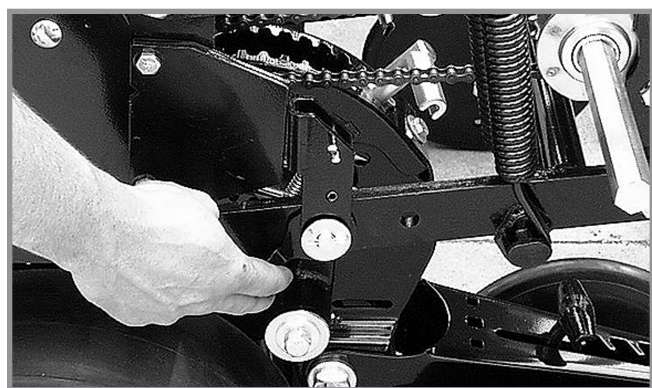

ВЕРИЖНО ЗЪБНО КОЛЕЛО НА СЪЕДИНИТЕЛ НА ФРОНТАЛНА СЕЕЩА СЕКЦИЯ INTERPLANT

Верижното зъбно колело на фронталната сееща секция изключва задвижващия механизъм на системата Interplant от вала на фронталната сееща секция, когато се използват само задни сеещи секции.

ИЗКЛЮЧВАНЕ

Завъртете назъбената втулка на $\frac{1}{4}$ оборот. Разклатете леко вала с гаечен ключ $\frac{7}{8}$ ", за да освободите натиск от пружинните щифтове на съединителя, за да могат щифтовете да изскочат, като по този начин освободят задвижващия механизъм.

ВКЛЮЧВАНЕ

Завъртете назъбената втулка на $\frac{1}{4}$ оборот и завъртете вала с гаечен ключ $\frac{7}{8}$ ", докато щифтовете на задвижващия механизъм закачат верижното зъбно колело на задвижващия механизъм.

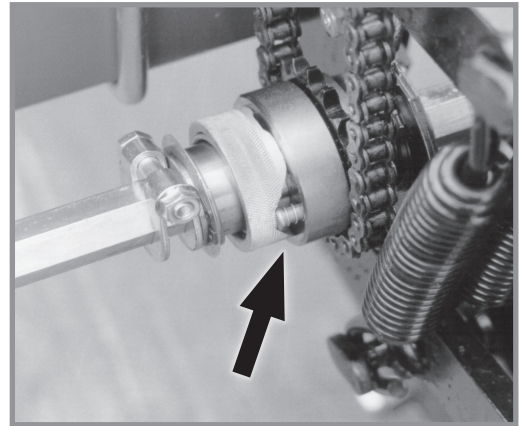

Верижно зъбно колело на съединител на система Interplant

ЛЕМЕЖ ЗА ТОР С ДВА ДИСКА

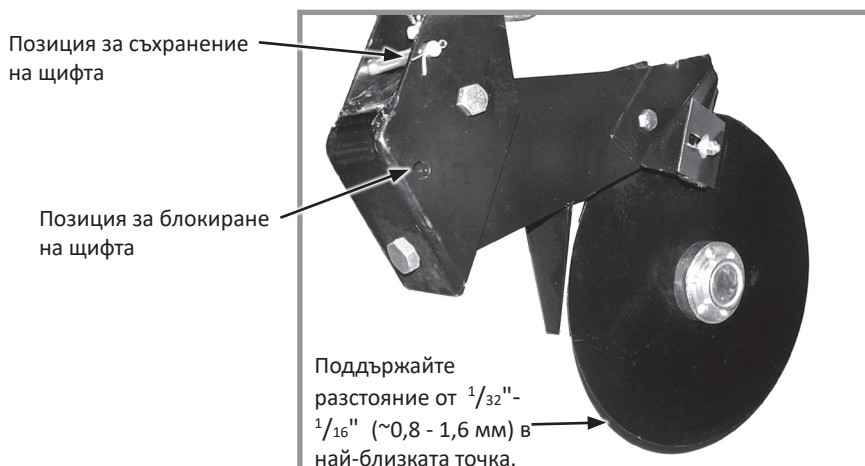

Лемеж за тор с два диска

Поставете лемежите за тор с два диска за поставяне на тор на не по-малко разстояние от 2" (5 см) от всяка страна на сеещата секция. Дълбочината на внасяне на тор е около 4" (~10 см). Ако рамата на сеялката е изравнена и е на подходяща височина от 20" (~51 см) по време на работа. Почвените условия могат леко да повлияят на дълбочината.

ЗАБЕЛЕЖКА: Не регулирайте дълбочината на лемежа с промяна на натиска на пружината. Лемежът е конструиран така, че да работи на нивото, зададено от ограничителя на дълбочината и да се издига нагоре при сблъсък с чуждо тяло или твърда земна повърхност.

Затягащата пружина е фабрично настроена на 250 фунта (~113 кг), но може да се регулира според различните почвени условия.

1. Развийте контрагайката с $15/16$ " гаечен ключ.
2. Използвайте 1" гаечен ключ, за да завъртите регулиращия болт по посока на часовниковата стрелка, за да увеличите обтягането, или обратно на часовниковата стрелка, за да го намалите.
3. Затегнете контрагайката.

БЕЛЕЖКА

Не използвайте лемежите с два диска с обтягане с пълен натиск по скалиста земна повърхност, за да не счупите дисковите ножове.

Поддържайте разстояние от $1/32$ "- $1/16$ " (~0,8 - 1,6 мм) между най-близките точки на ножовете на лемежа. Ножовете се регулират с преместване на вътрешните дистанционни шайби към външната страна на ножа. Проверете дали нитовете на лагерното устройство не са в контакт с корпуса след регулирането.

Външните стъргалки на всеки дисков нож могат да се регулират според износването им. Уверете се, че стъргалките са регулирани така, че да позволяват само лек контакт на ножовете.

Механизмът на лемежа е проектиран така, че да се фиксира в изправено положение, когато приставката за тор не се използва или по време на съхранение.

1. Повдигнете сеялката и поставете опорите под лемежите.
2. Спуснете сеялката, докато отвора на въртящата се част се изравни с отвора на монтажната скоба.
3. Отстранете блокиращия щифт от позицията за съхранение на монтажната скоба и монтирайте през отвора за фиксиране.
4. Закрепете с шплинтове.

НАЗЪБЕН ЕДНОДИСКОВ ЛЕМЕЖ

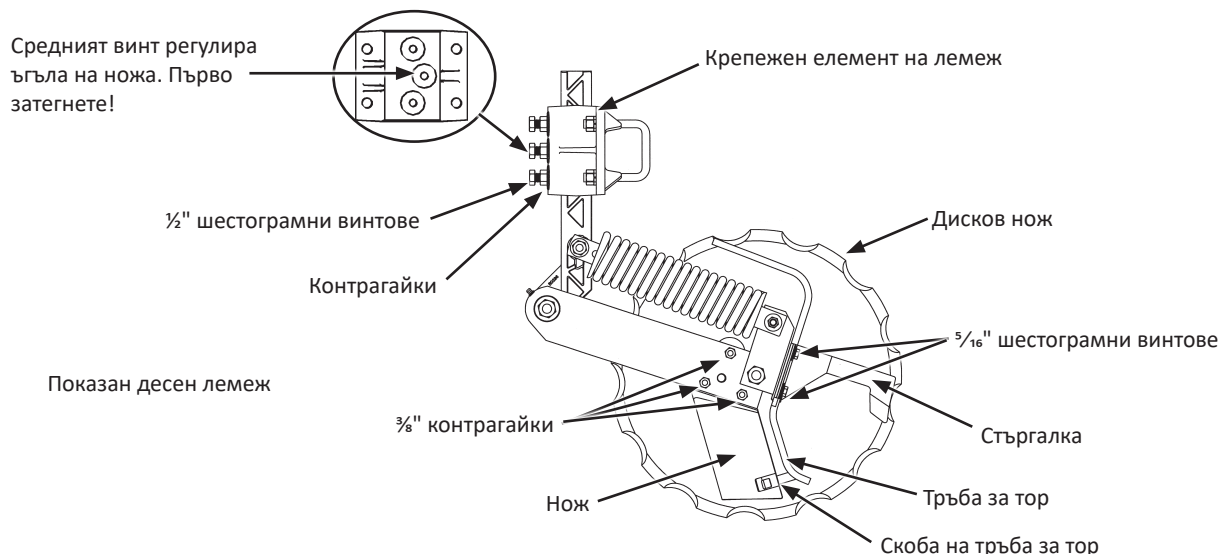

Настройки на лемеж с единичен зъбчат нож



ВНИМАНИЕ

Пресованата пружина може да изхвърчи от механизма при опит за демонтаж и да причини нараняване. Не разглобявайте механизма.

Дисковите ножове са остри и могат да порежат някого и да причинят сериозно нараняване. Носете ръкавици при работа с дисковите ножове или при ръчно завъртане.

БЕЛЕЖКА

Никога не позволявайте удар на нож върху твърди предмети. Това ще повреди ножа.

Ако разстоянието от ножа до дисковия нож е прекалено голямо, между ножа и дисковия нож може да се заклеят почви или стърнища и в този случай дисковият нож няма да се върти.

1. Регулирайте контакта на ножа с дисковия нож. Развийте или затегнете $\frac{3}{8}$ " контрагайки, за да регулирате целия водещ ръб на ножа спрямо дисковия нож. Завъртете дисковия нож и проверете за леко съпротивление без въртене по инерция. Отново регулирайте точката на допир на ножа и дисковия нож, ако е необходимо.

БЕЛЕЖКА

Регулирайте тръбата за течен тор, така че да не се намира на мястото, през което почвата преминава през ножа. Тръбата за тори скобата се износват бързо, ако не бъдат регулирани правилно.

-
2. Регулирайте стъргалката и тръбата за тор. Разхлабете двата $\frac{5}{16}$ " шестограмни винта. Регулирайте стъргалката докато докосне дисковия нож. Регулирайте тръбата за тор до центрирането ѝ между ножа и дисковия нож. Затегнете винтовете. Завъртете дисковия нож и проверете за леко съпротивление без въртене по инерция. Повторете, ако е необходимо. Поставете плосък заострен лост или отвертка между ножа и тръбата за тор над скобата на тръбата за тор. Внимателно огънете тръбата, докато се разположи на разстояние между $\frac{1}{4}$ " - $\frac{3}{8}$ " (~6-10 мм) от дисковия нож.
 3. Регулирайте дълбочината на дисковия нож. Разхлабете три $\frac{1}{2}$ " шестограмни винта и контрагайки в крепежния елемент на лемежа. Регулирайте механизма на разрохвача нагоре или надолу до желаната дълбочина на ножа. Затегнете първо централния шестограмен винт и контрагайка, за да зададете желания ъгъл на ножа. Затегнете останалите шестограмни винтове и контрагайки. Завийте шестограмните винтове и контрагайките до 57 фут-фунта (~77 Нм). Проверете разстоянието на маркуча за тор и регулирайте, ако е необходимо.

ПРИСТАВКА НА КОЛЕЛО ЗА СЪРНИЩА ЗА НАЗЪБЕН ЕДНОДИСКОВ ЛЕМЕЖ



Приставка на колело за стърнища на назъбен еднодисков лемеж

Приставката на колелото за стърнища за назъбен еднодисков лемеж се използва, когато не е възможно монтиране на приставки на колелата за стърнища на сеещата секция. Колелото за стърнища се прикрепя към назъбения еднодисков лемеж за тор с крепежни елементи $\frac{5}{8}$ " x $7\frac{1}{2}$ " и $\frac{1}{2}$ " x $6\frac{1}{2}$ "

Максималната дълбочина се задава чрез повдигане на колелото за стърнища и преместване на лоста надолу за увеличаване на дълбочината, или нагоре за намаляване на дълбочината на стъпки от 1" (~2,5 см) (спрямо настройката за дълбочина на ножа). Регулирайте всички редове по еднакъв начин. Силата на натиск на колелото за стърнища се поддържа чрез торзионна пружина и не може да се регулира.

ПРИСТАВКА НА ОПОРНО/ГАБАРИТНО КОЛЕЛО ЗА НАЗЪБЕН ЕДНОДИСКОВ ЛЕМЕЖ ЗА ТОР

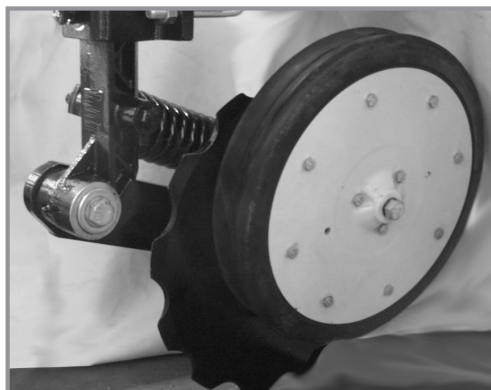

Опорно/габаритно колело на назъбен еднодисков лемеж

Приставката на опорно/габаритно колело за назъбен еднодисков лемеж се използва, когато е необходимо допълнително регулиране за поддържане на желаната дълбочина на лемежа за тор. Опорното/габаритното колело се прикрепя към назъбения еднодисков лемеж за тор чрез монтажния блок, затегнат към въртящото се рамо с крепежен елемент от $\frac{5}{8}$ " чрез лагера на дисковия нож.

Дълбочината се регулира чрез 3 отвора за регулиране в монтажния блок на опорното/габаритното колело. Преместването на опорното/габаритното колело увеличава/намалява дълбочината на стъпки от приблизително 1" (~2,5 см) спрямо настройката за дълбочина на ножа, направена на вертикалната позиция за монтиране.

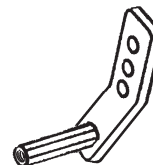

ПОДСИЛЕН ЕДНОДИСКОВ ЛЕМЕЖ ЗА ТОР

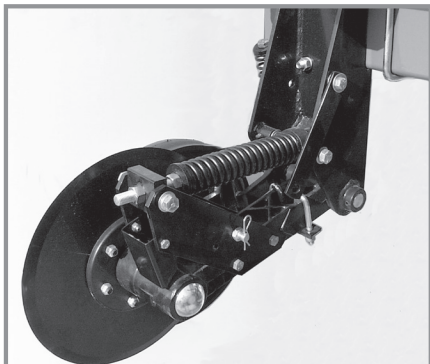

Подсилен еднодисков лемеж

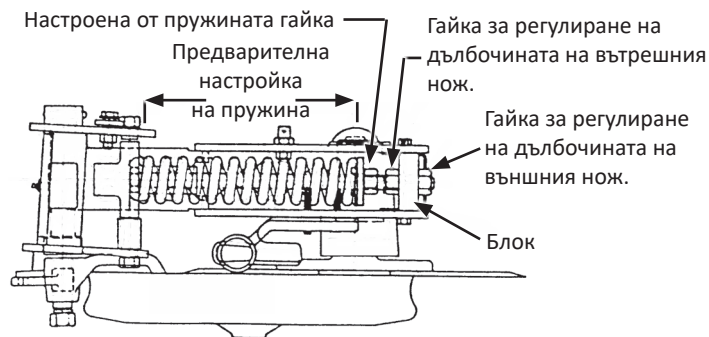

Показана е конфигурацията от дясно (изглед отгоре)

Препоръчителното поставяне на тор при подсилен еднодисков лемеж за тор е 3½"-4" (~9 -10 см) от реда.

БЕЛЕЖКА

Никога не поставяйте тора на по-близко разстояние от 2" (~5 см) от реда, тъй като това може да повреди семената.

Максималната дълбочина на ножа е около 5" (~13 см) с изравнена рама на сеялката и на работна височина от 20" (~51 см). Почвените условия могат леко да повлияят на дълбочината.

Повдигнете сеялката, за да премахнете лемежа за тор. Развийте вътрешната регулираща гайка с ключ 1½". Завъртете външната гайка в посока на часовниковата стрелка, за да намалите дълбочината на ножа, или обратно на часовниковата стрелка, за да я увеличите. Едно пълно завъртане на регулираща гайка за дълбочината на ножа променя дълбочината на ножа с ¾" (~1 см). Затегнете силно вътрешната гайка спрямо блока. Регулирайте всички лемежи за тор на една и съща дълбочина.

БЕЛЕЖКА

Не използвайте подсилените еднодискови лемежи за тор с обтягане с пълен натиск по скалиста земна повърхност, за да не счупите дисковите ножове.

Затягането на лемежа за тор може да се регулира от 250 фунта до 640 фунта (~113 кг до 290 кг).

ЗАБЕЛЕЖКА: НЕ регулирайте предварително зададения размер на пружината на по-малко от 9½" (~24 см).

ЗАБЕЛЕЖКА: Прекаленото затягане може да доведе до повдигане на рамата на сеялката и да повлияе на работата на машината. Рамата на сеялката трябва да бъде на 20" (~51 см) от земната повърхност в позиция за сеитба. Прекаленото затягане при условия на рохка почва може да доведе до прекалено навлизане в дълбочина на лемежите и да измести почвата пред лемежа, като това може да възпрепятства въртенето на притискащата почвата ролка и ножа на разрохвача.

Повдигнете сеялката, за да премахнете лемежа за тор. Завъртете предварително настроената гайка по посока на часовниковата стрелка, за да увеличите затягането и обратно на часовниковата стрелка, за да я намалите. Регулирайте всички редове с една и съща настройка. Препоръчва се минимално затягане на пружината за приемливо ниво на работа. Вижте таблицата за спецификации на дължината на пружината.

Периодично регулирайте пружинната тръба за тор/стъргалката, за да поддържате разстояние 1/8" (~3 мм) между тръбата за тор и ножа на разрохвача. Ако не поддържате това разстояние, торът може да не попадне на правилното място.

Развийте регулиращия болт на стъргалката. Процепът в стъргалката дава възможност за регулиране нагоре или надолу.

Предварително зададена	
Дължина на пружина	Сила на затягане
11" (~28 см)	250 фунта (~113 кг)
10 ¾" (~27 см)	320 фунта (~145 кг)
10½" (~27 см)*	370 фунта (~168 кг)
10¼" (~26 см)	450 фунта (~204 кг)
10" (~25 см)	520 фунта (~236 кг)
9¾" (~25 см)	580 фунта (~263 кг)
9½" (~23 см)	640 фунта (~290 кг)

*Първоначална настройка

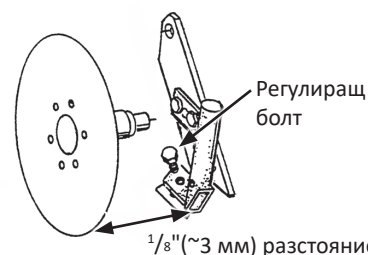

Регулирайте тръбата за течен тор/стъргалката, така че между ножа и долния водещ ръб на стъргалката да има лек контакт и разстояние $\frac{1}{4}$ " (~6 мм) между задния ръб на тръбата за течен тор и ножа. Ножът трябва да се върти с минимално съпротивление.

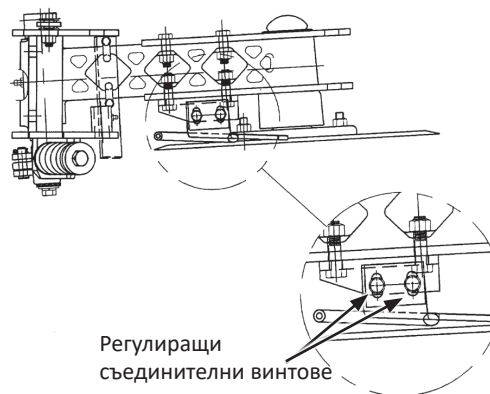

Подсиленият едnodисков лемеж за тор може да се повдига и фиксира, когато приставката за тор не се използва или по време на съхранение.

ЗАБЕЛЕЖКА: При повдигане на механизма на дисковия нож се повдига автоматично блокиращ лост, който заключва притискащата ролка за почва.

1. Поставете сеялката в позиция за сеитба.
2. Свалете външната регулираща гайка за дълбочината.
3. Повдигнете сеялката докато регулиращият болт се отдели от регулиращия блок.
4. Повдигнете пружината, за да разчистите механизма на ножа и повдигнете механизма на ножа до позициониране на скобата за съхранение върху блокиращия щифт. Поставете пружинния шплинт.
5. Монтирайте отново регулиращата гайка за дълбочина и затегнете

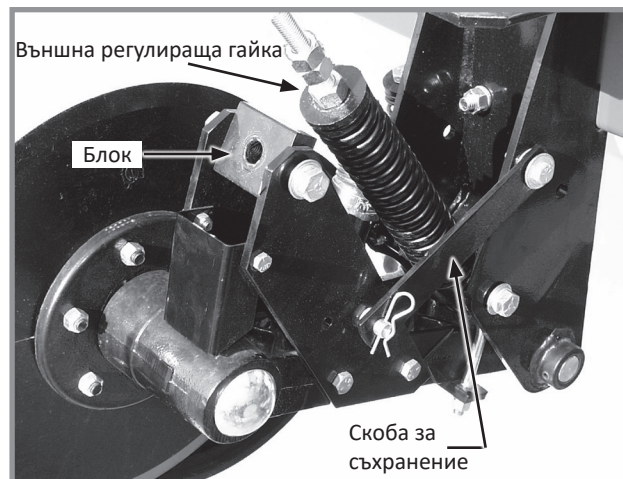

Фиксиране на подсилен едnodисков лемеж

ПРИСТАВКА ЗА СУХ ТОР



Селскостопанските химични препарати могат да причинят смърт или сериозно нараняване на хора, животни и растения, или сериозно да навредят на почвата, машините или материалната база. Прочетете и спазвайте всички етикети и инструкции на производителите на химични препарати и оборудване.

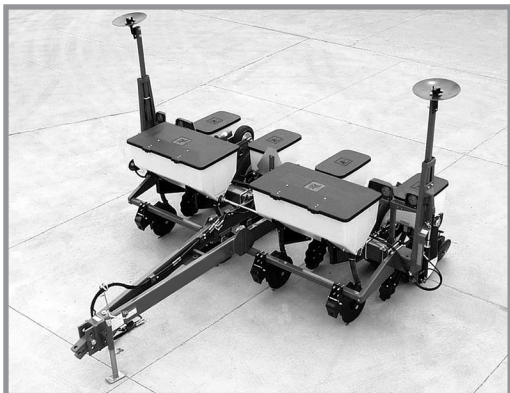

Монтирана опция за сух тор

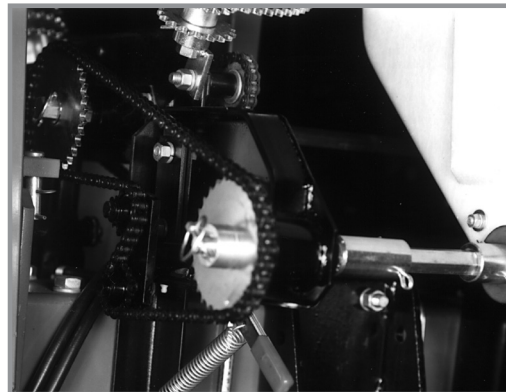

Трансмисия на задвижващия механизъм за внасяне на тор

Нормата на приложение на тор се определя от комбинацията от задвижващи/задвижвани зъбни колела на трансмисията на задвижващия механизъм за внасяне на тор и позицията на шнековете в бункерите.



Шнекове в позиция за висока норма на подаване



Шнекове в позиция за ниска норма на подаване

ЗАБЕЛЕЖКА: При позиция на шнека за висока норма на подаване и настройка на прекалено ниска норма се получава неравномерно подаване на тор.

Свалете $\frac{1}{4}$ " съединителни винтове от неръждаема стомана, които закрепват шнековете на място върху вала и сменете позицията на шнековете, за да промените нормата на подаване.

Трансмисията за подаване на тор се намира точно над трансмисията на сеещата секция от дясната страна на сеялката, като това позволява бърза промяна в зъбните колела за получаване на желаните норми на приложение на тор. Обтягането на веригата се контролира от пружинна натегателна ролка, регулирана с храпов механизъм, който се намира от вътрешната страна на трансмисията. Верижните зъбни колела могат да се сменят с тези от лоста за съхранение на верижни зъбни колела чрез премахване на щифтовете на шестостенните валове. Таблиците на нормите за приложение на тор в раздел „Таблица на нормите“ ще Ви помогнат да изберете правилните комбинации от верижни зъбни колела.

ЗАБЕЛЕЖКА: Направете проверка в полеви условия след всяко регулиране на комбинацията от верижни зъбни колела, за да сте сигурни, че използвате желаната норма на приложение на тор.

БЕЛЕЖКА

Поставянето на тор в прекалена близост до семената или в прекалено големи количества може да доведе до покълване или увреждане на младите насаждения. Проверете правилното количество и приложение според инструкциите на търговеца или производителя на тор.

Тъй като приставката за сух тор измерва гранулите според обема, а не според теглото им, е възможно да има значителни разлики при различните марки, при анализа на тора и при измереното тегло по време на действителното приложение. Използвайте таблицата само за справка. Използвайте контейнер, за да уловите и измерите приложеното количество за по-добра точност.

Поддържайте тора сух по време на употреба и съхранение, тъй като повечето торове лесно абсорбират влага. Освен отпадъците, натрупаните количества тор, останал в бункера, могат да доведат до корозия на метала. Изпразвайте бункерите в края на всеки ден.

ПРОВЕРКА НА ПОСТАВЯНЕ НА ГРАНУЛИРАНИ ХИМИЧНИ ПРЕПАРАТИ В РАБОТНИ УСЛОВИЯ

Нормата на приложение на гранулирани химични препарати може да бъде повлияна от температурата, влажността, скоростта, почвените условия, сипливостта на различните материали или наличието на препятствия за изсяващия апарат.



Селскостопанските химични препарати могат да причинят смърт или сериозно нараняване на хора, животни и растения, или сериозно да навредят на почвата, машините или материалната база. Прочетете и спазвайте всички етикети и инструкции на производителите на химични препарати и оборудване.

Направете проверка в работни условия, за да определите нормите на приложение.

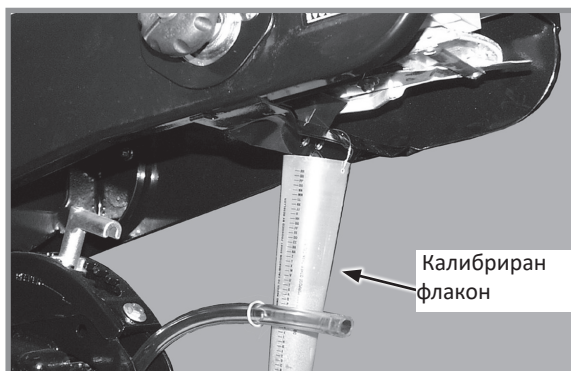

Проверка в работни условия на гранулирани химични препарати

1. Напълнете бункерите за инсектициди и/или хербициди.
2. Прикрепете калибриран флакон към всеки изсяващ апарат за гранулиран химичен препарат.

ЗАБЕЛЕЖКА: Отпуснете съединителя, за да избегнете падане на семена по време на теста.

3. Свалете сеялката и управлявайте 400 метра със скорост за сеитба.
4. Претеглете химичния препарат в грамове, попаднал в един флакон.
5. Умножете тази сума по показания коефициент, за да определите броя килограми на хектар.

Килограми на хектар	
Междуредие	Коефициент
70 см	0,0357

ПРИМЕР: Засаждате редове с междуредие 70 см. Засадили сте 400 метра с желаната скорост на сеитба. Установили сте, че в един флакон са попаднали 337 г химичен препарат. 337 грама умножено по 0,0357 е равно на 12 килограма на хектар.

ЗАБЕЛЕЖКА: Проверете калибрирането на всички редове.

ДОЗАТОР

Използвайте настройката на дозатора като отправна точка за разпределяне на инсектицида или хербицида. Таблиците са на база скорост на сеитба 5 мили/ч (8 км/ч). Използвайте по-висока настройка на дозатора за скорости над 5 мили/ч (~8 км/ч) и по-ниска настройка за скорости под 5 мили/ч (~8 км/ч).

ПОЧИСТВАНЕ на резервоарите за сух тор

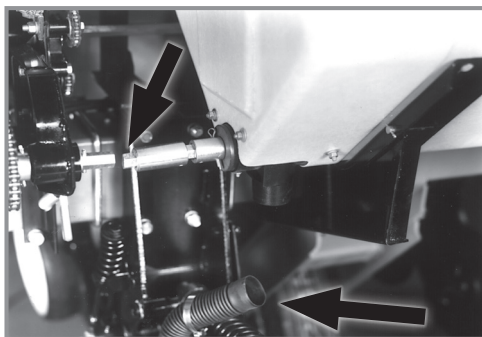

Откачете вала и маркучите на задвижващия механизъм

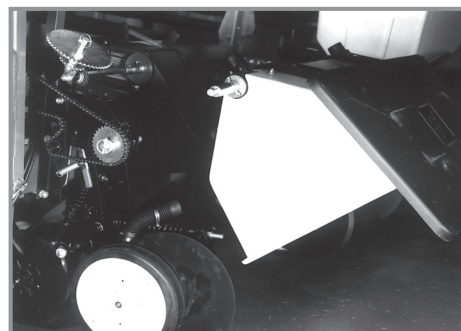

Завъртете капака към задната част и завъртете бункера напред

Бункерите за сух тор се наклоняват напред за изпразване и за лесно почистване. Откачете вала на задвижващия механизъм от трансмисията и/или съседния бункер. **РАЗХЛАБЕТЕ СКОБИТЕ НА МАРКУЧА И СВАЛЕТЕ МАРКУЧИТЕ ОТ ВСЕКИ БУНКЕР.** Свалете задния съединителен винт $\frac{1}{2}$ " x $1\frac{1}{4}$ " от мястото между подложката и крепежния елемент на всеки бункер. Завъртете капака на всеки бункер към задната страна на бункера и внимателно наклонете бункера напред. Измийте всички остатъци от тор от бункерите и маркучите, след като изпразните съдържанието.

Бункерите трябва да се демонтират и почистят, а металните повърхности да се покрият с препарат против ръжда в края на сеитбения сезон или по време на периоди, през които приставката за тор не се използва. Свалете $\frac{1}{4}$ " шплинт и лагера от единия край на вала. Издърпайте механизма на шнека от срещуположния край на бункера. Свалете съединителните винтове от неръждаема стомана от вала на шнека и свалете всички компоненти на шнека за почистване. Покрийте всички части с препарат против ръжда преди повторно сглобяване. Монтирайте двете половини на шнека на позиция за висока или ниска норма на приложение.

Монтиране на шнек

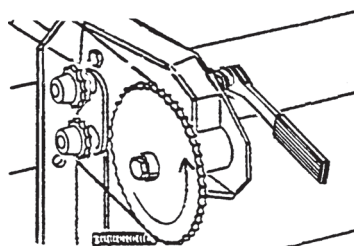

Посока на въртене на трансмисията

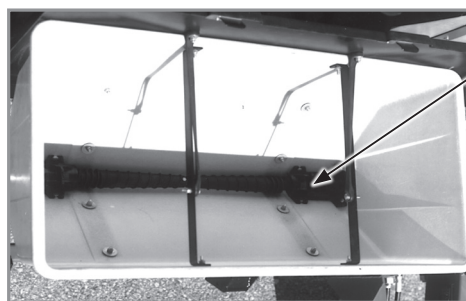

Шнековата спирала трябва да придвижват химичните препарати от централната към външната част на бункера.

ЗАБЕЛЕЖКА: Монтирайте механизма на шнека така че шнековата спирала да придвижва материала към външните отвори в бункера, когато шнековете се въртят в посоката, в която те се въртят по време на работа.

Плъзнете механизма на шнека през входния отвор на корпуса на бункера. Закрепете на място, като монтирате отново лагера и шплинта. Завъртете вала в показаната посока, за да видите дали шнековите спирали се движат в посока към краищата на бункера. Ако това не е така, свалете механизма на шнека, завъртете на 180° и монтирайте отново.

ЗАБЕЛЕЖКА: Честото смазване на лагерите на шнека е от ключово значение, за да се осигури свободното въртене на шнековете. [Вижте „Смазване и поддръжка“ на стр. 6-1.](#) Проверявайте дали шнековете се въртят свободно. Ако това не е така, разхлабете коларските болтове $\frac{3}{16}$ " във входните отвори на корпуса, завъртете шнека няколко пъти и затегнете отново коларските болтове. Това позволява повторно подравняване на корпусите и шнековете.

ЗАБЕЛЕЖКА: Не работете с приставката за тор, без да са поставени шнековите разделители.

Монтирайте шнековите разделители над шнековете и закрепете на място с два пружинни шплинта на всеки бункер.

ПРИСТАВКА ЗА ТЕЧЕН ТОР

**ПРЕДУПРЕЖДЕНИЕ**

Селскостопанските химични препарати могат да причинят смърт или сериозно нараняване на хора, животни и растения, или сериозно да навредят на почвата, машините или материалната база. Прочетете и спазвайте всички етикети и инструкции на производителите на химични препарати и оборудване.

**ВНИМАНИЕ**

Препълването на резервоара може да доведе до източване, преобръщане на резервоара, нараняване и повреда на материално имущество и техника. Не препълвайте резервоара. Не оставяйте сеялката без надзор, докато пълните резервоара. Затворете клапана за напълване и отворете капака на резервоара в случай на източване. Спазвайте всички инструкции на производителя на химичния препарат за оказване на първа помощ, почистване и третиране на препарата.

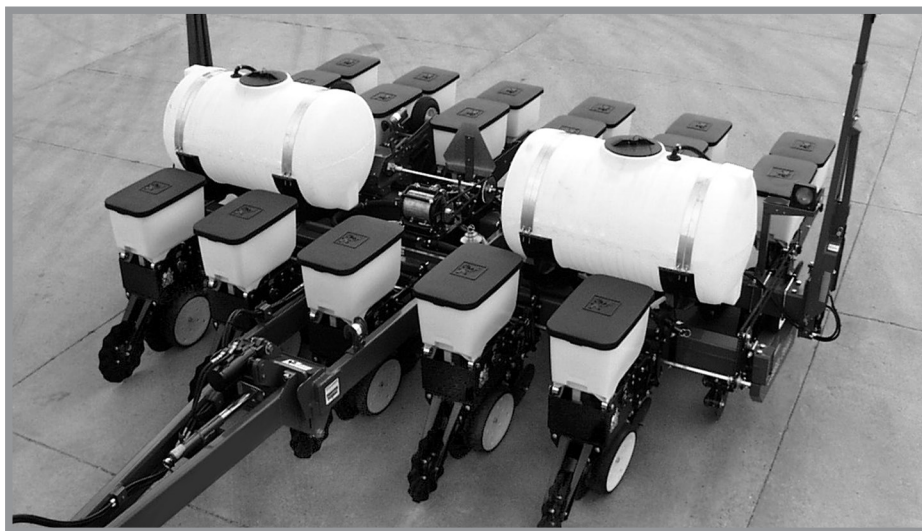

Монтирана опция за течен тор

ЗАБЕЛЕЖКА: Предлагат се допълнителни спирателни клапани за ниска скорост за монтаж на място между ръчната или буталната помпа за течен тор и лемежите за осигуряване на равномерно разпределение на продукта при ниска скорост. Спирателните клапани елиминират и антисифонни затворени линии.



Спирателен клапан

ДОПЪЛНИТЕЛНА БУТАЛНА ПОМПА

ЗАБЕЛЕЖКА: Съхранявайте ръководствата, изпратени с помпата и с разпределителя на потока заедно с настоящото ръководство.

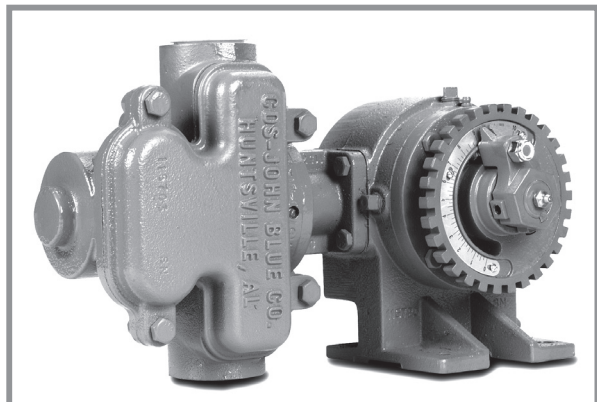

Бутална помпа

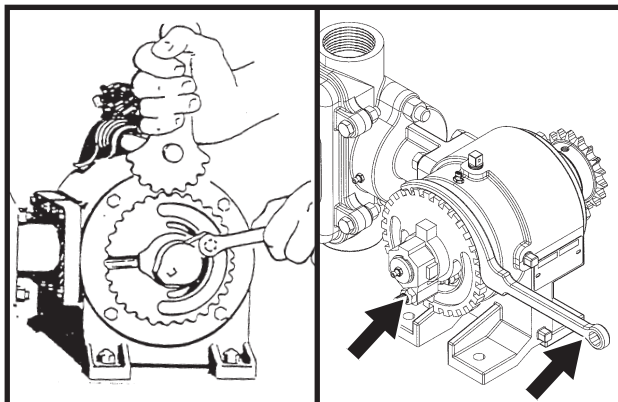

Регулиране на нормата на подаване

ЗАБЕЛЕЖКА: Таблицата за норма на подаване в раздел „Таблица на нормите“ от настоящото ръководство дава информация само за приблизителната норма на приложение (вижте [„Норми на приложение на течен тор с бутална помпа“ на стр. 5-15](#)). Приложението варира при различна температура и при различните торове.

Развийте $\frac{3}{8}$ " контрагайката, която крепи рамото към показалеца и завъртете фланеца на скалата с ключ, докато показалецът застане върху желаната настройка на скалата. Затегнете $\frac{3}{8}$ " контрагайка. НЕ ПРЕНАТЯГАЙТЕ.

ЗАБЕЛЕЖКА: Периодично проверявайте дебита към всички редове. Зададената норма се подава към останалите редове в случай на запушване на един или повече от портовете.

ПОЧИСТВАНЕ

Почиствайте добре резервоарите, маркучите и дозиращата помпа с вода в края на сеитбения сезон или продължителни периоди, през които техниката няма да се използва. Не позволявайте торът да кристализира в резултат от ниски температури или изпарение.

При машини, оборудвани с бутална помпа, разглобявайте и почиствайте филтъра между буталната помпа и сачмения вентил ежедневно. Свалете капака на цилиндъра, за да почистите ситото. Вижте [„Съхранение на буталната помпа“ на стр. 6-31](#).

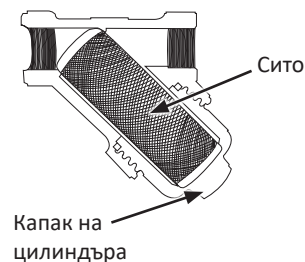

НАНАСЯНЕ НА ПАКЕТ С ТОР ПО РАЗДЕЛЕНИ РЕДОВЕ

Следвайте инструкциите по-долу, за да нанесете пакета с течен тор по разделени редове: изключете предните редове, затворете отделните резервоари или помпата за тор.

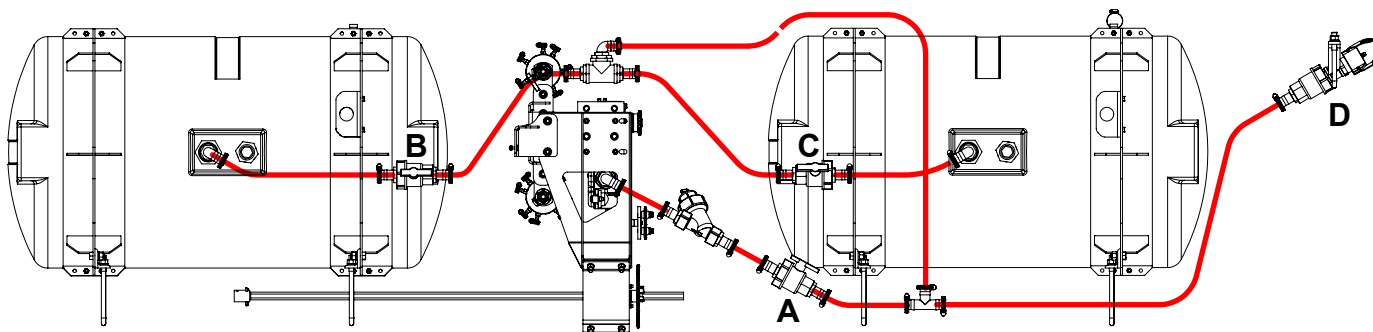

Маршрутизиране на течния тор

В цялата система за течен тор 3005 се използват клапани Вапјо. Всички клапани Вапјо могат да бъдат затворени с лоста за отваряне/затваряне. Клапаните Вапјо, посочени в схемата по-горе, отговарят на:

- A – Клапан на помпата за тор
- B – Клапан на левия резервоар за тор
- C – Клапан на десния резервоар за тор
- D – Клапан за бързо пълнене



Използване на функцията за бързо пълнене

За да използвате функцията за бързо пълнене за напълване на резервоарите с тор, направете следното:

1. Затворете клапана на помпата за тор (клапан „А“ на схемата по-горе).

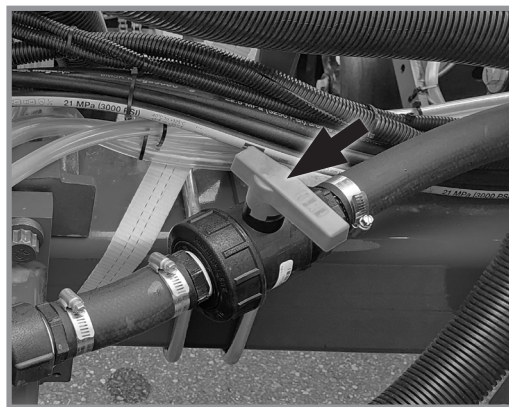

Клапан на помпата за тор

2. Уверете се, че клапаните на резервоарите за тор са зададени като „Отворен“ (Отворени) (клапани „В“ и „С“ на схемата по-горе). Резервоарите могат да бъдат напълнени едновременно или един по един. Ако искате да напълните само единия резервоар, се уверете, че клапанът за другия резервоар е затворен.



Клапан на резервоара за тор

3. Свържете маркуча на източника на тор към клапана за бързо пълнене от дясната страна на сеялката (клапан „D“ на схемата на стр. 4-12) и поставете лоста в положение „Отворен“ (Отворен).



Клапан за бързо пълнене

Изключване на потока към предните редове

Следвайте инструкциите по-долу, ако искате да изключите потока на тор към предните редове на сеялката.

1. За да изключите потока на тор към предните редове, поставете клапана на разделителя на потока в положение „Closed“ (Затворен).

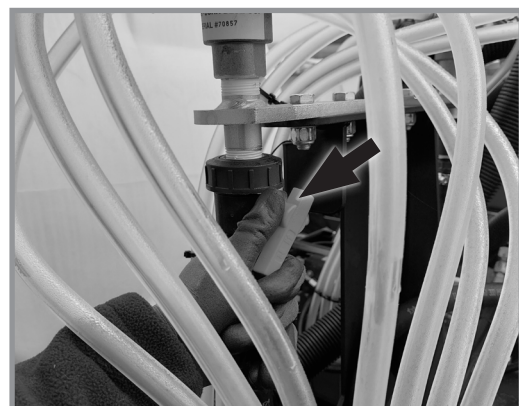

Клапан за разделителя на потока

Тази страница е умишлено оставена празна.

ОБЩА ИНФОРМАЦИЯ ЗА СЕИТБЕНАТА НОРМА

Тези таблици за сеитбени норми се отнасят за сеялки с твърда рама Kinze, модел 3005.

БЕЛЕЖКА

Комбинациите от верижни зъбни колела в тези таблици са за средни условия на работа. Възможно е да са необходими промени в комбинациите от верижни зъбни колела за желаната плътност на засаждане. **ВИНАГИ ПРОВЕРЯВАЙТЕ В РАБОТНИ УСЛОВИЯ, ЗА ДА СТЕ СИГУРНИ, ЧЕ ЗАСАЖДАТЕ С ЖЕЛАНАТА СЕИТБЕНА НОРМА.**

БЕЛЕЖКА

Добавките към семената, добавени в бункера, могат да повлияят на работата на изсяващия апарат с регулиране чрез щифтове и да ускорят износването.

ЗАБЕЛЕЖКА: Размерът и формата на семената могат да повлияят на сеитбената норма.

ЗАБЕЛЕЖКА: Не всички посочени разстояния се отнасят за всички размери сеялки.

ЗАБЕЛЕЖКА: Скорости над 6,0 мили/ч (~10 км/ч) могат да повлияят неблагоприятно върху разстоянията между семената.

ЗАБЕЛЕЖКА: Не се препоръчват сеитбени норми над 672500 семена/хектар.

МЕХАНИЧЕН ИЗСЯВАЩ АПАРАТ

Изсяващ апарат за царевица с регулиране чрез щифтове

Сортовете с по-голям размер на семената се засаждат по-точно при висока скорост на движение от сортовете с по-малък размер. Скорост, по-висока от оптималната, може да доведе до увеличаване на плътността на засаждане или по-висока честота на засаждане на двоен брой семена, особено при по-малки семена. Препоръчва се използване на кръгли семена за царевица със среден размер за точност на сеитбата при оптимална скорост.

Изсяващ апарат за маслодаен слънчоглед с регулиране чрез щифтове

Сортовете с по-голям размер на семената се засаждат по-точно при висока скорост на движение от сортовете с по-малък размер. Скорост, по-висока от оптималната, може да доведе до увеличаване на плътността на засаждане или по-висока честота на засаждане на двоен брой семена, особено при по-малки семена. Препоръчват се семена от маслодаен слънчоглед с размер №3 и/или №4 при използване на изсяващи апарати с регулиране чрез щифтове, оборудвани с щифтове за маслодаен слънчоглед. Препоръчват се семена от слънчоглед за сладкарски цели с размер №1 и/или №2 при използване на изсяващи апарати с регулиране чрез щифтове, оборудвани с щифтове за царевица.

Изсяващ апарат тип „четка“ (соя, мило/сорго, киселинно обезвлякнен памук)

В таблиците за нормите са дадени семената на хектар, както и разстоянието между семената в сантиметри, закръглено до една десета от сантиметъра. Поради големите вариации в размера на семената, величината килограми на хектар не се препоръчва като метод за избор на настройките на трансмисията. Величината килограми на хектар при семена с по-малък размер може да се окаже под очакваната, а величината килограми на хектар при по-големи семена може да се окаже над очакваната. За да определите величината килограми на хектар, използвайте формулата, посочена в [„Определяне на килограми на хектар \(изсяващ апарат тип „четка“\)“ на стр. 2-21](#) и [„Проверка на плътността на засаждане“ на стр. 2-20](#).

ЗАБЕЛЕЖКА: Скоростта на сеитба може да повлияе върху действителната норма на сеитба. Проверете в работни условия и регулирайте настройката на трансмисията, за да получите желаното изпускане на семена.

ЗАБЕЛЕЖКА: Плътността на засаждане на хектар при 35 см междуредие е двойна на плътността при 70 см междуредия при указаната комбинация от верижни зъбни колела. Вижте следващите страници.

ЗАБЕЛЕЖКА: Може да е необходим пакет за задвижващ механизъм за намалена наполовина сеитбена норма (2 към 1) за получаване на желаната плътност на засаждане и разстояния между семената при засаждане на 35 см редове със соя или други култури. Задвижващият механизъм за намалена наполовина сеитбена норма, използван с изсяващи апарати тип „четка“ намалява скоростта на трансмисията на сеялката. Сеитбената норма ще бъде около 50% от посочената в таблицата при използване на пакета за задвижващ механизъм за намалена наполовина сеитбена норма (2 към 1).

ПРИМЕР: Междуредие от 70 см с използване на дискове за семена с 60 клетки при изсяващи апарати тип „четка“.

$80928 \div 2 = 40464$ плътност на засаждане (6,5 см разстояние между семената $\times 2 = 13$ см разстояние между семената)

ВАКУУМНА СИСТЕМА

ЗАБЕЛЕЖКА: Верижните зъбни колела с 22, 28 и 44 зъбеца НЕ са приложими за всички таблици на нормите. Проверете заглавията на таблиците, за да сте сигурни, че сте избрали правилната таблица за норми. Верижно зъбно колело с 22 зъбеца изисква верига №40 със 114 стъпки. Верижно зъбно колело с 28 зъбеца изисква верига №40 със 118 стъпки. Верижно зъбно колело с 44 зъбеца изисква верига №40 със 126 стъпки.

ЗАБЕЛЕЖКА: НЕ ИЗПОЛЗВАЙТЕ верижни зъбни колела с 44 зъбеца (дискове за соя с 60 клетки) със система за сух тор или със система за течен тор.

СЕЙТБЕНИТЕ НОРМИ ЗА ИЗСЯВАЩИ АПАРАТИ С РЕГУЛИРАНЕ ЧРЕЗ **ЩИФТОВЕ (СТАНДАРТЕН ЗАДВИЖВАЩ МЕХАНИЗЪМ) ПРИБЛИЗИТЕЛЕН БРОЙ СЕМЕНА/ХЕКТАР ПРИ ШИРИНА НА МЕЖДУРЕДИЕТО 70 CM**

70 cm междуредия	Верижни зъбни коела на трансмисиятаЗадвижващи Задвижвани		Препор. диапазон на скоростта (км/ч)	Средно разстояние между семената в сантиметри
43539	17	28	6 до 10	32,7
45150	17	27	6 до 10	31,7
46888	17	26	6 до 10	30,4
48661	19	28	6 до 10	29,4
48763	17	25	6 до 10	29,2
50463	19	27	6 до 10	28,1
50794	17	24	6 до 10	28,1
52402	19	26	6 до 10	27,1
53002	17	23	6 до 10	26,9
54500	19	25	6 до 10	26,1
56768	19	24	6 до 10	25,1
58904	23	28	6 до 10	24,1
59237	19	23	6 до 10	24,1
61085	23	27	6 до 10	23,3
61465	24	28	6 до 10	23,3
63436	23	26	6 до 10	22,6
63743	24	27	6 до 10	22,3
64025	25	28	6 до 10	22,3
64163	17	19	6 до 10	22,3
65973	23	25	6 до 10	21,5
66194	24	26	6 до 10	21,5
66398	25	27	6 до 10	21,5
66589	26	28	6 до 10	21,3
68722	23	24	6 до 10	20,8
68840	24	25	6 до 10	20,8
68951	25	26	6 до 10	20,8
69053	26	27	6 до 10	20,5
69150	27	28	6 до 10	20,5
71711	23	23	6 до 10	19,8
74366	28	27	6 до 10	19,3
74468	27	26	6 до 10	19,3
74699	25	24	6 до 10	19,0
74828	24	23	6 до 10	19,0
77225	28	26	6 до 10	18,5
77445	27	25	6 до 10	18,5
77946	25	23	6 до 10	18,3
80146	19	17	6 до 10	17,7
80316	28	25	6 до 10	17,7
80673	27	24	6 до 10	17,7
81063	26	23	6 до 10	17,7
83662	28	24	5 до 10	17,0
84181	27	23	5 до 10	17,0
86806	23	19	5 до 9	16,5
87299	28	23	5 до 9	16,5
90580	24	19	3 до 5,5	15,7
94354	25	19	4 до 8	15,2
97020	23	17	4 до 8	14,7
98128	26	19	4 до 8	14,4
101238	24	17	4 до 8	14,2
101902	27	19	4 до 8	13,9
105456	25	17	5 до 7	13,4
105679	28	19	5 до 7	13,4
109673	26	17	5 до 7	12,9
113891	27	17	5 до 7	12,4
118109	28	17	5 до 7	12,2

ЗАБЕЛЕЖКА: Вижте [„Обща информация за сеитбената норма“ на стр. 5-1](#) и [„Проверка на плътността на засаждане“ на стр. 2-20](#) за допълнителна информация.

СЕЙТБЕНИ НОРМИ ЗА ИЗСЯВАЩИ АПАРАТИ ТИП „ЧЕТКА“ (СТАНДАРТЕН ЗАДВИЖВАЩ МЕХАНИЗЪМ) ПРИБЛИЗИТЕЛЕН БРОЙ СЕМЕНА/ХЕКТАР ПРИ ШИРИНА НА МЕЖДУРЕДИЕТО 70 СМ

Верижни зъбни колела на трансмисията		60 клетки Соя или висок клас мило/сорго	Средно разстояние между семената в сантиметри	48 клетки Специална соя или висок клас киселинно обезвлажнен памук	Средно разстояние между семената в сантиметри	Диапазон на скоростта (км/ч)
Задвижващи	Задвижвани					
		70 см междуредия		70 см междуредия		
17	28	217690	6,6	174151	8,1	3 до 13
17	27	225754	6,3	180604	7,8	3 до 13
17	26	234437	6,0	187549	7,6	3 до 13
19	28	243301	5,8	194640	7,3	3 до 13
19	27	252312	5,5	201849	7,1	3 до 13
17	24	253971	5,5	203178	7,1	3 до 13
17	23	265014	5,3	212011	6,8	3 до 13
19	25	272497	5,3	217996	6,6	3 до 13
19	24	283851	5,0	227080	6,6	3 до 13
23	28	294522	4,8	235618	6,0	3 до 13
19	23	296192	4,8	236955	6,0	3 до 13
24	28	307329	4,5	245864	5,8	3 до 13
24	27	318710	4,5	254967	5,5	3 до 13
17	19	320808	4,5	256645	5,5	3 до 13
24	26	330968	4,3	264774	5,3	3 до 13
26	28	332939	4,3	266350	5,3	3 до 13
24	25	344208	4,0	275367	5,0	3 до 13
26	27	345270	4,0	276217	5,0	3 до 13
23	23	358550	4,0	286840	5,0	3 до 13
27	26	372339	3,8	297871	4,8	3 до 13
24	23	374138	3,8	299310	4,8	3 до 13
25	23	389726	3,5	311781	4,5	3 до 13
19	17	400731	3,5	320585	4,5	3 до 13
27	24	403367	3,5	322694	4,3	3 до 13
28	24	418307	3,3	334645	4,3	3 до 13
23	19	434032	3,3	347226	4,0	3 до 13
28	23	436493	3,3	349195	4,0	3 до 13
24	19	452905	3,0	362321	4,0	3 до 13
25	19	471774	3,0	377420	3,8	3 до 13
23	17	485095	3,0	388075	3,8	3 до 13
26	19	490647	2,7	392519	3,5	3 до 11
27	19	509517	2,7	407614	3,5	3 до 11
28	19	528389	2,7	422710	3,3	3 до 11
26	17	548370	2,5	438696	3,3	3 до 11
27	17	569461	2,2	455570	3,0	3 до 11
28	17	590550	2,2	472441	3,0	3 до 11

ЗАБЕЛЕЖКА: Вижте „Обща информация за сеитбената норма“ на стр. 5-1 и „Проверка на плътността на засаждане“ на стр. 2-20 за допълнителна информация.

ЗАБЕЛЕЖКА: Нормите на задвижващия механизъм за намалена наполовина сеитбена норма (2 към 1) са около 50% от посочените цифри.

ЗАБЕЛЕЖКА: Винаги проверявайте плътността на засаждане в работни условия, за да проверите дали сеитбените норми са правилните.

СЕИТБЕНИ НОРМИ ЗА ИЗСЯВАЩ АПАРАТ ТИП „ЧЕТКА“ (СТАНДАРТЕН ЗАДВИЖВАЩ МЕХАНИЗЪМ) ПРИБЛИЗИТЕЛЕН БРОЙ СЕМЕНА/ХЕКТАР ПРИ ШИРИНА НА МЕЖДУРЕДИЕТО 35 СМ

Верижни зъбни колела на трансмисията		60 клетки Специална соя или висок клас мило/сорго	Средно разстояние между семената в сантиметри	48 клетки Специална соя или висок клас киселинно обезвлакнен памук	Средно разстояние между семената в сантиметри	Диапазон на скоростта (км/ч)
Задвижващи	Задвижвани					
17	28	435379	6,6	348301	8,1	3 до 13
17	27	451508	6,3	361208	7,8	3 до 13
17	26	468874	6,0	375098	7,6	3 до 13
19	28	486601	5,8	389280	7,3	3 до 13
19	27	504623	5,5	403698	7,1	3 до 13
17	24	507943	5,5	406355	7,1	3 до 13
17	23	530027	5,3	424023	6,8	3 до 13
19	25	544994	5,3	435993	6,6	3 до 13
19	24	567702	5,0	454160	6,6	3 до 13
23	28	589044	4,8	471236	6,0	3 до 13
19	23	592385	4,8	473910	6,0	3 до 13
24	28	614657	4,5	491728	5,8	3 до 13
24	27	637419	4,5	509933	5,5	3 до 13
17	19	641616	4,5	513290	5,5	3 до 13
24	26	661935	4,3	529548	5,3	3 до 13
26	28	665879	4,3	532701	5,3	3 до 13
24	25	688415	4,0	550734	5,0	3 до 13
26	27	690540	4,0	552434	5,0	3 до 13
23	23	717100	4,0	573679	5,0	3 до 13
27	26	744677	3,8	595742	4,8	3 до 13
24	23	748276	3,8	598620	4,8	3 до 13
25	23	779452	3,5	623561	4,5	3 до 13
19	17	801461	3,5	641169	4,5	3 до 13
27	24	806733	3,5	645387	4,3	3 до 13
28	24	836613	3,3	669289	4,3	3 до 13
23	19	868064	3,3	694451	4,0	3 до 13
28	23	872986	3,3	698389	4,0	3 до 13
24	19	905809	3,0	724643	4,0	3 до 13
25	19	943548	3,0	754840	3,8	3 до 13
23	17	970189	3,0	776149	3,8	3 до 13
26	19	981293	2,7	785037	3,5	3 до 11
27	19	1019033	2,7	815228	3,5	3 до 11
28	19	1056778	2,7	845420	3,3	3 до 11
26	17	1096739	2,5	877392	3,3	3 до 11
27	17	1138922	2,2	911140	3,0	3 до 11
28	17	1181100	2,2	944882	3,0	3 до 11

ЗАБЕЛЕЖКА: Вижте „Обща информация за сеитбената норма“ на стр. 5-1 и „Проверка на плътността на засаждане“ на стр. 2-20 за допълнителна информация.

ЗАБЕЛЕЖКА: Нормите на задвижващия механизъм за намалена наполовина сеитбена норма (2 към 1) са около 50% от посочените цифри.

ЗАБЕЛЕЖКА: Винаги проверявайте плътността на засаждане в работни условия, за да проверите дали сеитбените норми са правилните.

СЕЙТБЕНИ НОРМИ ЗА ИЗСЯВАЩИ АПАРАТИ ТИП „ЧЕТКА“ (СТАНДАРТЕН ЗАДВИЖВАЩ МЕХАНИЗЪМ) ПРИБЛИЗИТЕЛЕН БРОЙ СЕМЕНА/ХЕКТАР ПРИ ШИРИНА НА МЕЖДУРЕДИЕТО 70 СМ

Верижни зъбни козела на трансмисията		36 клетки Киселинно обезвлажнен памук, едри семена	Средно разстояние между семената в сантиметри	30 клетки Мило/сорго или киселинно обезвлажнен памук	Средно разстояние между семената в сантиметри	Диапазон на скоростта (км/ч)
Задвижващи	Задвижвани					
17	28	130614	10,9	108845	13,2	3 до 13
17	27	135454	10,6	112877	12,7	3 до 13
17	26	140661	10,1	117219	12,1	3 до 13
19	28	145979	9,9	121652	11,6	3 до 13
19	27	151386	9,3	126157	11,4	3 до 13
17	24	152384	9,3	126986	11,1	3 до 13
17	23	159009	8,8	132508	10,6	3 до 13
19	25	163499	8,8	136250	10,4	3 до 13
19	24	170310	8,3	141926	10,1	3 до 13
23	28	176714	8,1	147262	9,5	3 до 13
19	23	177715	8,1	148096	9,5	3 до 13
24	28	184397	7,6	153664	9,3	3 до 13
24	27	191226	7,3	159356	8,8	3 до 13
17	19	192485	7,3	160403	8,8	3 до 13
24	26	198581	7,1	165484	8,6	3 до 13
26	28	199764	7,1	166468	8,6	3 до 13
24	25	206511	6,8	172104	8,3	3 до 13
26	27	207161	6,8	172634	8,3	3 до 13
23	23	215129	6,6	179275	7,8	3 до 13
27	26	223403	6,3	186169	7,6	3 до 13
24	23	224482	6,3	187068	7,6	3 до 13
25	23	233835	6,0	194863	7,3	3 до 13
19	17	240438	5,8	200367	7,1	3 до 13
27	24	242020	5,8	201685	7,1	3 до 13
28	24	250983	5,5	209155	6,8	3 до 13
23	19	260419	5,5	217017	6,6	3 до 13
28	23	261896	5,3	218247	6,6	3 до 13
24	19	271744	5,3	226451	6,3	3 до 13
25	19	283066	5,0	235887	6,0	3 до 13
23	17	291138	4,8	242547	5,8	3 до 13
26	19	294388	4,8	245323	5,8	3 до 11
27	19	305709	4,5	254760	5,5	3 до 11
28	19	317034	4,5	264193	5,3	3 до 11
26	17	329023	4,3	274184	5,3	3 до 11
27	17	341676	4,0	284731	5,0	3 до 11
28	17	354330	4,0	295275	4,8	3 до 11

ЗАБЕЛЕЖКА: Вижте [„Обща информация за сеитбената норма“ на стр. 5-1](#) и [„Проверка на плътността на засаждане“ на стр. 2-20](#) за допълнителна информация.

ЗАБЕЛЕЖКА: Нормите на задвижващия механизъм за намалена наполовина сеитбена норма (2 към 1) са около 50% от посочените цифри.

ЗАБЕЛЕЖКА: Винаги проверявайте плътността на засаждане в работни условия, за да проверите дали сеитбените норми са правилните.

**СЕЙТБЕНИ НОРМИ ЗА ИЗСЯВАЩ АПАРАТ ТИП „ЧЕТКА“ (СТАНДАРТЕН ЗАДВИЖВАЩ МЕХАНИЗЪМ)
ПРИБЛИЗИТЕЛЕН БРОЙ ГНЕЗДА/ХЕКТАР ПРИ ШИРИНА НА МЕЖДУРЕДИЕТО 70 СМ**

Поради вариация размер на семената от памук, изсяващите апарати, оборудвани с дискове с 12 клетки за киселинно обезвлажнен памук за изсяване на гнезда засаждат от 3 до 6 семена на клетка. Изберете съответния диск за диапазона на размера на семената, които ще се засаждат.

За да определите настройката на трансмисията на сеялката, определете желаното разстояние между гнездата и изберете съотношението на трансмисията, което е най-близо до разстоянието между гнездата в сантиметри в таблицата. За да намалите плътността, увеличете разстоянието. За да увеличите плътността, намалете разстоянията.

За да определите плътността на хектар, определете средния брой семена на гнездо и гнезда на хектар като направите проверка в работни условия. Измерете 1/1000 от хектар (1/10 хектар = дължина на реда от 14,28 метра при 70 см ширина на междуредия). Умножете средния брой семена на гнездо на броя гнезда на хектар. Пример: 4 семена на гнездо x (13 гнезда x 1000) = 52000.

Верижни зъбни кола на трансмисията		БРОЙ ГНЕЗДА НА ХЕКТАР 12 клетки, памук за посев по гнездови начин, киселинно обезвлажнен 70 см междуредия	Средно разстояние между гнезда в сантиметри	Диапазон на скоростта (км/ч)
Задвижващи	Задвижвани			
17	28	43539	32,7	3 до 13
17	27	45150	31,7	3 до 13
17	26	46888	30,4	3 до 13
19	28	48661	29,4	3 до 13
19	27	50463	28,1	3 до 13
17	24	50794	28,1	3 до 13
17	23	53002	26,9	3 до 13
19	25	54500	26,1	3 до 13
19	24	56771	25,1	3 до 13
23	28	58904	24,1	3 до 13
19	23	59237	24,1	3 до 13
24	28	61465	23,3	3 до 13
24	27	63743	22,3	3 до 13
17	19	64163	22,3	3 до 13
24	26	66194	21,5	3 до 13
26	28	66589	21,3	3 до 13
24	25	68840	20,8	3 до 13
26	27	69053	20,5	3 до 13
23	23	71711	19,8	3 до 13
27	26	74468	19,3	3 до 13
24	23	74828	19,0	3 до 13
25	23	77946	18,2	3 до 13
19	17	80146	17,7	3 до 13
27	24	80673	17,7	3 до 13
28	24	83662	17,0	3 до 13
23	19	86806	16,5	3 до 13
28	23	87299	16,5	3 до 13
24	19	90580	15,7	3 до 13
25	19	94354	15,2	3 до 13
23	17	97020	14,7	3 до 13
26	19	98128	14,4	3 до 11
27	19	101902	13,9	3 до 11
28	19	105679	13,4	3 до 11
26	17	109673	12,9	3 до 11
27	17	113891	12,4	3 до 11
28	17	118109	12,1	3 до 11

ЗАБЕЛЕЖКА: Вижте „Обща информация за сеитбената норма“ на стр. 5-1 и „Проверка на плътността на засаждане“ на стр. 2-20 за допълнителна информация.

ЗАБЕЛЕЖКА: Нормите на задвижващия механизъм за намалена наполовина сеитбена норма (2 към 1) са около 50% от посочените цифри.

ЗАБЕЛЕЖКА: Винаги проверявайте плътността на засаждане в работни условия, за да проверите дали сеитбените норми са правилните.

**СЕЙТБЕНИ НОРМИ ЗА ДИСК С 40 КЛЕТКИ ЗА ВАКУУМЕН ИЗСЯВАЩ АПАРАТ ЗА ЦАРЕВИЦА/СЛЪНЧОГЛЕД ВЕРИЖНО
ЗЪБНО КОЛЕЛО НА КОНТАКТЕН ЗАДВИЖВАЩ МЕХАНИЗЪМ С 15 ЗЪБЕЦА**

МОНТИРАН ПАКЕТ ЗА НАМАЛЕНА НАПОЛОВИНА СЕЙТБЕНА НОРМА С ВЕРИЖНО ЗЪБНО КОЛЕЛО С 34 ЗЪБЕЦА

ПРИБЛИЗИТЕЛЕН БРОЙ СЕМЕНА/ХЕКТАР

70 см междуредия (семена/хектар)	35 см междуредия (семена/хектар)	Верижни зъбни кола на трансмисията		Препор. скорост (км/ч)	Средно разстояние (см)
		Задвижващи	Задвижвани		
40550	81100	15	30	6 до 10	35,2
43447	86894	15	28	6 до 10	32,9
45056	90112	15	27	6 до 10	31,7
45957	91914	17	30*	6 до 10	31,1
46789	93578	15*	26	6 до 10	30,5
48660	97320	15*	25	6 до 10	29,4
49241	98482	17	28	6 до 10	29,0
51063	102126	17	27	6 до 10	28,1
53028	106056	17	26	6 до 10	27,0
55033	110066	19	28	6 до 10	26,1
55149	110298	17	25	6 до 10	25,8
57071	114142	19	27	6 до 10	24,9
57445	114890	17	24	6 до 10	24,9
59265	118530	19	26	6 до 10	24,0
59943	119886	17	23	6 до 10	23,8
61637	123274	19	25	6 до 10	23,1
64202	128404	19	24	6 до 10	22,2
66618	133236	23	28	6 до 10	21,3
66995	133990	19	23	6 до 10	21,3
69085	138170	23	27	6 до 10	20,7
69514	139028	24	28	6 до 10	20,7
71744	143488	23	26	6 до 10	20,0
72090	144180	24	27	6 до 10	19,8
72410	144820	25	28	6 до 10	19,8
72565	145130	17	19	6 до 10	19,8
74612	149224	23	25	6 до 10	19,1
74862	149724	24	26	6 до 10	19,1
75093	150186	25	27	6 до 10	19,1
75309	150618	26	28	6 до 10	18,9
77721	155442	23	24	6 до 10	18,4
77855	155710	24	25	6 до 10	18,4
77980	155960	25	26	6 до 10	18,4
78096	156192	26	27	6 до 10	18,2
78205	156410	27	28	6 до 10	18,2
81101	162202	23	23	6 до 10	17,5
84104	168208	28	27	6 до 10	17,1
84220	168440	27	26	6 до 10	17,1
84481	168962	25	24	6 до 10	16,8
84627	169254	24	23	6 до 10	16,8
87338	174676	28	26	6 до 10	16,4
87587	175174	27	25	6 до 10	16,4
88153	176306	25	23	6 до 10	16,2
90642	181284	19	17	6 до 10	15,7
90833	181666	28	25	6 до 10	15,7
91238	182476	27	24	6 до 10	15,7
91679	183358	26	23	6 до 10	15,7
94618	189236	28	24	6 до 10	15,0
95205	190410	27	23	6 до 10	15,0
98174	196348	23	19	6 до 10	14,6
98731	197462	28	23	6 до 10	14,6
102442	204884	24	19	6 до 10	13,9
106710	213420	25	19	6 до 10	13,5
109725	219450	23	17	6 до 10	13,0
110978	221956	26	19	6 до 10	12,8
114495	228990	24	17	6 до 10	12,6
115247	230494	27	19	6 до 10	12,4
119265	238530	25	17	6 до 10	11,9
119518	239036	28	19	6 до 10	11,9
124035	248070	26	17	6 до 10	11,5
128806	257612	27	17	6 до 10	11,0
133576	267152	28	17	6 до 10	10,8

**СЕЙТБЕНИ НОРМИ ЗА ДИСК СЪС 120 КЛЕТКИ ЗА ВАКУУМЕН ИЗСЯВАЩ АПАРАТ ЗА СОЯ
 ВЕРИЖНИ ЗЪБНИ КОЛЕЛА НА КОНТАКТНИЯ ЗАДВИЖВАЩ МЕХАНИЗЪМ С 15 ЗЪБЕЦА
 МОНТИРАН ПАКЕТ ЗА СТАНДАРТНА СЕЙТБЕНА НОРМА С ВЕРИЖНО ЗЪБНО КОЛЕЛО СЪС 17 ЗЪБЕЦА**

ПРИБЛИЗИТЕЛЕН БРОЙ СЕМЕНА/ХЕКТАР

70 см междуредия (семена/хектар)	35 см междуредия (семена/хектар)	Верижни зъбни колела на трансмисията		Препор. скорост (км/ч)	Средно разстояние (см)
		Задвижващи	Задвижвани		
243301	486602	15	30	6 до 10	5,9
260679	521358	15	28	6 до 10	5,5
270334	540668	15	27	6 до 10	5,3
275741	551482	17	30	6 до 10	5,2
280731	561462	15*	26	6 до 10	5,1
291961	583922	15*	25	6 до 10	4,9
295444	590888	17	28	6 до 10	4,8
306377	612754	17	27	6 до 10	4,7
318169	636338	17	26	6 до 10	4,5
330197	660394	19	28	6 до 10	4,3
330891	661782	17	25	6 до 10	4,3
342427	684854	19	27	6 до 10	4,2
344672	689344	17	24	6 до 10	4,2
355587	711174	19	26	6 до 10	4,0
359658	719316	17	23	6 до 10	4,0
369825	739650	19	25	6 до 10	3,9
385212	770424	19	24	6 до 10	3,7
399705	799410	23	28	6 до 10	3,6
401968	803936	19	23	6 до 10	3,6
414508	829016	23	27	6 до 10	3,4
417082	834164	24	28	6 до 10	3,4
430461	860922	23	26	6 до 10	3,3
432542	865084	24	27	6 до 10	3,3
434459	868918	25	28	6 до 10	3,3
435390	870780	17	19	6 до 10	3,3
447674	895348	23	25	6 до 10	3,2
449171	898342	24	26	6 до 10	3,2
450558	901116	25	27	6 до 10	3,2
451854	903708	26	28	6 до 10	3,1
466329	932658	23	24	6 до 10	3,1
467132	934264	24	25	6 до 10	3,1
467880	935760	25	26	6 до 10	3,1
468574	937148	26	27	6 до 10	3,0
469231	938462	27	28	6 до 10	3,0
486608	973216	23	23	6 до 10	2,9
504624	1009248	28	27	6 до 10	2,8
505317	1010634	27	26	6 до 10	2,8
506887	1013774	25	24	6 до 10	2,8
507763	1015526	24	23	6 до 10	2,8
524027	1048054	28	26	6 до 10	2,7
525523	1051046	27	25	6 до 10	2,7
528918	1057836	25	23	6 до 10	2,7
543849	1087698	19	17	6 до 10	2,6
544999	1089998	28	25	6 до 10	2,6
547427	1094854	27	24	6 до 10	2,6
550074	1100148	26	23	6 до 10	2,6
567706	1135412	28	24	6 до 10	2,5
571229	1142458	27	23	6 до 10	2,5
589044	1178088	23	19	6 до 10	2,4
592384	1184768	28	23	6 до 10	2,4
614653	1229306	24	19	6 до 10	2,3
640262	1280524	25	19	6 до 10	2,2
658351	1316702	23	17	6 до 10	2,2
665871	1331742	26	19	6 до 10	2,1

**СЕЙТБЕНИ НОРМИ ЗА ДИСК С 60 КЛЕТКИ ЗА ВАКУУМЕН ИЗСЯВАЩ АПАРАТ ЗА МИЛО/ЗАХАРНО ЦВЕКЛО/СПЕЦИАЛНИ СЕМЕНА
 ВЕРИЖНИ ЗЪБНИ КОЛЕЛА НА КОНТАКТНИЯ ЗАДВИЖВАЩ МЕХАНИЗЪМ С 15 ЗЪБЕЦА
 МОНТИРАН ПАКЕТ ЗА НАМАЛЕНА НАПОЛОВИНА СЕЙТБЕНА НОРМА С ВЕРИЖНО ЗЪБНО КОЛЕЛО С 34 ЗЪБЕЦА
 ПРИБЛИЗИТЕЛЕН БРОЙ СЕМЕНА/ХЕКТАР**

70 см междуредия (семена/хектар)	Верижни зъбни коелеа на трансмисията		Препор. скорост (км/ч)	Средно разстояние (см)
	Задвижващи	Задвижвани		
60825	15	30	6 до 10	23,5
65170	15	28	6 до 10	21,9
67584	15	27	6 до 10	21,1
68935	17	30	6 до 10	20,7
70183	15	26	6 до 10	20,4
72990	15	25	6 до 10	19,6
73861	17	28	6 до 10	19,3
76594	17	27	6 до 10	18,7
79542	17	26	6 до 10	18,0
82549	19	28	6 до 10	17,4
82723	17	25	6 до 10	17,2
85607	19	27	6 до 10	16,6
86168	17	24	6 до 10	16,6
88897	19	26	6 до 10	16,0
89914	17	23	6 до 10	15,9
92456	19	25	6 до 10	15,4
96303	19	24	6 до 10	14,8
99926	23	28	6 до 10	14,2
100492	19	23	6 до 10	14,2
103627	23	27	6 до 10	13,8
104270	24	28	6 до 10	13,8
107615	23	26	6 до 10	13,3
108136	24	27	6 до 10	13,2
108615	25	28	6 до 10	13,2
108847	17	19	6 до 10	13,2
111919	23	25	6 до 10	12,7
112293	24	26	6 до 10	12,7
112640	25	27	6 до 10	12,7
112963	26	28	6 до 10	12,6
116582	23	24	6 до 10	12,3
116783	24	25	6 до 10	12,3
116970	25	26	6 до 10	12,3
117143	26	27	6 до 10	12,1
117308	27	28	6 до 10	12,1
121652	23	23	6 до 10	11,7
126156	28	27	6 до 10	11,4
126329	27	26	6 до 10	11,4
126722	25	24	6 до 10	11,2
126941	24	23	6 до 10	11,2
131007	28	26	6 до 10	10,9
131381	27	25	6 до 10	10,9
132230	25	23	6 до 10	10,8
135962	19	17	6 до 10	10,5
136250	28	25	6 до 10	10,5
136857	27	24	6 до 10	10,5
137518	26	23	6 до 10	10,5
141927	28	24	6 до 10	10,0
142807	27	23	6 до 10	10,0
147261	23	19	6 до 10	9,7
148096	28	23	6 до 10	9,7
153663	24	19	6 до 10	9,3
160065	25	19	6 до 10	9,0
164588	23	17	6 до 10	8,7
166468	26	19	6 до 10	8,5
171743	24	17	6 до 10	8,4
172870	27	19	6 до 10	8,2
178898	25	17	6 до 10	7,9
179277	28	19	6 до 10	7,9
186053	26	17	6 до 10	7,6
193208	27	17	6 до 10	7,3
200364	28	17	6 до 10	7,2

**СЕЙТБЕНИ НОРМИ ЗА ДИСК С 83 КЛЕТКИ ЗА РАПИЦА (ВАКУУМНА СИСТЕМА)
 ВЕРИЖНИ ЗЪБНИ КОЛЕЛА НА КОНТАКТНИЯ ЗАДВИЖВАЩ МЕХАНИЗЪМ С 15 ЗЪБЕЦА
 МОНТИРАН ПАКЕТ ЗА НАМАЛЕНА НАПОЛОВИНА СЕЙТБЕНА НОРМА С ВЕРИЖНО ЗЪБНО КОЛЕЛО С 34 ЗЪБЕЦА
 ПРИБЛИЗИТЕЛНИ СЕМЕНА/ХЕКТАР ПРИ МЕЖДУРЕДИЯ ОТ 35 СМ**

35 см	Верижни зъбни колела на трансмисия		Препор. скорост (км/ч)	Средно разстояние (см)
	Задвижващи	Задвижвани		
350596	25	24	6 to 10	8.1
351202	24	23	6 to 10	8.1
362453	28	26	6 to 10	7.9
363486	27	25	6 to 10	7.9
365835	25	23	6 to 10	7.8
376164	19	17	6 to 10	7.6
376957	28	25	6 to 10	7.6
378638	27	24	6 to 10	7.5
380468	26	23	6 to 10	7.5
392665	28	24	6 to 10	7.3
395101	27	23	6 to 10	7.2
407422	23	19	6 to 10	7.0
409734	28	23	6 to 10	7.0
425134	24	19	6 to 10	6.7
442847	25	19	6 to 10	6.5
455359	23	17	6 to 10	6.3
460559	26	19	6 to 10	6.2
475154	24	17	6 to 10	6.0
478275	27	19	6 to 10	6.0
494950	25	17	6 to 10	5.8
496000	28	19	6 to 10	5.8
514745	26	17	6 to 10	5.6
534545	27	17	6 to 10	5.3
554340	28	17	6 to 10	5.2

ЗАБЕЛЕЖКА: Вижте [„Обща информация за сеитбената норма“](#) на стр. 5-1 и [„Проверка на плътността на засаждане“](#) на стр. 2-20 за допълнителна информация. винаги проверявайте плътността на засаждане в работни условия, за да сте сигурни, че сеитбените норми са правилните.

**СЕЙТБЕНИ НОРМИ ЗА ДИСК С 83 КЛЕТКИ ЗА РАПИЦА (ВАКУУМНА СИСТЕМА)
 ВЕРИЖНИ ЗЪБНИ КОЛЕЛА НА КОНТАКТНИЯ ЗАДВИЖВАЩ МЕХАНИЗЪМ С 15 ЗЪБЕЦА
 МОНТИРАН ПАКЕТ ЗА СТАНДАРТНА СЕЙТБЕНА НОРМА С ВЕРИЖНО ЗЪБНО КОЛЕЛО СЪС 17 ЗЪБЕЦА
 ПРИБЛИЗИТЕЛНИ СЕМЕНА/ХЕКТАР ПРИ МЕЖДУРЕДИЯ ОТ 35 СМ**

35 см	Верижни зъбни козела на трансмисия		Препор. скорост (км/ч)	Средно разстояние (см)
	Задвижващи	Задвижвани		
360610	15*	28	6 to 10	7.9
373965	15*	27	6 to 10	7.6
381443	17	30*	6 to 10	7.5
388349	15*	26	6 to 10	7.4
403878	15*	25	6 to 10	7.1
408700	17	28	6 to 10	7.0
423823	17	27	6 to 10	6.7
440132	17	26	6 to 10	6.5
456774	19	28	6 to 10	6.3
457737	17	25	6 to 10	6.2
473689	19	27	6 to 10	6.0
476794	17	24	6 to 10	6.0
491900	19	26	6 to 10	5.8
497527	17	23	6 to 10	5.7
511587	19	25	6 to 10	5.6
532877	19	24	6 to 10	5.4
552929	23	28	6 to 10	5.2
556059	19	23	6 to 10	5.1
573406	23	27	6 to 10	5.0
576966	24	28	6 to 10	5.0
595475	23	26	6 to 10	4.8
598347	24	27	6 to 10	4.8
601003	25	28	6 to 10	4.8
602290	17	19	6 to 10	4.7
619280	23	25	6 to 10	4.6
621355	24	26	6 to 10	4.6
623272	25	27	6 to 10	4.6
625065	26	28	6 to 10	4.6
645084	23	24	6 to 10	4.4
646197	24	25	6 to 10	4.4
647234	25	26	6 to 10	4.4
648197	26	27	6 to 10	4.4
649102	27	28	6 to 10	4.4
673138	23	23	6 to 10	4.2
698063	28	27	6 to 10	4.1
699026	27	26	6 to 10	4.1
701192	25	24	6 to 10	4.1
702404	24	23	6 to 10	4.1
724905	28	26	6 to 10	3.9
726972	27	25	6 to 10	3.9
731670	25	23	6 to 10	3.9
752329	19	17	6 to 10	3.8
753914	28	25	6 to 10	3.8
757275	27	24	6 to 10	3.8
760936	26	23	6 to 10	3.8
785329	28	24	6 to 10	3.6
790202	27	23	6 to 10	3.6

ЗАБЕЛЕЖКА: Вижте „Обща информация за сеитбената норма“ на стр. 5-1 и „Проверка на плътността на засаждане“ на стр. 2-20 за допълнителна информация. винаги проверявайте плътността на засаждане в работни условия, за да сте сигурни, че сеитбените норми са правилните.

**НОРМИ НА ПРИЛОЖЕНИЕ НА СУХИ ИНСЕКТИЦИДИ
ПРИБЛИЗИТЕЛНИ КИЛОГРАМИ/ХЕКТАР ПРИ 8 КМ/Ч ЗА МЕЖДУРЕДИЕ 70 СМ**

Настройка на изсяващия апарат	70 см междуредия
ГЛИНЕНИ ГРАНУЛИ	
10	6,0
11	6,0
12	7,4
13	8,4
14	9,4
15	10,4
16	11,7
17	13,1
18	13,9
19	16,0
20	17,3
21	18,9
22	20,0
23	21,0
24	22,9
25	25,5
26	28,1
27	29,4
28	31,0
29	33,9
30	36,1
ПЯСЪЧНИ ГРАНУЛИ	
5	3,5
6	6,0
7	6,5
8	7,7
9	9,5
10	10,9
11	12,4
12	13,7
13	15,4
14	17,6
15	18,9
16	21,4
17	23,7
18	26,6
19	29,6
20	31,4
21	33,7
22	36,1
23	39,0
24	42,0
25	45,0

ЗАБЕЛЕЖКА: Горната таблица представя средните стойности и трябва да се използва единствено като отправна точка. Гранулираните химични препарати изтичат през даден отвор на изсяващия апарат с почти равномерен дебит, независимо от скоростта на ролката. Действителната норма на приложение ще се различава при различните инсектициди, скоростта на сеитба и плътността на засаждане. Скоростта на засаждане/скоростта на движение оказва най-голям ефект върху нормата на приложение.

Действителната скорост трябва да бъде проверена в работни условия с конкретния използван инсектицид при конкретната скорост и плътност на засаждане. Вижте [„Проверка на поставяне на гранулирани химични препарати в работни условия“ на стр. 4-8](#) за допълнителна информация.

**НОРМИ НА ПРИЛОЖЕНИЕ НА СУХ ХЕРБИЦИД
ПРИБЛИЗИТЕЛЕН БРОЙ КИЛОГРАМИ/ХЕКТАР ПРИ 8 КМ/Ч ПРИ
ШИРИНА ОТ 70 СМ НА МЕЖДУРЕДИЯТА**

ГЛИНЕНИ ГРАНУЛИ

Настройка на изсяващия апарат	70 см междуредия
10	5,7
11	6,0
12	7,1
13	7,9
14	8,9
15	10,0
16	11,0
17	12,1
18	13,1
19	14,2
20	15,4
21	16,6
22	17,8
23	19,2
24	20,7
25	22,1
26	23,7
27	25,5
28	27,6
29	29,6
30	32,6

ЗАБЕЛЕЖКА: Горната таблица представя средните стойности и трябва да се използва единствено като отправна точка. Гранулираните химични препарати изтичат през даден отвор на изсяващия апарат с почти равномерен дебит, независимо от скоростта на ролката. Действителната норма на приложение ще варира в зависимост от конкретния хербицид, скоростта на сеитба и плътността на засаждане. Скоростта на засаждане/скоростта на движение оказва най-голям ефект върху нормата на приложение.

Действителната скорост трябва да бъде проверена в работни условия с конкретния използван хербицид при конкретната скорост и плътност на засаждане. Вижте [„Проверка на поставяне на гранулирани химични препарати в работни условия“ на стр. 4-8](#) за допълнителна информация.

НОРМИ НА ПРИЛОЖЕНИЕ НА СУХ ТОР
ПРИБЛИЗИТЕЛНА НОРМА В КГ НА ХЕКТАР

Задвижващо верижно зъбно колело	Задвижвано верижно зъбно колело	Позиция за ниска норма	Позиция за висока норма
		70 см междуредия	70 см междуредия
15	35	39	115
15	33	44	133
15	30	48	147
19	33	55	165
19	30	61	187
15	19	71	213
30	35	75	230
30	33	82	245
33	35	84	252
35	33	93	262
33	30	99	295
19	15	114	340
30	19	142	424
33	19	155	467
35	19	163	492
30	15	179	538
33	15	197	589
35	15	205	624



Настройка за висока норма

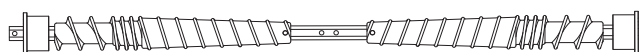

Настройка за ниска норма

ЗАБЕЛЕЖКА: При използване на по-ниски норми от посочените в таблицата може да се получи неравномерно подаване.

Таблицата по-горе се отнася за сеялки, оборудвани с контактен задвижващ механизъм. Проверете дали гумите са с правилното работно налягане.

Таблицата е изчислена при обемна плътност от 1041 килограма на кубичен метър.

ЗАБЕЛЕЖКА: Нормите на приложение на тор могат да се различават от масата, изчислена в горната таблица. Правете проверки в полеви условия, за да сте сигурни, че използвате желаната норма на приложение на тор.

За да проверите точния брой килограми, които приставката Ви за тор в действителност подава при 70 см междуредие:

1. Свалете един струйник от единия бункер за тор и прикрепете контейнер под отвора.
2. Поставете приставката за тор и се придвижете 14,28 м напред.
3. Изтеглете количеството попаднал тор в контейнера и умножете по 100. Резултатът е килограми подаван тор на хектар при засаждане със 70 см междуредие. За да конвертирате тази норма на подаване за междуредия с по-голяма ширина, умножете по следните коефициенти за конвертиране:

за 76 см редове – умножете с 0,92

НОРМИ НА ПРИЛОЖЕНИЕ НА ТЕЧЕН ТОР С БУТАЛНА ПОМПА**ЛИТРИ НА ХЕКТАР**

Отнасят се за помпа модел LM-2455-R и NGP-6055 с верижно зъбно колело с 18 зъбеца

Настройка на помпа	1	2	3	4	5	6	7	8	9	10
6-редов, 70 см междуредие	55,6	112,5	168,1	224,1	278,8	336,2	391,9	447,0	503,0	560,0
8-редов, 70 см междуредие	41,7	84,3	126,0	168,0	209,0	252,0	293,7	335,0	377,0	419,7
15-редов, 35 см междуредие	Нормата на торене (литри на хектар) е същата като при 8 реда 70 см									

Таблицата по-горе се отнася за сеялки, оборудвани с контактен задвижващ механизъм. Проверете дали гумите са с правилното работно налягане, вижте [„Първоначална подготовка“ на стр. 2-1](#)).

Таблицата е на база средното приплъзване на колелата и вискозитета на течностите.

Измерете и претеглете един галон от конкретния разтвор с тор, за да определите точната норма на приложение. Тази таблица е изчислена на база разтвор с тегло десет фунта на галон.

ЗАБЕЛЕЖКА: Нормите на приложение на тор могат да се различават от тези в горната таблица. За да предотвратите грешки в изчисляването на нормите на приложение, правете проверки в полеви условия, за да сте сигурни, че използвате желаната норма на приложение на тор за всички редове.

ЗАБЕЛЕЖКА: Периодично проверявайте дебита към всички редове. Желаната норма се подава към останалите редове с поддържане на общата норма на приложение съгласно желаната в случай на запушване на един или повече от портовете.

За да проверите точния брой литри, които приставката Ви за тор в действителност подава при 70 см междуредие:

1. Свалете маркуча от едната помпа за тор и го поставете в контейнер за събиране, закрепен към рамата на сеялката.
2. Поставете приставката за тор и се придвижете с 14,28 м напред.
3. Измерете милилитрите течност, попаднали в контейнера. Резултатът е литри тор, подаден на хектар, при сеитба с междуредия от 70 см (например 2 мл = 2 л; 5 мл = 5 л; 10 мл = 10 л)
4. Изплакнете контейнера за събиране и повторете теста с други редове, ако е необходимо.

Секция на диск за пшеница

БЕЛЕЖКА: Трябва да се използва графит, освен ако пшеницата не е третирана, тогава използвайте 80/20 и графит. Вижте раздела за добавки за допълнителна информация.

БЕЛЕЖКА: Проверете действителната норма, като определите използването на семена с взни за насипно пълнене и плътност на семена (семена/грам). Коригирайте целевата норма според нуждата.

БЕЛЕЖКА: Нормите ще варират според скоростта на движение и вакума.

Диск за пшеница с 231 клетки вижте [“НОРМИ НА СЕИТБА ЗА \(ВАКУМЕН\) ДИСК ЗА ПШЕШНИЦА С 231 КЛЕТКИ” на страница 5-26](#)
Изсяващ апарат тип „четка“ вижте [“НОРМИ НА СЕИТБА ЗА ИЗСЯВАЩ АПАРАТ ТИП „ЧЕТКА“ \(НАМАЛЕНИ НА ПОЛОВИНА\) на страница 5-17](#)

Използвайте задвижващо зъбно колело с 28 зъбци и задвижващо зъбно колело с 27 зъбци.

Задвижващо	Задвижвано	RPM/GS
27	28	3,671
15	15	3,807
28	27	3,948
27	26	3,953

ЗА ХИДРАВЛИЧНО ЗАДВИЖВАНЕ (ТИП ЧЕТКА И ВАКУМ) И ЕЛЕКТРИЧЕСКО ЗАДВИЖВАНЕ (ВАКУМ)

- Тип “четка”: използвайте инструкциите, намиращи се на страница 5-16, за да видите семената на оборот (СЕМЕНА/ОБОРОТ). СЕМЕНА/ОБОРОТ ще бъдат относително постоянни при всички скорости за изсяващ апарат тип „четка“.
- Вакум: използвайте инструкциите, намиращи се на страница 5-16, за да видите семената на оборот (СЕМЕНА/ОБОРОТ) или проверете в Таблицата за норми. СЕМЕНА/ОБОРОТ ще намалее с увеличаване на скоростта на диска (по-малко СЕМЕНА/ОБОРОТ с увеличаване на скоростта на смилане) за изсяващ апарат с вакум с реална норма.
- Разделете СЕМЕНА/ОБОРОТ на броя на клетките, за да получите СЕМЕНА/КЛЕТКА. Някои дисплеи може да не поддържат 54 клетки като опция за брой клетки на диск за сеитба, в този случай заменете използваемия брой клетки (60 или 40) и използвайте този номер на клетка в изчислението. НЕ ПРОМЕНЯЙТЕ ДИСКА ФИЗИЧЕСКИ, БРОЯТ КЛЕТКИ Е САМО ЗА МОНИТОРА.
- Разделете вашата целева плътност чрез СЕМЕНА/КЛЕТКА, за да получите вашата мониторна плътност.

Тип изсяващ апарат	Целева плътност на засаждане	СЕМЕНА/ОБОРОТ	Клетки	СЕМЕНА/КЛЕТКА	Монитор за плътност на засаждане
Четка	800000	465	54	8,611	92903
Четка	1200000	465	54	8,611	139355
Вакуум	808755	891	54	16,500	49015
Вакуум	1195655	771	54	14,278	83742
Вакуум	808755	891	60	14,85	54461
Вакуум	1195655	771	60	12,85	93047

СЕЙТБЕНИ НОРМИ ЗА ИЗСЯВАЩ АПАРАТ ТИП „ЧЕТКА“ (ПОЛОВИН НОРМА ЗАДВИЖВАЩ МЕХАНИЗЪМ) ПРИБЛИЗИТЕЛЕН БРОЙ СЕМЕНА/ХЕКТАР ПРИ ШИРИНА НА МЕЖДУРЕДИЕТО 35 СМ

Верижни зъбни кола на трансмисията		Коефициент на плътност на засаждане	Ръж 400 СЕМЕНА/КЛЕТКА, 35.9 СЕМЕНА/ГРАМ		Пшеница 465 СЕМЕНА/КЛЕТКА, 39.6 СЕМЕНА/ГРАМ		Диапазон на скоростта (км/ч)
Задвижващи	Задвижвани		Плътност на засаждане (семена/хектар)	Плътност на засаждане (кг/хектар)	Плътност на засаждане (семена/хектар)	Плътност на засаждане (кг/хектар)	
15	28	3199,59	1279835	35	1488134	38	6 до 10
15	27	3318,09	1327237	37	1543253	39	6 до 10
15	26	3445,71	1378285	39	1602606	40	6 до 10
15	25	3583,54	1433415	40	1666710	43	6 до 10
17	28	3626,20	1450480	40	1686552	43	6 до 10
15	24	3732,85	1493141	41	1736156	44	6 до 10
17	27	3760,50	1504201	41	1749020	44	6 до 10
15	23	3895,15	1558060	44	1811644	46	6 до 10
17	26	3905,14	1562054	44	1816288	46	6 до 10
19	28	4052,81	1621122	45	1884970	47	6 до 10
17	25	4061,35	1624538	45	1888940	47	6 до 10
19	27	4202,91	1681166	46	1954784	50	6 до 10
17	24	4230,56	1692226	47	1967643	50	6 до 10
19	26	4364,57	1745827	49	2029968	51	6 до 10
17	23	4414,50	1765800	49	2053194	52	6 до 10
19	25	4539,15	1815659	51	2111167	54	6 до 10
15	19	4715,18	1886072	52	2193041	55	6 до 10
19	24	4728,28	1891314	52	2199132	56	6 до 10
23	28	4906,04	1962415	55	2281807	57	6 до 10
19	23	4933,86	1973542	55	2294746	58	6 до 10
23	27	5087,74	2035096	57	2366318	60	6 до 10
24	28	5119,34	2047737	57	2381015	60	6 до 10
15	17	5269,91	2107963	58	2451046	62	6 до 10
23	26	5283,42	2113369	58	2457328	62	6 до 10
24	27	5308,94	2123577	60	2469203	62	6 до 10
25	28	5332,64	2133057	60	2480225	62	6 до 10
17	19	5343,87	2137548	60	2485445	63	6 до 10
23	25	5494,76	2197904	61	2555624	65	6 до 10
24	26	5513,14	2205255	61	2564172	65	6 до 10
25	27	5530,15	2212060	62	2572085	65	6 до 10
26	28	5545,95	2218380	62	2579433	65	6 до 10
23	24	5723,70	2289481	63	2662105	67	6 до 10
24	25	5733,66	2293464	63	2666737	67	6 до 10
25	26	5742,85	2297138	65	2671010	67	6 до 10
26	27	5751,36	2300544	65	2674969	67	6 до 10
27	28	5759,26	2303705	65	2678644	68	6 до 10
15	15	5972,56	2389025	67	2777852	71	6 до 10
28	27	6193,77	2477508	69	2880734	73	6 до 10
27	26	6202,28	2480911	69	2884693	73	6 до 10
26	25	6211,47	2484588	69	2888966	73	6 до 10
25	24	6221,42	2488568	69	2893595	73	6 до 10
24	23	6232,24	2492896	69	2898626	73	6 до 10

Продължава на следващата страница.

СЕЙТБЕНИ НОРМИ ЗА ИЗСЯВАЩ АПАРАТ ТИП „ЧЕТКА“ (ПОЛОВИН НОРМА ЗАДВИЖВАЩ МЕХАНИЗЪМ) ПРИБЛИЗИТЕЛЕН БРОЙ СЕМЕНА/ХЕКТАР ПРИ ШИРИНА НА МЕЖДУРЕДИЕТО 35 СМ

Верижни зъбни колела на трансмисията		Коефициент на плътност на засаждане	Ръж 400 СЕМЕНА/КЛЕТКА, 35.9 СЕМЕНА/ГРАМ		Пшеница 465 СЕМЕНА/КЛЕТКА, 39.6 СЕМЕНА/ГРАМ		Диапазон на скоростта (км/ч)
Задвижващи	Задвижвани		Плътност на засаждане (семена/хектар)	Плътност на засаждане (кг/хектар)	Плътност на засаждане (семена/хектар)	Плътност на засаждане (кг/хектар)	
28	26	6431,99	2572797	72	2991531	75	6 до 10
27	25	6450,37	2580148	72	3000079	75	6 до 10
26	24	6470,27	2588109	72	3009338	75	6 до 10
25	23	6491,92	2596767	72	3019404	77	6 до 10
19	17	6675,22	2670088	74	3104657	78	6 до 10
28	25	6689,27	2675709	74	3111194	78	6 до 10
27	24	6719,13	2687653	74	3125082	79	6 до 10
26	23	6751,60	2700638	75	3140179	79	6 до 10
17	15	6768,91	2707562	75	3148232	79	6 до 10
28	24	6967,99	2787197	78	3240828	82	6 до 10
27	23	7011,27	2804507	78	3260957	83	6 до 10
23	19	7229,94	2891977	80	3362662	85	6 до 10
28	23	7270,94	2908378	82	3381732	85	6 до 10
24	19	7544,29	3017716	84	3508866	89	6 до 10
19	15	7565,25	3026100	84	3518612	89	6 до 10
25	19	7858,63	3143453	88	3655065	92	6 до 10
23	17	8080,53	3232210	90	3758270	95	6 до 10
26	19	8172,98	3269192	91	3801270	96	6 до 10
24	17	8431,86	3372744	94	3921674	99	6 до 10
27	19	8487,33	3394932	95	3947474	100	6 до 10
25	17	8783,18	3513272	97	4085075	103	6 до 10
28	19	8801,67	3520668	99	4093676	103	6 до 10
26	17	9134,51	3653805	102	4248479	107	6 до 10
23	15	9157,93	3663172	102	4259370	107	6 до 10
27	17	9485,83	3794333	106	4411881	111	6 до 10
24	15	9556,10	3822439	106	4444562	112	6 до 10
28	17	9837,16	3934866	110	4575285	116	6 до 10
25	15	9954,27	3981709	111	4629753	117	6 до 10
26	15	10352,44	4140977	116	4814942	122	6 до 10
27	15	10750,62	4300247	119	5000134	127	6 до 10
28	15	11148,79	4459514	124	5185323	130	6 до 10

ЗАБЕЛЕЖКА: Размерът и видът на семената засягат изходящата норма на изсяващия апарат. За метод за подобрене на точността на плътността на засаждане с желаните семена, вижте следващите страници.

БЕЛЕЖКА: Вижте "Механичен изсяващ апарат" в „Обща информация за сеитбената норма“ на страница 5-1 и „Проверка на плътността на засаждане“ на страница 2-20 за допълнителна информация.

БЕЛЕЖКА: Когато използвате пакета за задвижващ механизъм за намалена наполовина сеитбена норма (2 към 1), нормите са около 50% от посочените цифри.

БЕЛЕЖКА: Винаги проверявайте на място плътността на семената, за да се уверите, че нормите на засяване са правилни.

За да предвидите по-точно плътността на засаждане, когато използвате единичният диск за пшеница с 231 клетки, са нужни две неща:

1. Семена/грам
2. Грама/оборот на диск за засаждане

Семената на грам могат да се установят чрез претегляне на малка мостра от желаните семена (купичка или по-малко) и преброяване на броя семена в нея.

$$\frac{\text{Семена}}{\text{Грамове}} = \frac{\text{брой семена в мострата}}{\text{тегло на мострата в грамове}} = \frac{396 \text{ семена}}{10 \text{ грама}} = 39,6 \frac{\text{семена}}{\text{грам}}$$

За да намерите грамове/обороти, са необходими грамова скала, хронометър, малък съд за улавяне на семена и метод за въртене на измервателния уред с постоянни, известни обороти (питайте вашия местен дилър на Kinze за тестова стойка за измервател на семена T4000).

1. Нулирайте грамвата скала с малкия контейнер върху нея.
2. Заредете изсяващия апарат с правилния диск.
3. Заредете изсяващия апарат с желаните семена.
4. Започнете да въртите апарата с известни, постоянни обороти в минута.
5. Стартирайте хронометъра, когато сложите контейнера под апарата.
6. Хващайте семената в контейнера за 10-30 секунди.
7. Спрете хронометъра, когато свалите контейнера от под апарата.
8. Претеглете контейнера.
9. Въведете грт на апарата, теглото на мострата и продължителността на събирането ѝ в долното уравнение:

$$\frac{\text{Грамове}}{\text{Об.}} = \frac{\text{Тегло на мострата} * 60}{\text{RPM на диска} * \text{Продължителност на взимане}}$$

ПРИМЕР За мостра взета за 30 секунди с апарат, въртящ се с 50грт и тегло 293 грама

$$\frac{293 \text{ грама} * 60}{50 \text{ RPM} * 30 \text{ секунди}} = 11,7 \frac{\text{грама}}{\text{об.}}$$

10. Намерете желаната изходна норма. За семена на хектар, използвайте семена/об. За килограми на хектар, използвайте кг/об.

a. Семена/об.

$$\frac{\text{Семена}}{\text{Об.}} = \frac{\text{Семена}}{\text{Грамове}} * \frac{\text{Грамове}}{\text{Об.}} \quad \left| \quad 39,6 \frac{\text{Семена}}{\text{Грамове}} * 11,7 \frac{\text{Грамове}}{\text{Об.}} = 465 \frac{\text{Семена}}{\text{Об.}} \right.$$

b. кг/об.

$$\frac{\text{Килограми}}{\text{Об.}} = \frac{\text{Грамове}}{1000 \text{ Грамове}} \quad \left| \quad \frac{11,7 \frac{\text{Грамове}}{\text{Об.}}}{1000 \text{ Грамове}} = 0,0117 \frac{\text{Килограми}}{\text{Об.}} \right.$$

11. Намерете правилния коефициент на плътност на засаждане като разделите желаната плътност на измерената изходна норма.

Семена/хектар:

$$\frac{\text{Плътност целева}}{\text{Изходна норма}} = \text{Коефициент на плътност на засаждане}$$

$$\frac{2,687,831}{465} \frac{\text{Семена}}{\text{Хектар}} = 5780,28$$

кг/хектар:

$$\frac{\text{Плътност целева}}{\text{Изходна норма}} = \text{Коефициент на плътност на засаждане}$$

$$\frac{68}{0,0117} \frac{\text{кг}}{\text{хектар}} = 5811,97$$

12. Намерете най-близкия коефициент на плътност на засаждане в Таблицата за норми, за да откриете правилните зъбни колела на трансмисията. За списъка с примери по-горе, най-близкият коефициент на плътност на засаждане е 5759,26, което отговаря на задвижващо зъбно колело с 27 зъбеца и на задвижвано с 28.

БЕЛЕЖКА: Препоръчват се няколко опита за увеличаване на точността на предвидената норма.

**НОРМИ НА ЗАСАЖДАНЕ ЗА (ВАКУУМНА СИСТЕМА) 54-КЛЕТЪЧЕН ДИСК ЗА ПШЕНИЦА
(ЗАДВИЖДАНЕ НА ПОЛОВИН НОРМА (15 ЗЪБЕЦА)
ПРИБЛИЗИТЕЛНИ СЕМЕНА/АКЪР ЗА 35 СМ ШИРИНА НА РЕД**

Верижни зъбни колела на трансмисията		RPM/GS (Диск за семена RPM до наземна скорост (КМН))	81NH20, без сингулатор		81NH20, сингулатор 3.3		Диапазон на скоростта (КМН)
Задвижване	Задвижвано		SDS/REV	Гъстота	SDS/REV	Гъстота	
15	28	1,267	909	2002809	554	1219334	8 до 11
15	27	1,314	903	2056694	551	1252385	8 до 11
15	26	1,365	897	2114134	547	1287682	8 до 11
15	25	1,420	891	2175483	543	1325459	8 до 11
17	28	1,436	888	2194326	542	1337079	8 до 11
15	24	1,479	883	2241141	539	1365982	8 до 11
17	27	1,490	882	2253208	539	1373439	8 до 11
15	23	1,543	876	2311561	535	1409551	8 до 11
17	26	1,547	875	2315865	535	1412217	8 до 11
19	28	1,605	868	2379026	531	1451401	8 до 11
17	25	1,609	868	2382650	530	1453652	8 до 11
19	27	1,665	861	2442390	527	1490808	8 до 11
17	24	1,676	860	2453973	526	1498022	8 до 11
19	26	1,729	854	2509686	522	1532773	8 до 11
17	23	1,749	852	2530278	521	1545639	8 до 11
19	25	1,798	846	2581265	518	1577544	8 до 11
15	19	1,868	838	2652284	513	1622106	8 до 11
19	24	1,873	837	2657522	513	1625398	8 до 11
23	28	1,943	829	2727970	508	1669760	8 до 11
19	23	1,955	828	2738889	508	1676652	8 до 11
23	27	2,016	821	2798761	504	1714493	8 до 11
24	28	2,028	819	2810944	503	1722211	8 до 11
15	17	2,088	813	2868489	499	1758716	8 до 11
23	26	2,093	812	2873613	499	1761973	8 до 11
24	27	2,103	811	2883270	498	1768112	8 до 11
25	28	2,112	810	2892214	497	1773801	8 до 11
17	19	2,117	809	2896445	497	1776493	8 до 11
23	25	2,177	803	2952842	493	1812439	8 до 11
24	26	2,184	802	2959650	493	1816788	8 до 11
25	27	2,191	801	2965945	493	1820810	8 до 11
26	28	2,197	801	2971782	492	1824538	8 до 11
23	24	2,267	793	3036784	488	1866162	8 до 11
24	25	2,272	792	3040388	487	1868475	8 до 11
25	26	2,275	792	3043713	487	1870611	8 до 11
26	27	2,278	792	3046790	487	1872585	8 до 11
27	28	2,282	791	3049644	487	1874417	8 до 11
15	15	2,366	782	3125801	482	1923438	8 до 11
28	27	2,454	772	3202977	476	1973374	8 до 11
27	26	2,457	772	3205909	476	1975275	8 до 11
26	25	2,461	772	3209073	476	1977328	8 до 11
25	24	2,465	771	3212494	476	1979550	8 до 11
24	23	2,469	771	3216212	475	1981963	8 до 11
28	26	2,548	762	3284041	471	2026118	8 до 11
27	25	2,556	762	3290206	470	2030142	8 до 11
26	24	2,563	761	3296872	470	2034494	8 до 11
25	23	2,572	760	3304099	469	2039217	8 до 11
19	17	2,644	752	3364614	465	2078867	8 до 11
28	25	2,650	752	3369203	465	2081879	8 до 11
27	24	2,662	750	3378927	464	2088273	8 до 11
26	23	2,675	749	3389458	463	2095200	8 до 11
17	15	2,682	748	3395059	463	2098888	8 до 11
28	24	2,761	740	3458662	458	2140885	8 до 11

Продължава на следващата страница.

**НОРМИ НА ЗАСАЖДАНЕ ЗА (ВАКУУМНА СИСТЕМА) 54-КЛЕТЪЧЕН ДИСК ЗА ПШЕНИЦА
(ЗАДВИЖДАНЕ НА ПОЛОВИН НОРМА (15 ЗЪБЕЦА)
ПРИБЛИЗИТЕЛНИ СЕМЕНА/АКЪР ЗА 35 СМ ШИРИНА НА РЕД**

Верижни зъбни колела на трансмисията		RPM/GS (Диск за семена RPM до наземна скорост (КМН))	8INН2O, без сингулатор		8INН2O, сингулатор 3.3		Диапазон на скоростта (МРН)
Задвижване	Задвижвано		SDS/REV	Гъстота	SDS/REV	Гъстота	
27	23	4,469	738	3472292	457	2149916	8 до 11
23	19	4,609	729	3540088	452	2195007	8 до 11
28	23	4,635	728	3552602	451	2203361	8 до 11
24	19	4,809	717	3634408	445	2258249	8 до 11
19	15	4,822	716	3640562	445	2262400	8 до 11
25	19	5,009	704	3725023	438	2319630	8 до 11
23	17	5,151	695	3786759	433	2361838	8 до 11
26	19	5,210	692	3811937	431	2379150	8 до 11
24	17	5,375	682	3880734	426	2426772	8 до 11
27	19	5,410	680	3895152	425	2436811	8 до 11
25	17	5,599	668	3970088	419	2489383	8 до 11
28	19	5,610	668	3974663	418	2492614	8 до 11
26	17	5,823	655	4054817	412	2549669	8 до 11
23	15	5,837	654	4060299	411	2553605	8 до 11
27	17	6,046	642	4134920	405	2607632	8 до 11
24	15	6,091	640	4150387	403	2618945	8 до 11
28	17	6,270	630	4210402	398	2663270	8 до 11
25	15	6,345	625	4234536	395	2681300	8 до 11
26	15	6,599	611	4312743	388	2740670	8 до 11
27	15	6,853	598	4385013	381	2797056	8 до 11
28	15	7,106	584	4451343	374	2850458	8 до 11

ЗАБЕЛЕЖКА: Стойностите на SDS/REV, показани в таблицата по-горе, са примерни, а не действителни прогнозни резултати, тъй като те са точни само при един конкретен набор от условия (вакуумно налягане 8 INН2O, целева скорост 9,66 km/h и гъстота на семената 25,88 семена/грам). При скорост на движение, която е различна от 9,66 km/h, стойностите в таблицата вече няма да са приложими.

1. Открийте параметрите за засаждане и запишете в таблица 1.
2. Претеглете малка мостра семена и попълнете таблица 2.
3. Използвайте устройство за завъртане на апарата с постоянни, измерени RPM (тестов стенд за апарат за семена T4000). Задайте RPM на настройките в таблицата по-долу (15, 20, 25, 30) и вземете мостра от семената излизащи от апарата. Препоръчва се да започнете с вакуумно налягане 8IN_{H2O} и да премахнете разделителя. Увеличаване на вакуумното налягане ще увеличи SDS/REV, а използване на разделителя ще намали SDS/REV. Претеглете мострата семена и запишете времето, за което е взета, в Таблица 3.
4. Попълнете таблица 3 за всяка настройка на RPM с информацията от таблици 1 и 2. Променливи с използва долен индекс "RPM" стойностите в същия ред в таблица 3.
5. Изберете двете най-близки плътности до желаната ви целева плътност на засаждане и ги добавете в таблица 4 със съответните им семена на оборот.
6. Попълнете таблица 4 и изчислете приблизителните семена на оборот.
7. Изчислете съотношението RPM/скорост на земята на диска за семена в таблица 5.
8. Изберете най-близкото RPM/GS (RPM на диска за семена спрямо скоростта на земята (км/ч)) в таблицата за норми и използвайте двойката задвижващо и задвижвано.

Таблица 1				Таблица 2	
Целева плътност на засаждане (семена/хектар) (Pop_{TAR})				Брой семена (N)	
Идеална скорост на земята за засаждане (км/ч) (GS)				Тегло на мострата (грамове) (W)	
Междуредие на сеялката (см) (RS)				Семена/грам = N/W (SG)	

Таблица 3					
			$SR_{RPM} = \frac{W_{RPM}}{t_{RPM}} \times \left(\frac{60}{RPM}\right) \times SG$		$Pop_{RPM} = \frac{SR_{RPM} \times RPM \times 60000}{GS \times RS}$
Налягане на вакуум	RPM на диска	Тегло (грамове) (W_{RPM})	Време (сек.) (t_{RPM})	Семена/об. (SR_{RPM})	плътност на засаждане (Pop_{RPM})
	15				
Разд. настройка	20				
	25				
	30				

Таблица 4					
Pop_1		Pop_2		Pop_{TAR}	
SR_1		SR_2			
$SR_{TAR} = \left(\frac{SR_2 - SR_1}{Pop_2 - Pop_1}\right) \times (Pop_{TAR} - Pop_1) + SR_1$					

Таблица 5			
GS		$RPM_{TAR} = \frac{Pop_{TAR} \times GS \times RS}{60000 \times SR_{TAR}}$	
RS			
Pop_{TAR}		$\frac{RPM_{Tar}}{GS}$	
SR_{TAR}			

БЕЛЕЖКА: Допълнителни работни листи можете да намерите на страница 5-25

Пример

Таблица 1		Таблица 2	
Целева плътност на засаждане (семена/хектар) (Pop_{TAR})	3200000	Брой семена (N)	260
Идеална скорост на земята за засаждане (км/ч) (GS)	10 km/h	Тегло на мострата (грамове) (W)	10
Междуредие на сеялката (см) (RS)	35 cm	Семена/грам = N/W (SG)	26

Таблица 3					
			$SR_{RPM} = \frac{W_{RPM}}{t_{RPM}} \times \left(\frac{60}{RPM}\right) \times SG$	$Pop_{RPM} = \frac{SR_{RPM} \times RPM \times 60000}{GS \times RS}$	
Налягане на вакуум	RPM на диска	Тегло (грамове) (W_{RPM})	Време (сек.) (t_{RPM})	Семена/об. (SR_{RPM})	плътност на засаждане (Pop_{RPM})
8	15	$\frac{765}{90,4} \times \left(\frac{60}{15}\right) \times 26 = 880,1$		$\frac{880,1 \times 15 \times 60000}{10 \times 35} = 2263114,3$	
		765	90,4	880,1	2263114,3
Разд. настройка	20	$\frac{640}{60,5} \times \left(\frac{60}{20}\right) \times 26 = 825,1$		$\frac{825,1 \times 20 \times 60000}{10 \times 35} = 2828914,3$	
		640	60,5	825,1	2828914,3
премахнат	30	$\frac{1101}{90,1} \times \left(\frac{60}{25}\right) \times 26 = 762,5$		$\frac{762,5 \times 25 \times 60000}{10 \times 35} = 3267857,1$	
		1101	90,1	762,5	3267857,1
премахнат	30	$\frac{840}{60,6} \times \left(\frac{60}{30}\right) \times 26 = 720,8$		$\frac{720,8 \times 30 \times 60000}{10 \times 35} = 3706971,4$	
		840	60,6	720,8	3706971,4

Таблица 4					
Pop_1	3267857,1	Pop_2	3706971,4	Pop_{TAR}	3200000
SR_1	762,5	SR_2	720,8		
$SR_{TAR} = \left(\frac{SR_2 - SR_1}{Pop_2 - Pop_1}\right) \times (Pop_{TAR} - Pop_1) + SR_1$					768,9
$\left(\frac{720,8 - 762,5}{3706971,4 - 3267857,1}\right) \times (3200000 - 3267857,1) + 762,5 = 768,9$					

Таблица 5					
GS	10 km/h	$RPM_{TAR} = \frac{Pop_{TAR} \times GS \times RS}{60000 \times SRTAR}$		24,3	
RS	35 cm				
Pop_{TAR}	3200000				
SR_{TAR}	768,9	$\frac{3200000 \times 10 \times 35}{60000 \times 768,9} = 24,3$			
		$\frac{RPM_{Tar}}{GS} = \frac{24,3}{10} = 2,43$		2,43	

Допълнителен работен лист

Таблица 1				Таблица 2	
Целева плътност на засаждане (семена/хектар) (Pop_{TAR})				Брой семена (N)	
Идеална скорост на земята за засаждане (км/ч) (GS)				Тегло на мострата (грамове) (W)	
Междуредие на сеялката (см) (RS)				Семена/грам = N/W (SG)	
Таблица 3					
			$SR_{RPM} = \frac{W_{RPM}}{t_{RPM}} \times \left(\frac{60}{RPM}\right) \times SG$		$Pop_{RPM} = \frac{SR_{RPM} \times RPM \times 60000}{GS \times RS}$
Налягане на вакуум	RPM на диска	Тегло (грамове) (W_{RPM})	Време (сек.) (t_{RPM})	Семена/об. (SR_{RPM})	плътност на засаждане (Pop_{RPM})
	15				
Разд. настройка	20				
	25				
	30				
Таблица 4					
Pop_1		Pop_2		Pop_{TAR}	
SR_1		SR_2			
$SR_{TAR} = \left(\frac{SR_2 - SR_1}{Pop_2 - Pop_1}\right) \times (Pop_{TAR} - Pop_1) + SR_1$					
Таблица 5					
GS		$RPM_{TAR} = \frac{Pop_{TAR} \times GS \times RS}{60000 \times SR_{TAR}}$			
RS					
Pop_{TAR}		$\frac{RPM_{Tar}}{GS}$			
SR_{TAR}					

НОРМИ ЗА САДЕНЕ НА (ВАКУМЕН) ДИСК ЗА ПШЕНИЦА С 231 КЛЕТКИ (ПОЛОВИН НОРМА (44 ЗЪБЕЦА))
ПРИБЛИЗИТЕЛНИ СЕМЕНА/ХЕКТАР ПРИ МЕЖДУРЕДИЕ ОТ 35 СМ

Верижни зъбни колела на трансмисията		Плътност	Обхват на скоростта (км/ч)
Задвижващи	Задвижвани		
15	28	1358070	5 до 11
15	27	1408357	5 до 11
15	26	1462522	5 до 11
15	25	1521024	5 до 11
17	28	1539131	5 до 11
15	24	1584396	5 до 11
17	27	1596149	5 до 11
15	23	1653282	5 до 11
17	26	1657523	5 до 11
19	28	1720209	5 до 11
17	25	1723823	5 до 11
19	27	1783923	5 до 11
17	24	1795658	5 до 11
19	26	1852525	5 до 11
17	23	1873732	5 до 11
19	25	1926642	5 до 11
15	19	2001350	5 до 11
19	24	2006902	5 до 11
23	28	2082351	5 до 11
19	23	2094162	5 до 11
23	27	2159491	5 до 11
24	28	2172901	5 до 11
15	17	2236805	5 до 11
24	27	2253371	5 до 11
17	19	2268206	5 до 11
23	25	2332241	5 до 11
26	28	2353982	5 до 11
23	24	2429428	5 до 11
24	25	2433651	5 до 11
27	28	2444512	5 до 11
23	23	2535043	5 до 11
28	27	2628940	5 до 11
27	26	2632553	5 до 11
24	23	2647746	5 до 11
28	26	2730044	5 до 11
27	25	2737862	5 до 11
25	23	2755492	5 до 11
19	17	2833280	5 до 11
27	24	2851936	5 до 11
26	23	2865706	5 до 11
28	24	2957551	5 до 11
27	23	2975923	5 до 11
23	19	3068735	5 до 11
28	23	3086137	5 до 11
24	19	3202172	5 до 11
25	19	3335589	5 до 11
23	17	3429773	5 до 11
26	19	3469009	5 до 11
24	17	3578902	5 до 11
27	19	3602446	5 до 11
25	17	3728011	5 до 11
28	19	3735865	5 до 11
26	17	3877137	5 до 11
23	15	3887066	5 до 11
27	17	4026246	5 до 11

Тази страница е умишлено оставена празна.

СМАЗВАНЕ

На следващите страници са показани местата на всички точки на смазване. Правилното смазване на движещите се части осигурява ефективна работа на сеялката Kinze и удължава живота на частите, които се трият.



ПРЕДУПРЕЖДЕНИЕ

Неконтролираното движение на машината може да доведе до сблъсък или загуба на управление, което може да причини смърт, сериозно нараняване, материални щети или повреда на техниката. Монтирайте всички блокиращи устройства преди работа или транспортиране на техниката.



Символи относно смазването



Смазвайте при честотата, посочена на етикета на многофункционалната смазка SAE.

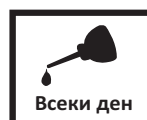

Смазвайте при честотата, посочена на етикета на висококачественото масло SAE 10 или на качествената смазка под формата на спрей.

КАПСУЛОВАНИ ЛАГЕРИ

За Вашата сеялка Kinze са използвани няколко капсуловани лагера с цел осигуряване на безпроблемна работа. Те се намират на места като вала на задвижващия механизъм, сеещите секции и лагерите на трансмисията.

Капсулованите лагери са смазани за целия си жизнен цикъл и не се нуждаят от техническо обслужване.

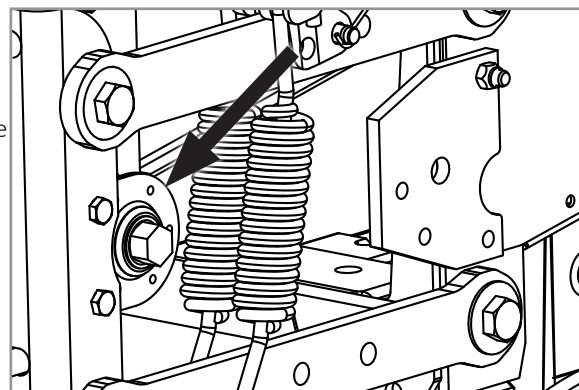

МОНТИРАНЕ НА КЛЮЧ ЗА НАВИТА ПРУЖИНА

Възможно е компонентите да се нуждаят от периодично смазване, за да работят правилно. Необходимо е демониране, за да бъдат смазани.

1. Свалете съединителния винт $\frac{1}{4}$ "-20 x $\frac{1}{2}$ ", който закрепва механизма на натегателната ролка за вала на натягащото устройство с ключ за навита пружина.
2. Свалете ключа за навита пружина от сеялката.
3. Наклонете ключа за навита пружина на една страна и смажете с висококачествена смазка под формата на спрей. Смазката трябва да се абсорбира в района на навитата пружина.
4. Монтирайте отново ключа за навита пружина на сеялката.



Смазване на ключ за навита пружина

ЗАДВИЖВАЩИ ВЕРИГИ

Смазвайте всички вериги на трансмисията и задвижващите вериги ежедневно с висококачествена смазка за вериги. При екстремни работни условия, като наличие на замърсявания, високи температури или висока скорост, може да се наложи по-често смазване. Ако някоя от веригите стане твърда, тя трябва да се свали, накисне и измие в разтворител, за да се разхлаби и за да се премахнат замърсяванията от съединенията. Накиснете веригата в масло, така че смазочният материал да може да проникне между ролките и втулките.

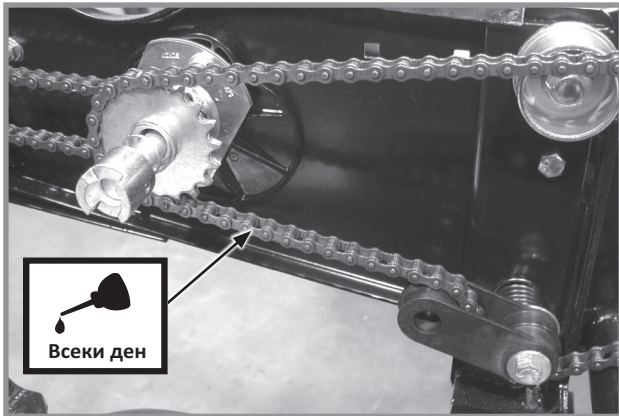

Задвижващи вериги на задна сееща секция

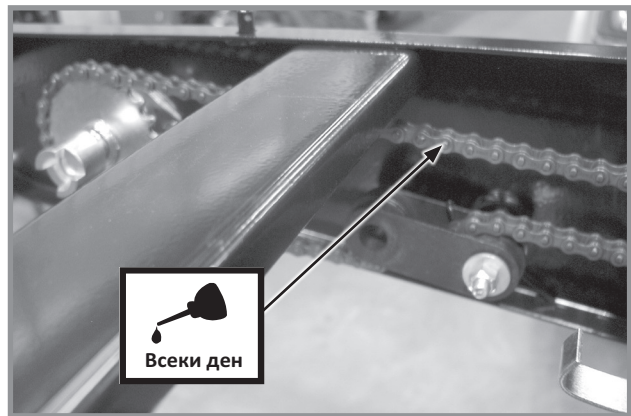

Задвижващи вериги на сееща секция за подаване на гранулиран химичен препарат

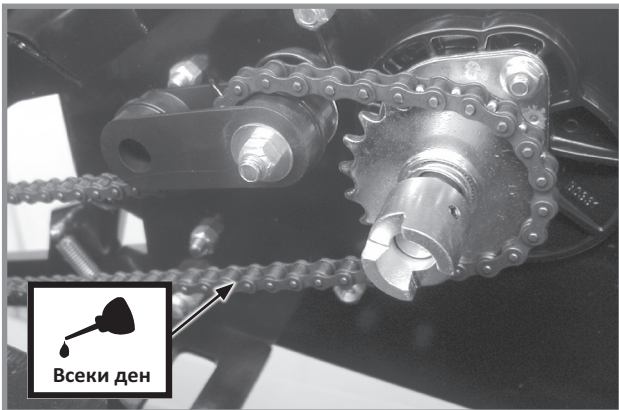

Задвижващи вериги на фронтална сееща секция

ЗАДВИЖВАЩИ ВЕРИГИ (ПРОДЪЛЖЕНИЕ)

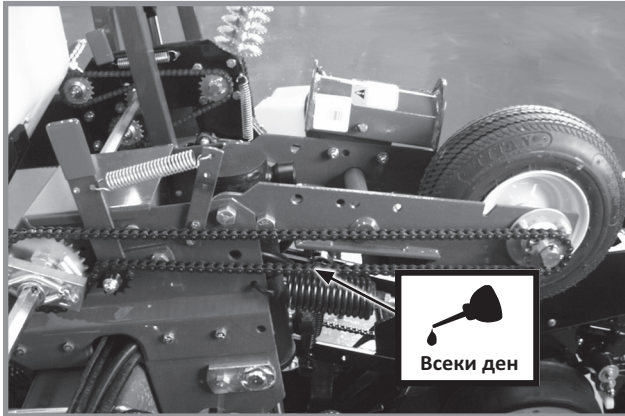

Задвижващи вериги на контактен задвижващ механизъм

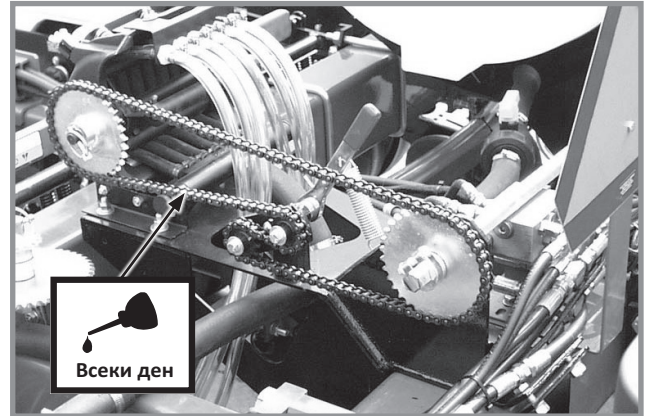

Задвижваща верига за течен топ

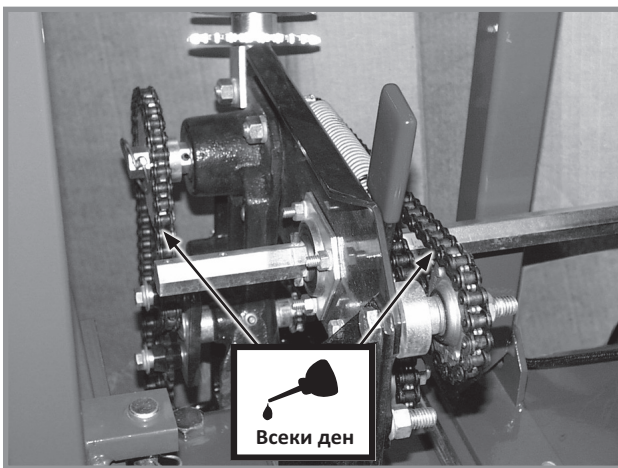

Монтиране на трансмисия за сеитбена норма и вериги на пластина на реверсиращ механизъм

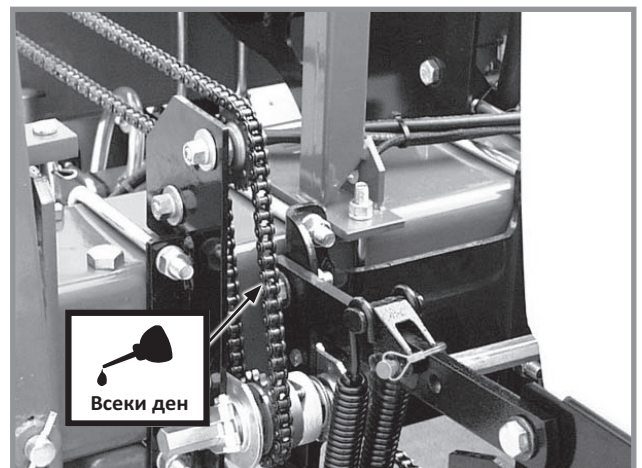

Задвижваща верига на система Interplant (с двойна рама)

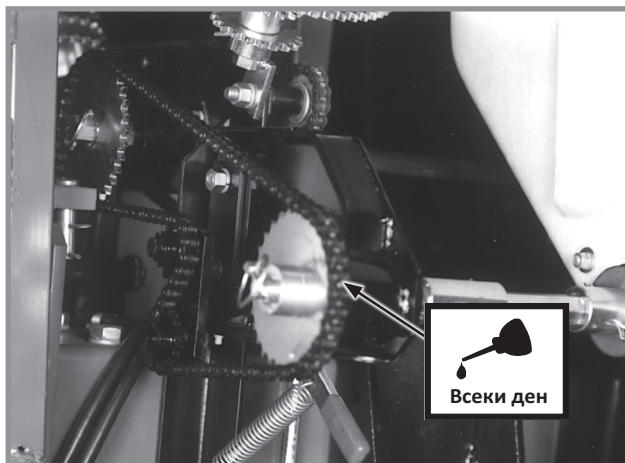

Задвижваща верига за сух топ

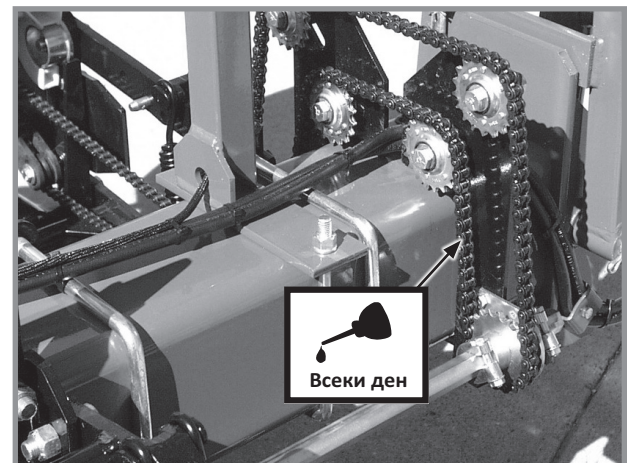

Задвижваща верига на система Interplant (с единична рама)

ВТУЛКИ

Смазвайте втулките с посочената честота.

Проверявайте всеки болт за съответното му затягане. Ако болтът е разхлабен, свалете го и проверете втулката за пукнатини и износвания. Сменете втулката, ако е необходимо. Използвайте **само втвърдени плоски шайби**. Сменете повредените плоски шайби със съответната резервна част. Затегнете крепежите до 130 фут-фунта (~176 Nm).

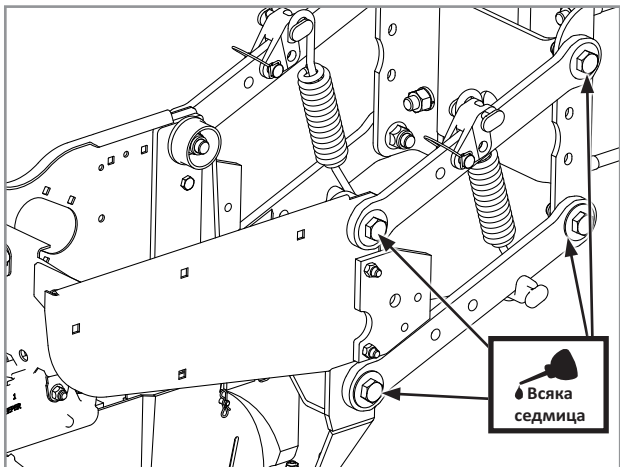

Успоредни свързвания на задна сееща секция и/или фронтална сееща секция (8 точки на смазване на сееща секция)

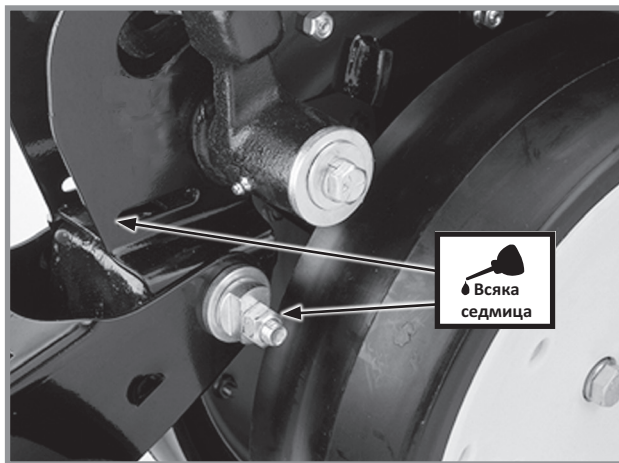

V-образна натискателна ролка на сееща секция, предпазни дискове/единична притискаща ролка и/или ексцентрикови втулки на натискателна ролка за зариване на бразди (2 точки на смазване на сееща секция)

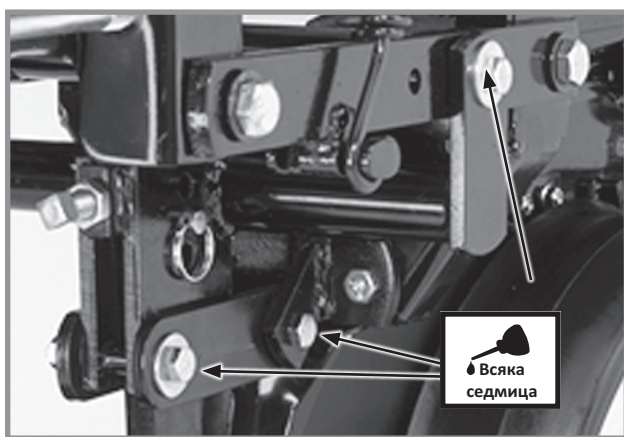

Успоредни свързвания на монтиран за сеещата секция дисков браздир (6 точки на смазване на сееща секция)

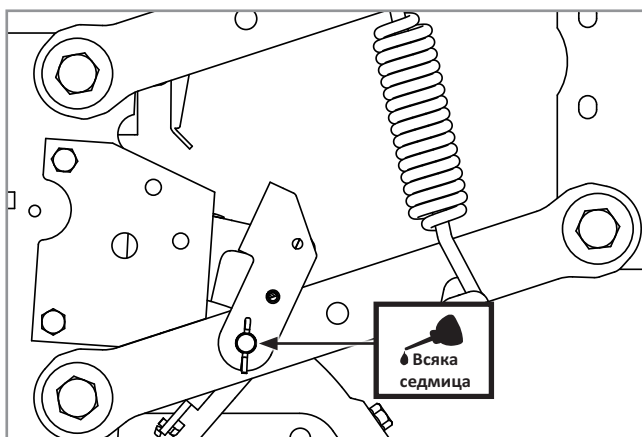

2 точки на смазване на сееща секция

БУТАЛНА ПОМПА ЗА ТЕЧЕН ТОР НИВО НА МАСЛОТО В КАРТЕРА

Проверявайте ежедневно моторното масло и го поддържайте на нивото на запушалката. Допълвайте трансмисионно масло с тегло EP 90, когато е необходимо. Общата вместимост за масло е приблизително $\frac{3}{4}$ пинта.

За повече информация вижте ръководството за оператора и ръководството с инструкции, доставени заедно с помпата и разпределителя на потока.

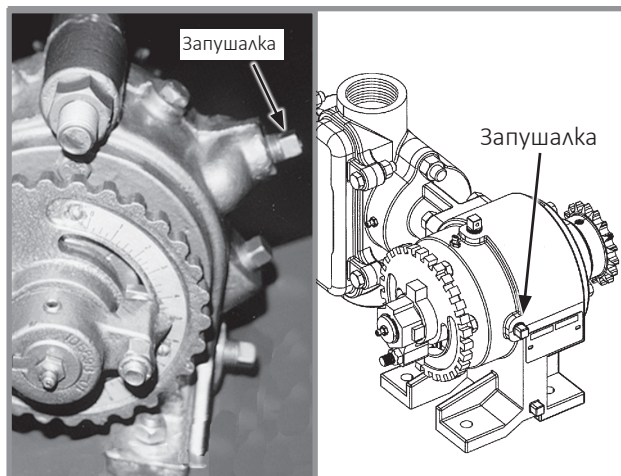

Място на запушалка за зареждане на масло на бутална помпа

КОЛЕСНИ ЛАГЕРИ

Проверявайте ежегодно всички лагери на задвижващите колела, транспортните колела и колелата на маркерите и комплектовайте отново/сменяйте, когато е необходимо.

1. Повдигнете колелото над земната повърхност.
2. Проверете осовата хлабина на лагера, като задвижете колелото от едната страна към другата.
3. Завъртете колелото, за да проверите твърдостта на лагера. Ако лагерите изглеждат твърди, трябва да свалите главината и да проверите лагерите и да смените, ако е необходимо.

За да монтирате отново главините на колелата, спазвайте процедурата, описана в раздела за смяна на колесни лагери, с изключение на това, че лагерите и лагерните втулки могат да се използват повторно.

СМАЗВАЩИ УСТРОЙСТВА

Смазвайте частите със смазващи устройства с честотата, посочена на етикета на многофункционалната смазка SAE. Внимателно почиствайте устройството преди смазване. Честотата на смазване е на базата на нормални условия на работа. При тежки или необичайни условия може да се наложи по-често техническо обслужване.

ЗАБЕЛЕЖКА: Цифрите на илюстрацията по-долу съответстват на снимките на следващите страници, които показват честотата на смазване.

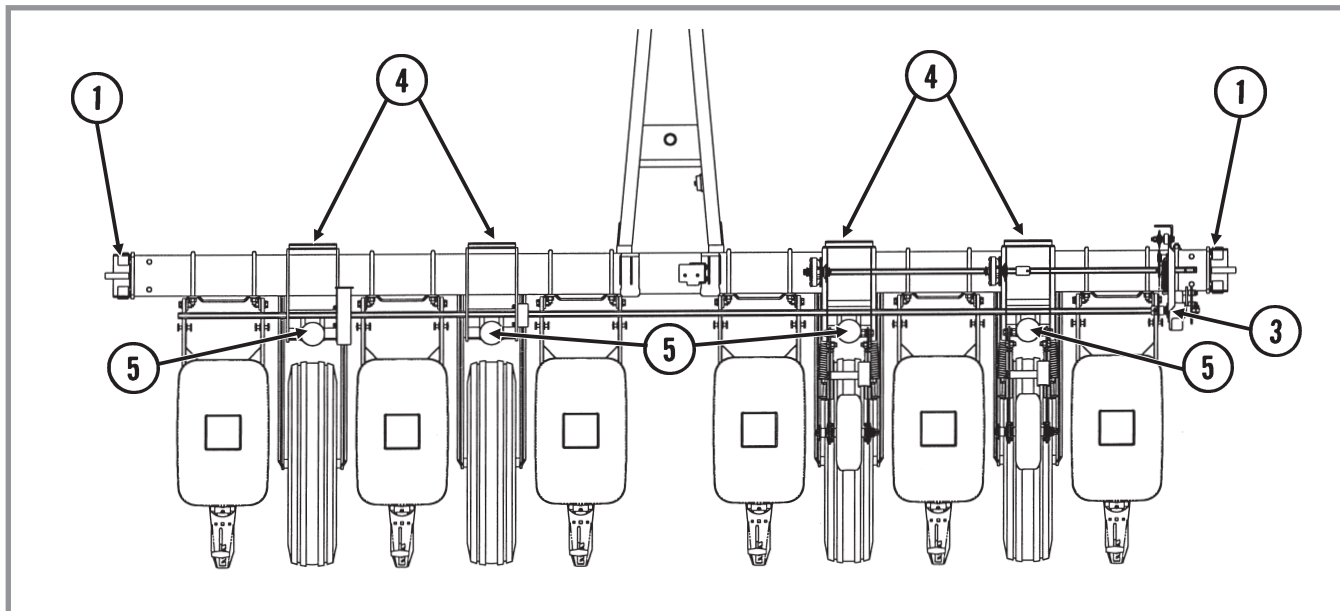

Показана е сеялка модел 3000 с 6 реда и 70 см междуредие

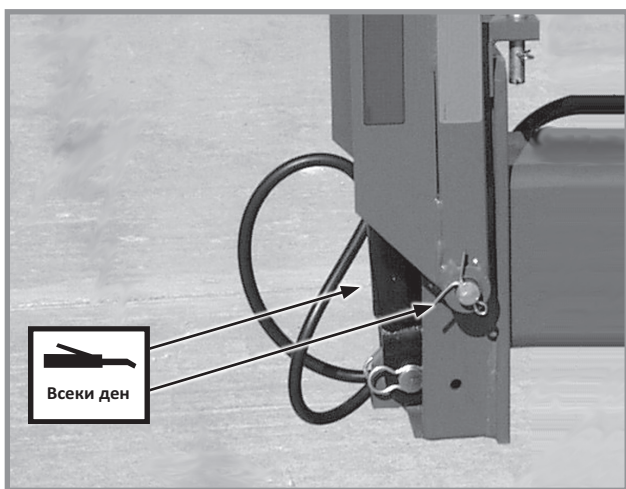

1. Механизъм на стандартен маркер- 4 на механизъм

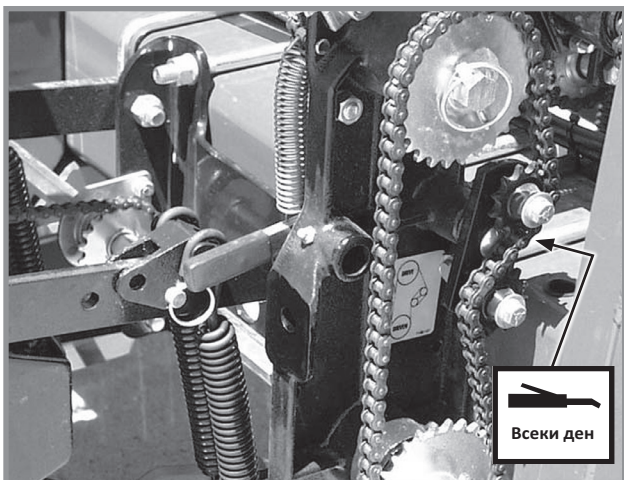

3. Механизъм на трансмисия за сеитбена норма- 1 (натегателна ролка)

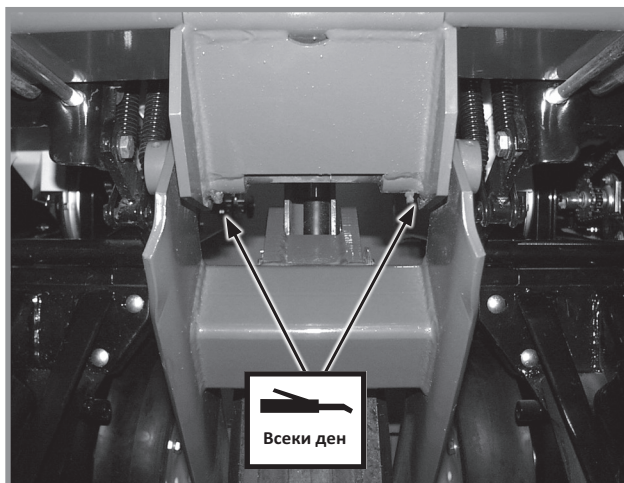

4. Механизъм на колесен модул- 2 на модул

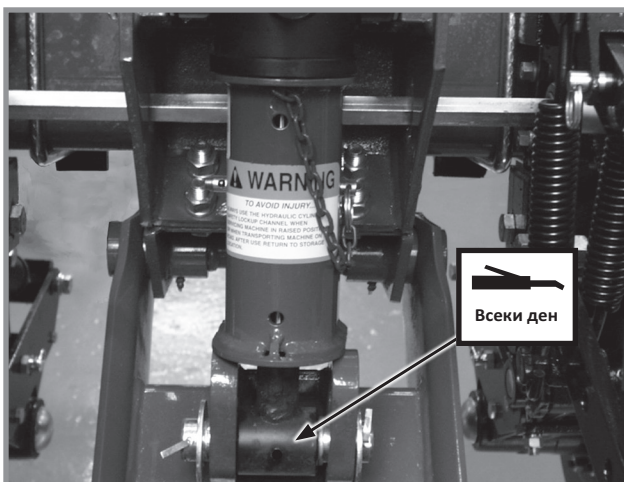

5. Подемни цилиндри (основен, второстепенен и спомогателен)1 на цилиндър.

Сееща секция

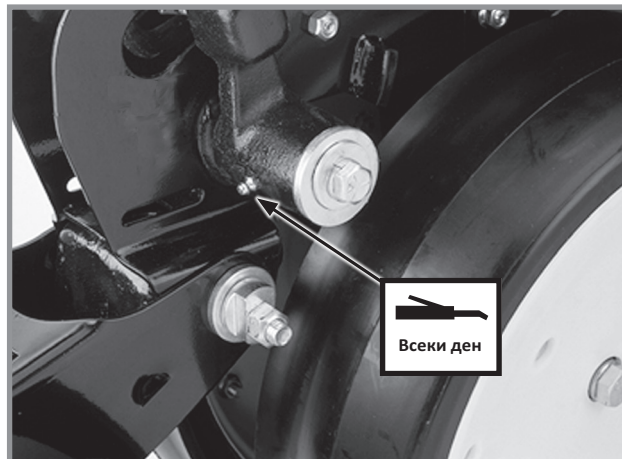

Рамена на габаритно колело- 1 на рамо (Уплътненията се монтират с улея навън, за да може смазката да почисти замърсяванията от уплътнението. Изпомпайте смазка към рамото до появата на нова смазка между шайбите и рамото.)

Приставка Split Row

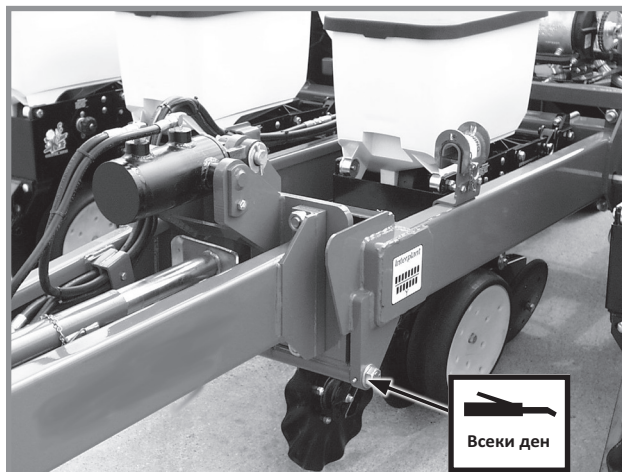

Разширение на саморегулиращ се скачващ механизъм на система Split Row- 2

Лемежи за тор

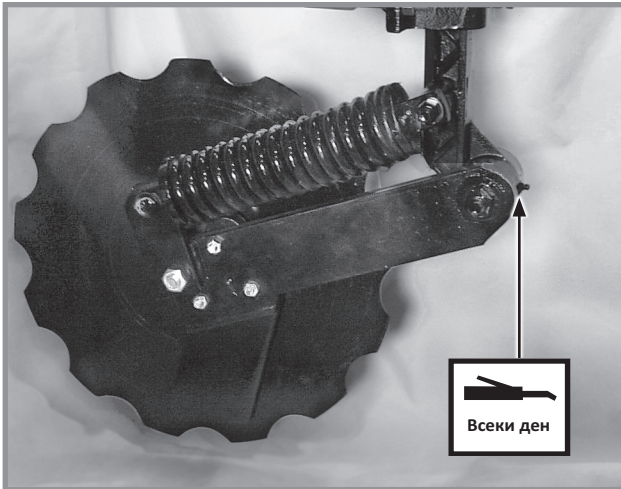

Назъбен едnodисков лемеж за тор- 1

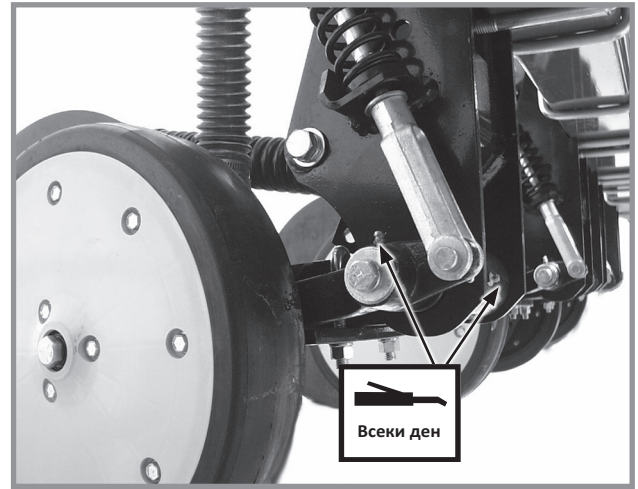

Подсилен едnodисков лемеж за тор- 2
(намира се на рамото на колелото и крепежа на лемежа)

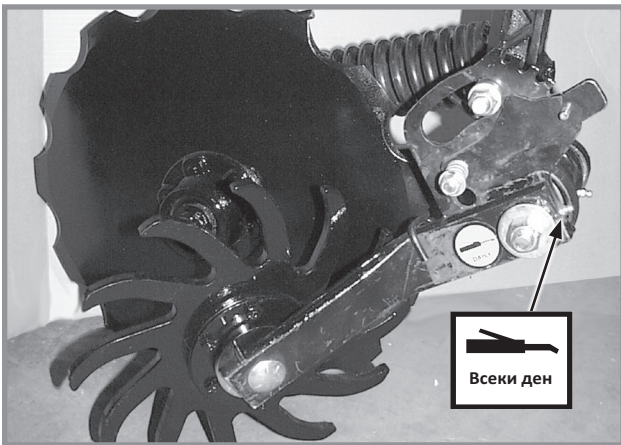

Приставка на колело за стърнища за назъбен едnodисков лемеж за тор- 1

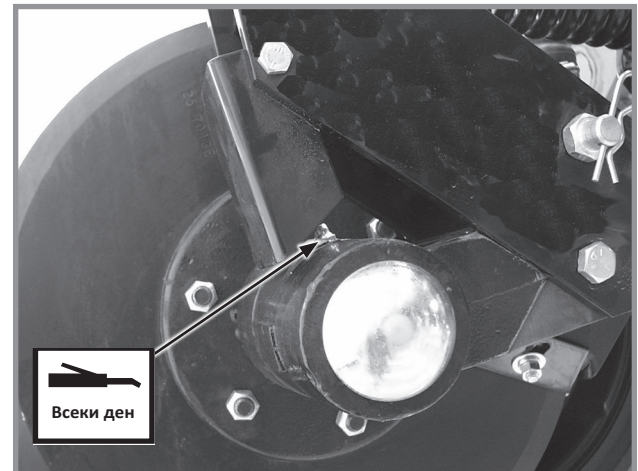

Подсилен едnodисков лемеж за тор- 1
(намира се на осовата главина на лемежа на диска)

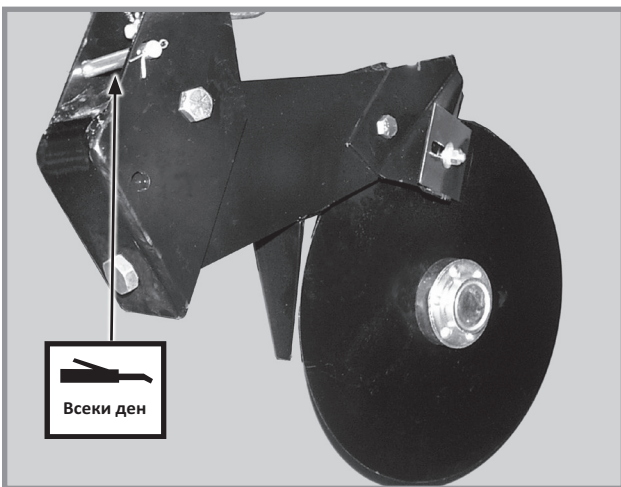

Лемеж за тор с два диска- 1

Приставка за сух тор

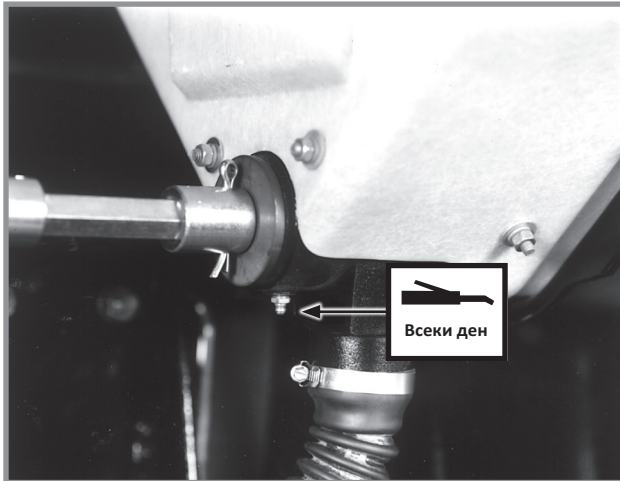

Бункер за сух тор- 2 на бункер

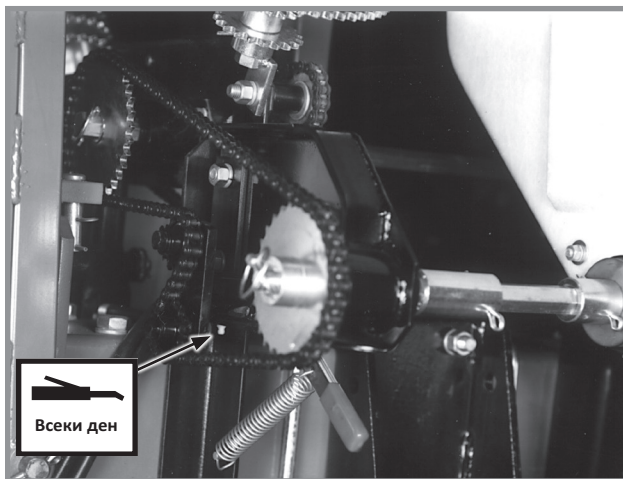

Трансмисия за сух тор- 1 на трансмисия

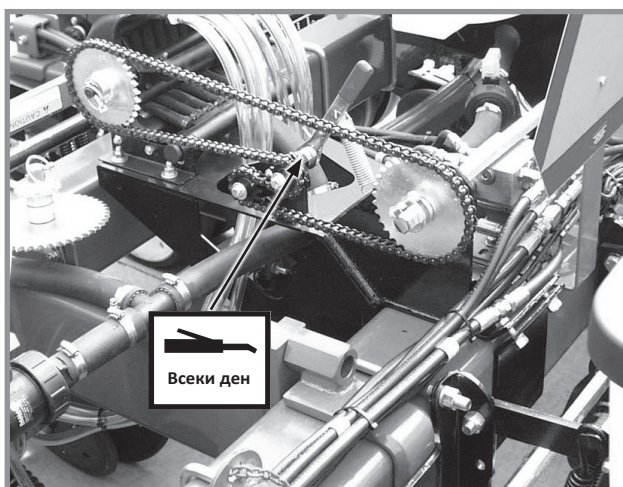

Натегателна ролка на задвижващата верига на бутална помпа- 1

Приставка за течен тор

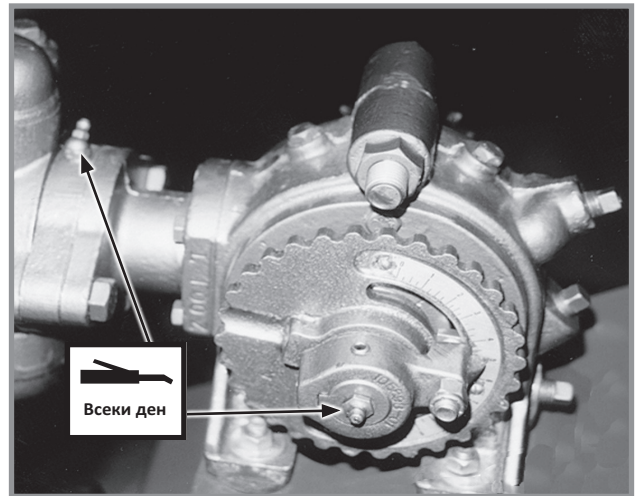

Бутална помпа за течен тор - 2 (пълнете външния салник, докато смазочният материал изтече от отвора за източване на дъното.)

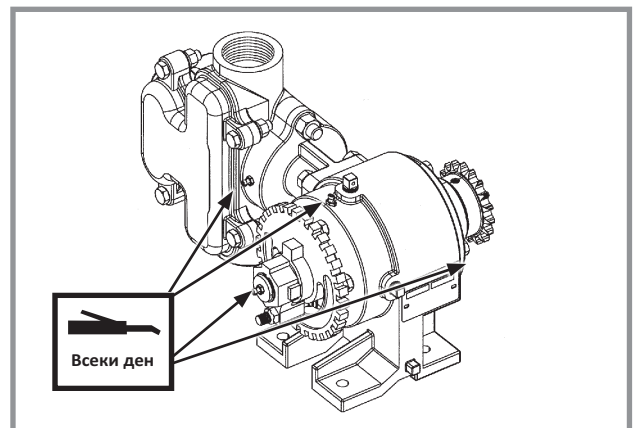

Бутална помпа за течен тор - 4 (пълнете външния салник, докато смазочният материал изтече от отвора за източване на дъното.)

ВОМ НА ПОМПА И НА ТРАКТОР

Веднъж седмично смазвайте ВОМ на помпата и ВОМ на трактора с дълготрайната грес LM 47, предоставена с комплекта за монтаж на ВОМ на помпата. Честотата на смазване е на базата на нормални условия на работа. При тежки или необичайни условия може да се наложи по-често техническо обслужване.

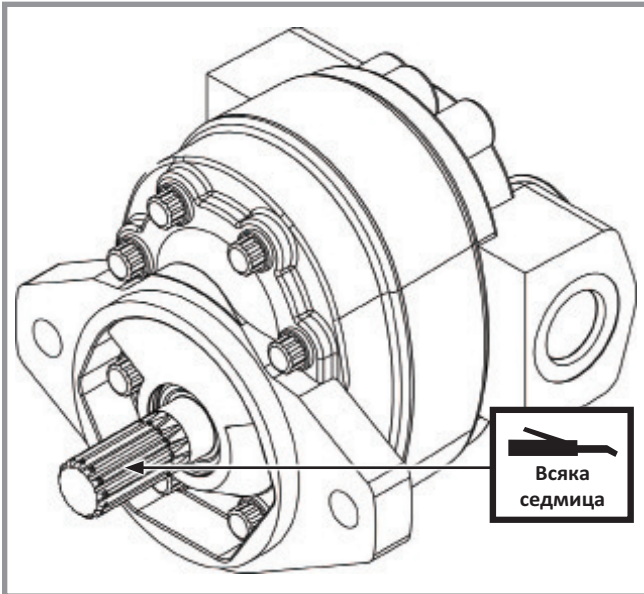

ВОМ на помпа

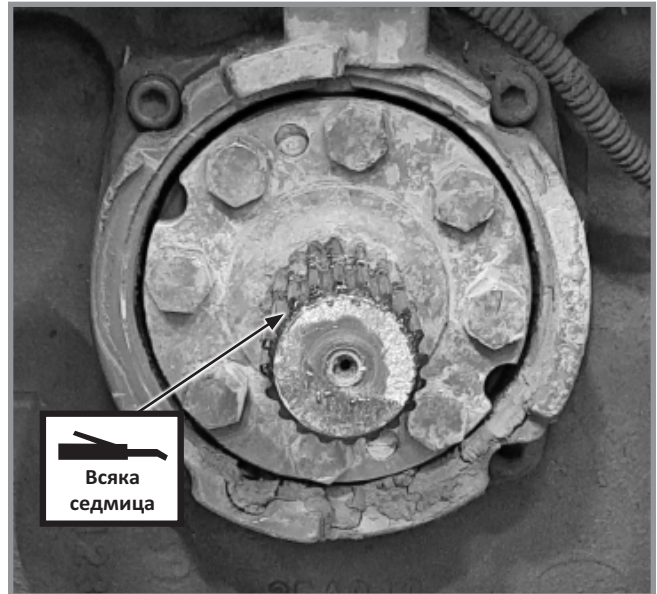

ВОМ на трактор

Смазвайте веригата, монтирана на шпиците със смазващ спрей за вериги веднъж дневно.

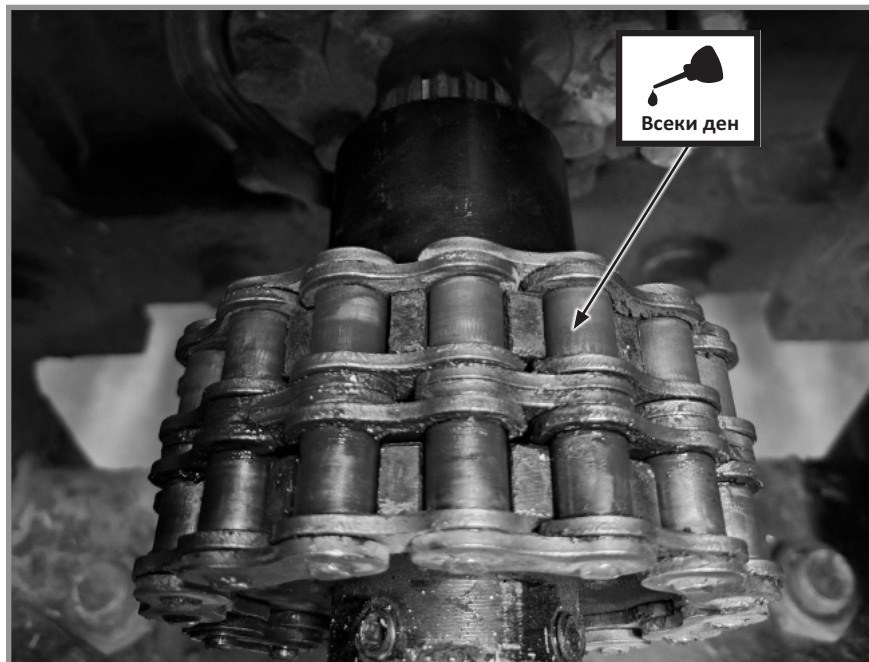



Верига

МОНТАЖНИ БОЛТОВЕ И КРЕПЕЖНИ ЕЛЕМЕНТИ

Преди да пуснете сеялката за първи път, проверете дали всички крепежни елементи са затегнати. Проверете отново всички крепежни елементи след първите 50 часа на работа и в началото на всеки сеитбен сезон.

Освен ако не е посочено друго, всички крепежни елементи, използвани при сеялката Kinze, са от клас 5 (висока якост). Главите на съединителните винтове от клас 5 са маркирани с три радиални линии. Крепежните елементи трябва да се подменят с такива с еквивалентен размер, якост и тип резба.



 ПРЕДУПРЕЖДЕНИЕ	<p>Разхлабените болтове на транспортното колело може да доведат до отделяне на колелото от сеялката, което да доведе до смърт, сериозно нараняване, материални щети и повреда на техниката. Проверете гайката на транспортното колело преди първоначалното пускане на сеялката, както и периодично след това.</p>
	

БЕЛЕЖКА	<p>Прекаленото затягане на крепежните елементи може да намали възможността им да издържат на ударно натоварване и да причини неизправност на техниката.</p>
----------------	---

СТОЙНОСТИ НА ВРЕМЕТО - ГАЙКИ НА КОЛЕЛОТО

Гайка На Колелото	Стойност На Въртящия Момент	Интервал
$\frac{5}{8}$ " - 18 Гайки На Колелото	200 фут-фунта (270 Нм)	<ul style="list-style-type: none"> Веднъж преди първото засаждане; Отново след първите 50 км или 10 работни часа; След това периодично (поне веднъж преди всеки сезон на засаждане).
$\frac{9}{16}$ " - 18 Гайки На Колелото	125 фут-фунта (170 Нм)	<ul style="list-style-type: none"> Веднъж преди първото засаждане; Отново след първите 50 км или 10 работни часа; След това периодично (поне веднъж преди всеки сезон на засаждане).

ТАБЛИЦА НА СТОЙНОСТИТЕ НА ВЪРТЯЩ МОМЕНТ - ГАЛВАНИЗИРАНИ КРЕПЕЖНИ ЕЛЕМЕНТИ

Диаметър	Клас 2 (без маркировки) 		Клас 5 (3 маркировки) 		Клас 8 (6 маркировки) 	
	Груби	Фини	Груби	Фини	Груби	Фини
¼"	50 инч-фунта	56 инч-фунта	76 инч-фунта	87 инч-фунта	9 фут-фунта (~12 Нм)	10 фут-фунта (~14 Нм)
⅝"	8 фут-фунта (~11 Нм)	9 фут-фунта (~12 Нм)	13 фут-фунта (~18 Нм)	14 фут-фунта (~19 Нм)	18 фут-фунта (~24 Нм)	20 фут-фунта (~27 Нм)
⅜"	15 фут-фунта (~20 Нм)	17 фут-фунта (~23 Нм)	23 фут-фунта (~31 Нм)	26 фут-фунта (~35 Нм)	33 фут-фунта (~45 Нм)	37 фут-фунта (~50 Нм)
7/16"	25 фут-фунта (~34 Нм)	27 фут-фунта (~37 Нм)	37 фут-фунта (~50 Нм)	41 фут-фунта (~56 Нм)	52 фут-фунта (~71 Нм)	58 фут-фунта (~79 Нм)
½"	35 фут-фунта (~48 Нм)	40 фут-фунта (~54 Нм)	57 фут-фунта (~77 Нм)	64 фут-фунта (~87 Нм)	80 фут-фунта (~108 Нм)	90 фут-фунта (~122 Нм)
9/16"	50 фут-фунта (~68 Нм)	60 фут-фунта (~81 Нм)	80 фут-фунта (~108 Нм)	90 фут-фунта (~122 Нм)	115 фут-фунта (~156 Нм)	130 фут-фунта (~176 Нм)
⅝"	70 фут-фунта (~95 Нм)	80 фут-фунта (~108 Нм)	110 фут-фунта (~149 Нм)	125 фут-фунта (~169 Нм)	160 фут-фунта (~217 Нм)	180 фут-фунта (~244 Нм)
¾"	130 фут-фунта (~176 Нм)	145 фут-фунта (~197 Нм)	200 фут-фунта (~271 Нм)	220 фут-фунта (~298 Нм)	280 фут-фунта (~380 Нм)	315 фут-фунта (~427 Нм)
7/8"	125 фут-фунта (~169 Нм)	140 фут-фунта (~190 Нм)	320 фут-фунта (~434 Нм)	350 фут-фунта (~475 Нм)	450 фут-фунта (~610 Нм)	500 фут-фунта (~678 Нм)
1"	190 фут-фунта (~258 Нм)	205 фут-фунта (~278 Нм)	480 фут-фунта (~651 Нм)	530 фут-фунта (~719 Нм)	675 фут-фунта (~915 Нм)	750 фут-фунта (~1017 Нм)
1⅛"	265 фут-фунта (~359 Нм)	300 фут-фунта (~407 Нм)	600 фут-фунта (~814 Нм)	670 фут-фунта (~908 Нм)	960 фут-фунта (~1302 Нм)	1075 фут-фунта (~1458 Нм)
1¼"	375 фут-фунта (~508 Нм)	415 фут-фунта (~563 Нм)	840 фут-фунта (~1139 Нм)	930 фут-фунта (~1261 Нм)	1360 фут-фунта (~1844 Нм)	1500 фут-фунта (~2034 Нм)
1⅜"	490 фут-фунта (~664 Нм)	560 фут-фунта (~759 Нм)	1100 фут-фунта (~1491 Нм)	1250 фут-фунта (~1695 Нм)	1780 фут-фунта (~2413 Нм)	2030 фут-фунта (~2752 Нм)
1½"	650 фут-фунта (~881 Нм)	730 фут-фунта (~990 Нм)	1450 фут-фунта (~1966 Нм)	1650 фут-фунта (~2237 Нм)	2307 фут-фунта (~3128 Нм)	2670 фут-фунта (~3620 Нм)

ЗАБЕЛЕЖКА: Негалванизираните крепежни елементи и болтове трябва да се завинтват с контрагайки с около ¼ по-висок въртящ момент от стойностите, посочени по-горе. Болтовете, които са смазани преди монтаж, трябва да се завинтват с въртящ момент равен на 70% от стойността, показана на таблицата.

⅝" болт на оста на предплужник за нулева обработка- 120 фут фунта (~162 Нм)

Болтове на втулка на успоредно свързване на сееща секция- 130 фут фунта (~176 Нм) ([Вижте „Втулки“ на стр. 6-4](#)).

СПЕЦИАЛНИ СТОЙНОСТИ НА ВЪРТЯЩ МОМЕНТ И ИНСТРУКЦИИ

Втулки на успоредни свързвания на сееща секция	130 фут-фунта (~176 Нм)
⅝" осови крепежни елементи на предплужник за нулева обработка	120 фут-фунта (~162 Нм)
Вътрешни гайки на транспортна гума	315 фут-фунта (~427 Нм)
Външни гайки на транспортна гума	1075 фут-фунта (~1458 Нм)
Болт на нож на разрохвач на диска**	110 фут-фунта (~149 Нм) **Лявата страна е лява резба.
⅝" - 18 затягащи гайки и болтове на колело	200 фут-фунта (~271 Нм)
9/16" - 18 затягащи гайки и болтове на колело	125 фут-фунта (~169 Нм)

**ПРЕДУПРЕЖДЕНИЕ**

Експлозивното отделяне на джантата и частите на гумата може да причини смърт или сериозно нараняване. Пренапомпването, обслужването на джантите и гумите, неправилното използване на джантите и гумите или използването на износени или неправилно поддържани гуми може да доведе до експлозия на гумите.



За да предотвратите експлозия на гумите:

- Поддържайте правилното налягане на гумите (вижте [„Първоначална подготовка“ на стр. 2-1](#)). Напомпването на гумите над или под препоръчителното налягане може да ги повреди.
- Гумите трябва да се монтират само от квалифициран персонал със съответното подходящо оборудване.
- Сменяйте всички гуми с прорязани места или мехури. Сменяйте всички повредени джанти. Сменяйте липсващите затягащи болтове и гайки.
- Не заварявайте и не нагрявайте ходовата част. Нагряването увеличава налягането на гумите.

РЕГУЛИРАНЕ НА ОБТЯГАНЕТО НА ВЕРИГАТА

Задвижващите вериги с пружинна натегателна ролка се саморегулират. Единственото регулиране, което трябва да направите, е да скъсите веригата, ако износването разтяга веригата и намалява обтягането на пружината. Проверявайте периодично оста на натегателната ролка, за да се уверите, че се върти свободно.

Задвижващата верига на фронталната сееща секция Interplant се регулира чрез развиване на крепежния елемент на верижното зъбно колело на натегателната ролка и плъзване на верижните зъбни колела в монтажните процепи.

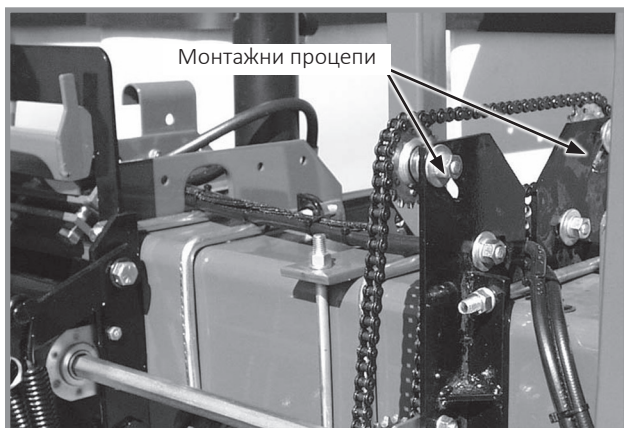

Регулиране на обтягането на задвижващата верига
Interplant

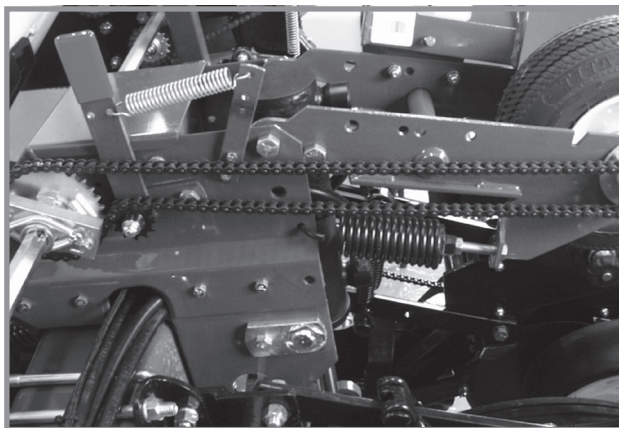

Регулиране на обтягането на задвижващата верига

В кутията за съхранение в колесния модул има допълнителни звена за веригите.

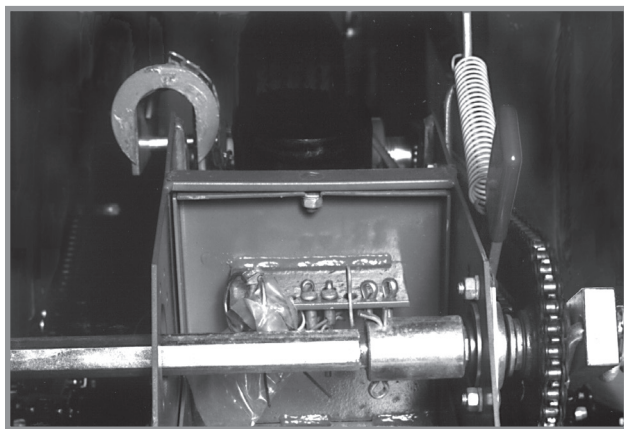

Място за съхранение на звена за вериги

Вижте [„Смазване на ключ за навита пружина“](#) на стр. 6-1 за допълнителна информация.

ПРОВЕРКА/РЕГУЛИРАНЕ НА ИЗСЯВАЩ АПАРАТ С РЕГУЛИРАНЕ ЧРЕЗ ЩИФТОВЕ

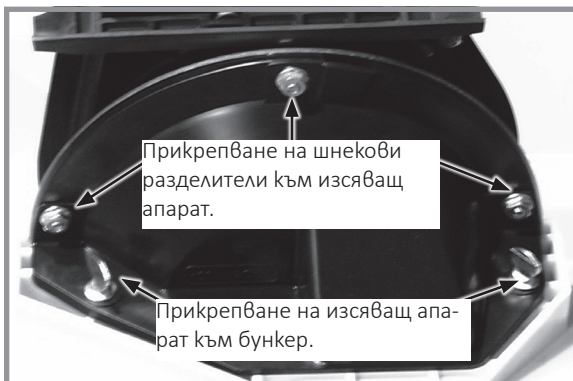

Сваляне на изсяващ апарат и шнеков разделител

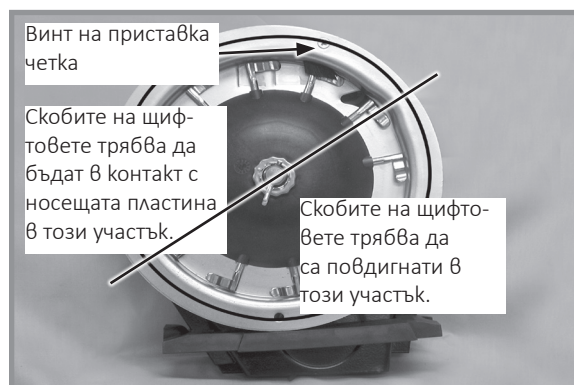

Правилно използване на щифтовете

1. Свалете два винта с крилчати глави и изсяващия апарат от бункера за семена и свалете три съединителни винта и шнековия разделител от механизма на изсяващия апарат.
2. Завъртете задвижващия механизъм на изсяващия апарат ръчно, за да проверите дали пружините държат скобите на щифтовете на носещата пластина и дали се повдигат в правилния участък, както е показано на горната снимка.

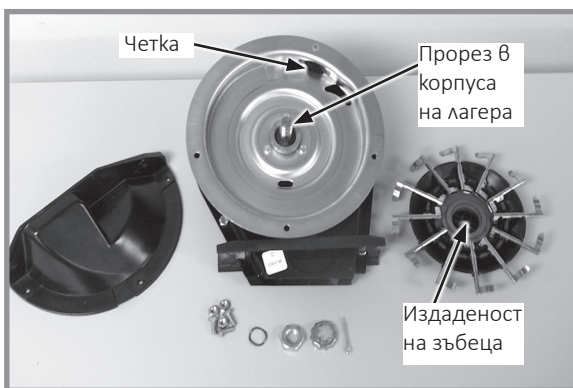

Части на изсяващ апарат с регулиране чрез щифтове

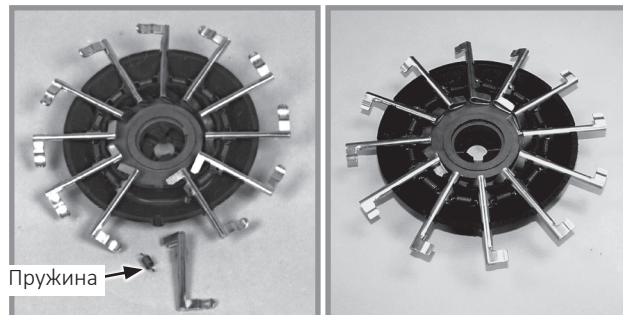

Механизъм с щифтове за царевица
(поставете отвора на пружината към държача)

Механизъм с щифтове за маслодаен слънчоглед

Натрупването на остатъци или плява може да попречи на изправността на щифтовете и да изисква демонтаж и почистване на изсяващия апарат с регулиране чрез щифтове.

1. Свалете шпинта, калпаковидната гайка и регулиращата гайка и вълнообразната шайба (ако има такава) от вала на задвижващия механизъм.
2. Внимателно повдигнете държача на щифтовете заедно с щифтовете, както и зъбеца от вала, и почистете.
3. Проверете четката за износване и я подменете, ако е необходимо, или след всеки 100 акра (~41 хектара) работа на ред (приблизително на всеки 800 акра (~324 хектара) при царевица или слънчоглед при машина с 8 сеещи секции.

ЗАБЕЛЕЖКА: Не е необходимо да сваляте държача на щифтовете, за да смените четката.

4. Свалете пружините от щифтовете и щифтовете от държача, като ги повдигнете от плътно прилепващото гнездо. Полезният живот на тези части е около 600-900 акра (~243-364 хектара) на ред работа при средни условия.
5. Сглобете отново изсяващия апарат в обратен ред след почистване и смяна на дефектните части. Проверете дали отвореният край на скобата на пружината е към вътрешната част на държача на щифтовете при смяна на щифтовете.
6. Монтирайте щифтовете в държача, така че държачът да бъде плътно прилепнал към носещата пластина при сглобяване. Издаденост на зъбеца се изравнява със съответен прорез в корпуса на лагера, за да осигури правилна работа на техниката след сглобяване.

7. Проверете вдлъбнатините на носещата пластина за износване, преди да монтирате държача на щифтовете върху носещата пластина. Прекомерното износване на вдлъбнатините на носещата пластина ще доведе до свръх засаждане при семена с малък размер. Проверявайте носещата пластина всяка година. Полезният живот би трябвало да бъде 250-300 акра (~100-125 хектара) на ред работа при средни условия.
8. Монтирайте вълнообразна шайба и регулираща гайка, като държачът на щифтове трябва да прилепва плътно към носещата пластина. Затегнете регулиращата гайка, за да притиснете напълно вълнообразната шайба. Развийте гайката с ½ до 2 оборота, за да получите усукващ момент от 22 до 25 инч-фунта (~2,5 Нм до 2,8 Нм).
9. Завъртете държача на щифтовете ръчно, за да проверите дали е здраво прикрепен към носещата пластина, като същевременно може да се върти при умерен натиск.
10. Монтирайте калпаковидната гайка и шплинта. Монтирайте отново шнековия разделител.

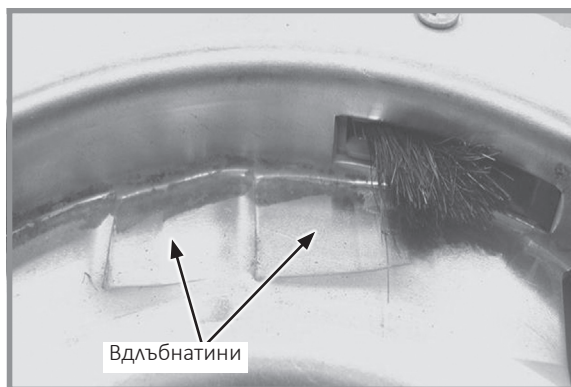

Износена носеща пластина

ЗАБЕЛЕЖКА: Проверявайте затегнатостта на регулиращата гайка на всяка сееща секция след първия ден на употреба и периодически след това.

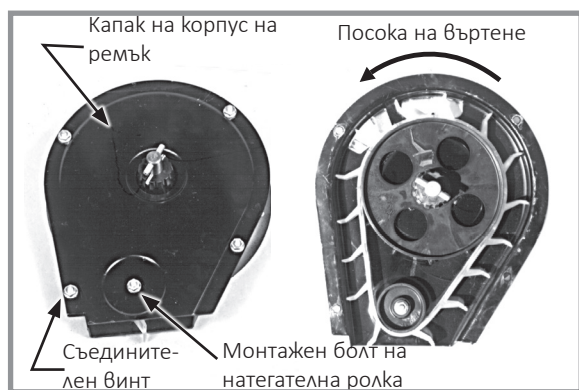

Натегателна ролка на ремък

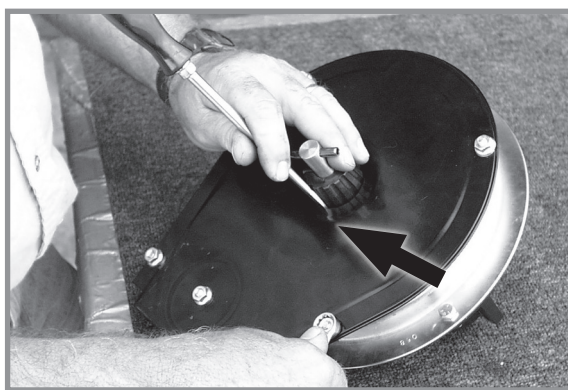

Центриране на капака на корпуса на ремъка

Свалете четирите съединителни винта около ръба на капака на корпуса и гайката от монтажния болт на натегателната ролка на ремъка. Перките трябва да бъдат правилно ориентирани, както е показано по-горе, ако се сменя ремъкът. Диаграма, издълбана на верижното зъбно колело, показва правилната ориентация.

БЕЛЕЖКА

Не пренатягайте крепежните елементи, защото това може да повреди компонентите.

Монтирайте отново капака на корпуса. НЕ НАТЯГАЙТЕ крепежните елементи. Поставете отвертка между главината на верижното зъбно колело и капака на корпуса, както е показано по-горе. Преместете капака надолу до центриране спрямо корпуса на ремъка и затегнете крепежния елемент. Завъртете вала на задвижващия механизъм на изсяващия апарат и проверете подравняването на натегателната ролка. Ремъкът за семена трябва да се „върти“ центриран на натегателната ролка или само с лек контакт с корпуса или капака на ремъка.

ПОЧИСТВАНЕ НА ИЗСЯВАЩИЯ АПАРАТ С РЕГУЛИРАНЕ ЧРЕЗ ЩИФТОВЕ ЗА СЪХРАНЕНИЕ

1. Демонтирайте изсяващия апарат и продухайте всички чужди тела от него.
2. Измивайте САМО с мек сапун и вода. Не използвайте бензин, керосин или други петролни продукти. Изсушете добре.
3. Покрийте леко с препарат против ръжда.
4. Завъртете механизма с щифтовете, така че щифтовете да не докосват четката.
5. Монтирайте отново и съхранявайте на сухо място без гризачи.

ПОДДРЪЖКА НА ИЗСЯВАЩ АПАРАТ ТИП ЧЕТКА

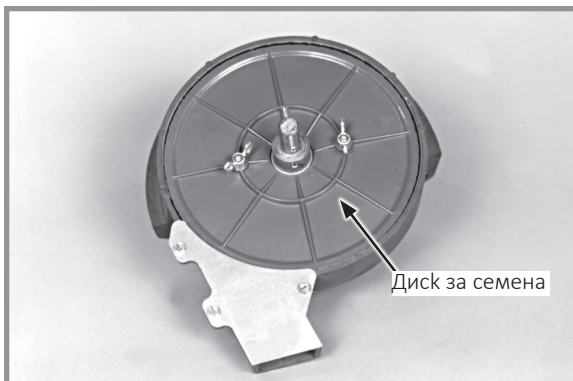

Монтиран диск за семена на изсяващ апарат тип четка



Части на изсяващ апарат тип четка

Използвайте чисти, висококачествени семена. Счупените или напукани семена, обвивките или попадналите примеси могат да се заклеят в горната четка и значително да намалят точността на изсяващия апарат. Сваляйте дисковете за семена ежедневно и проверявайте за натрупване на примеси в диска за семена, особено в отворите за зареждане на семена. Почиствайте диска, като го измивате със сапун и вода. Проверявайте за напукани семена, обвивки и др., заклещени между фиксатора на четката и носещата лента от неръждаема стомана, тъй като това може значително да намали точността на изсяващия апарат, защото горната четка няма да може да задържа семена в джоба на диска за семена. Внимателно почистете участъците на четката на корпуса на изсяващия апарат.

ИЗНОСВАНЕ НА ДИСКА ЗА СЕМЕНА

Дискът за семена се износва най-много в областта на канала за смесване (областта между отворите за зареждане на семена). Износването влияе върху точността на засаждане при висока скорост. Поставете права линия на повърхността на диска в областта на канала за смесване и измерете разстоянието между диска и правата линия. Ако каналите за смесване са износени с повече от ,030" (~8 мм) и точността започне да спада при по-висока скорост на изсяващия апарат, сменете диска за семена. Очакваният полезен живот на диска за семена при нормални работни условия е около 200 акра (~81 хектара) на ред. Неблагоприятните работни условия като наличие на прах, липса на смазване или абразивно покритие на семената, биха могли да намалят полезния живот на диска за семена до под 100 акра (~41 хектара) на ред.

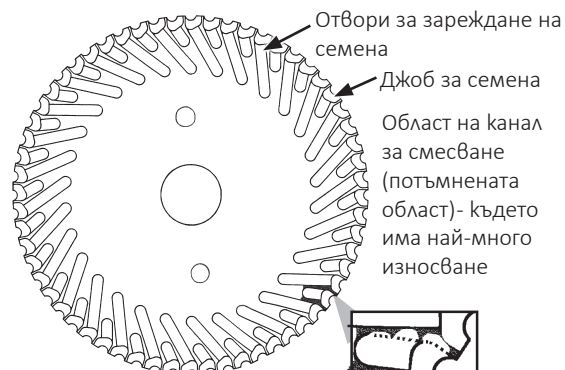

НОСЕЩА ЛЕНТА ОТ НЕРЪЖДАЕМА СТОМАНА

БЕЛЕЖКА

Ако носещата лента се износи или ако изсяващият апарат се използва без поставена носеща лента, корпусът на изсяващия апарат може да се повреди.

Носещата лента от неръждаема стомана защитава корпуса на изсяващия апарат от износване и е с дебелина 0,030" (~8 мм). Сменяйте носещата лента при около 0,020" (~0,5 мм) износване в основната област на износване. Очакваният полезен живот на носещата лента от неръждаема стомана е 240-800 акра (~97-324) хектара на ред.



Носеща лента от неръждаема стомана

ГОРНА ЧЕТКА

Носещата четка държи семената в джоба на диска за семена в областта за задържане на семената. Четката трябва да упражнява достатъчен натиск спрямо семената в джоба на диска за семена, докато дискът се върти през областта на задържане на семена, за да се предотврати падането на семената от джоба на диска. В случай на повредено място, прекомерно износване на четката или заклещено чуждо тяло в четката, ефективността на изсяващия апарат може да се понижи значително.

Сменяйте горната четка на всеки 120-400 акра (~49-162 хектара) на ред употреба или по-рано, ако установите повреда или прекомерно износване. Поставете горната четка във вътрешния периметър на областта за задържане на семена. Проверете дали основата на четката е плтно прилепнала към долната част на корпуса на изсяващия апарат. Монтирайте фиксатора на четката и три шестограмни винта. Затегнете винтовете в последователността, показана на снимката в дясно.



Монтиране на горна четка

ЗАБЕЛЕЖКА: Използвайте фиксатор на горна четка GD11122 за дискове за соя и памук. Използвайте фиксатор на горна четка GD8237 за дискове за мило/сорго.

ДОЛНА ЧЕТКА

Долната четка премества семената надолу в отворите за зареждане на семена към джобовете за семена, предпазва семената в резервоара от навлизане в семеразпределителите и почиства отворите за зареждане на семена. Очакваният полезен живот на долната четка е 240-800 акра (~97-324 хектара) на ред. Сменяйте долната четка при деформирани или липсващи влакна или в случай на пукнатини във фиксатора на четката.

ПОЧИСТВАНЕ НА ИЗСЯВАЩИЯ АПАРАТ ТИП „ЧЕТКА“ ЗА СЪХРАНЕНИЕ

1. Свалете изсяващия апарат от бункера за семена, като свалите двата винта с крилчати глави, които прикрепят изсяващия апарат към бункера.
2. Свалете диска за семена, измийте го със сапун и вода и го изсушете добре.
3. Свалете трите шестограмни винта от фиксатора на четката. Свалете фиксатора на четката и горната четка.
4. Свалете трите шестограмни винта от долната четка. Свалете долната четка и носещата лента от неръждаема стомана.
5. Измийте всички части и корпуса на изсяващия апарат със сапун и вода и изсушете добре.
6. Проверете всички части и сменете износените такива.
7. Сглобете отново изсяващия апарат без диска за семена. Съхранявайте изсяващия апарат на сухо място без гризачи със свален диск за семена.

ПОДДРЪЖКА НА ВАКУУМНИЯ ИЗСЯВАЩ АПАРАТ

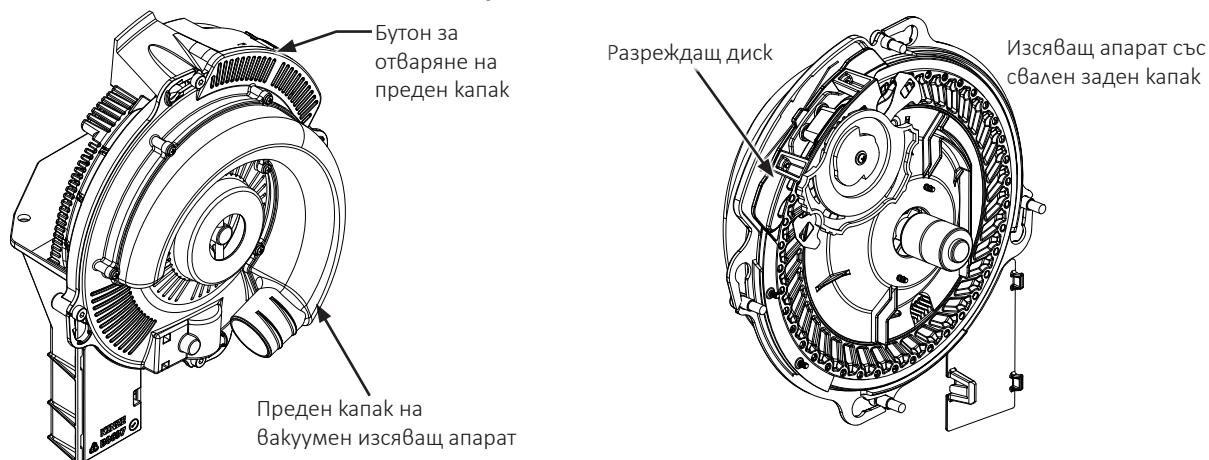

Проверявайте дисковете за семена и разреждащия диск и почиствайте или сменяйте, когато е необходимо, преди всеки сеитбен сезон.

Използвайте чисти, висококачествени семена за максимална точност на изсяващия апарат. Счупените или напукани семена, обвивките и попадналите примеси могат да се заклещат в отворите на диска за семена и значително да намалят точността на изсяващия апарат.

Проверявайте и почиствайте дисковете за семена всеки ден при натрупване на примеси и запушени отвори. Ако отворите на диска за семена се запушват често с остатъци от семена, е възможно да е необходима смяна на колелото на изхвъргача за остатъци. Почиствайте диска за семена, като го измивате със сапун и вода. Изсушете добре.

Проверявайте ножовете на разреждащия диск и водача за износване след всеки 200 акра (~81 хектара) работа на ред. Ако регулирането на ножа на разреждащия диск не влияе върху работата на изсяващия апарат или ако ножовете изглеждат износени, вероятно е необходима смяна на ножа на разреждащия диск.

Сменяйте диска за семена и вакуумното уплътнение, ако е необходим необичайно висок вакуум или ако не може да се постигне постоянно ниво на работа.

Вижте [„Настройки на вакуумна система“ на стр. 3-5](#) за допълнителна информация относно поддръжката на изсяващи апарати с вакуумна система.

ЗАБЕЛЕЖКА: Сваляйте дисковете за семена от изсяващите апарати за съхранение през годината и ги съхранявайте във вертикално положение върху дюбел или тръба.

ПОЧИСТВАНЕ НА ИЗСЯВАЩИЯ АПАРАТ

ЗАБЕЛЕЖКА: Използването на семена с нарушена цялост или семена, които съдържат примеси, може да причини запушване на отворите на диска и изисква по-често почистване на изсяващия апарат, за да се предотврати недостатъчно засяване.

Внимателното почистване на изсяващия апарат е важно за поддържане на генетична чистота.

1. Изключете задвижващия механизъм на изсяващия апарат и свалете бункера за семена и изсяващия апарат.
2. Пресипете семената от задния десен ъгъл на бункера в контейнер.
3. Поставете бункера върху дясната му страна. Натиснете бутона за освобождаване и завъртете вакуумния капак на изсяващия апарат по посока на часовниковата стрелка, за да подравните отворите на ключалката с главите на болтовете. Повдигнете капака.
4. Завъртете главината на диска за семена по посока на часовниковата стрелка, за да отблокирате и свалите диска за семена.
5. Изпразнете изсяващия апарат.
6. Внимателно проверете дали всички семена от изсяващия апарат са премахнати.
7. Сменете диска за семена. Монтирайте вакуумния капак.

ВОДЕЩ ЗАТВАРЯЩ БРАЗДОЗАРИВАЧ

Проверявайте всеки водещ затварящ браздозаривач и сменяйте всички износени или счупени части преди да оставите сеялката на съхранение. Проверявайте за разхлабени крепежи и затягайте при необходимост.

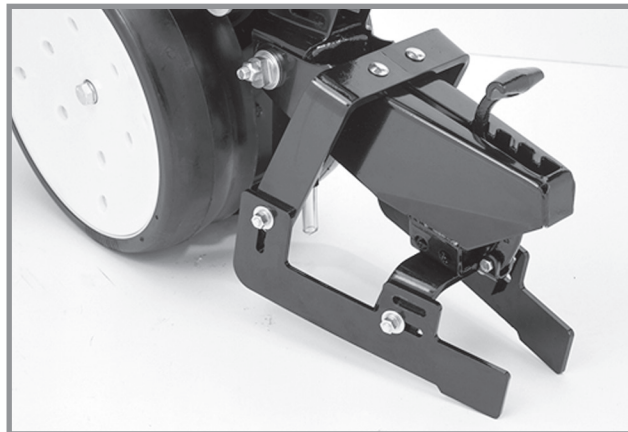

Водещ затварящ браздозаривач

РЕГУЛИРАНЕ НА ГАБАРИТНО КОЛЕЛО

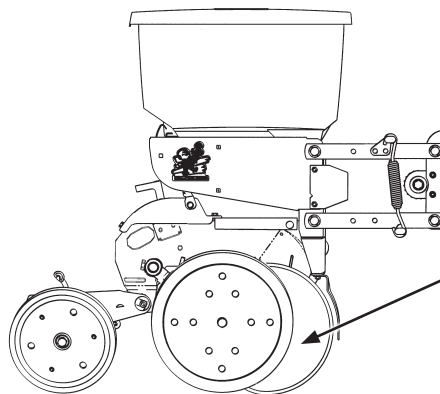
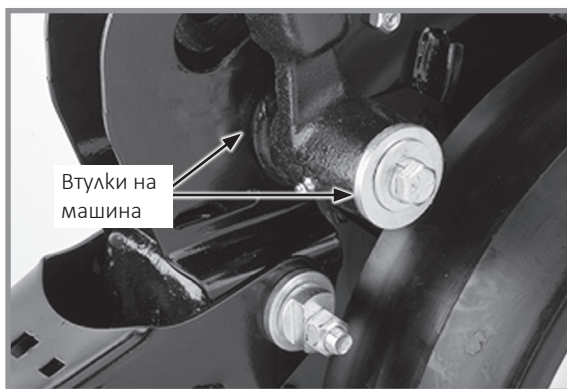

Регулирайте габаритното колело, така че да има лек контакт с дисковия нож на лемежа. Проверете регулирането в работно положение.

Регулиране на габаритно колело

Габаритните колела трябва да бъдат в лек контакт с ножовете на лемежа, за да се предотврати натрупването на замърсявания или отпадъци. Габаритните колела и ножовете на разрохвача трябва да се въртят със съвсем леко съпротивление.

Добавяйте или сваляйте втулки от машината между вала и рамото на габаритното колело, за да регулирате разстоянието между габаритните колела и ножовете на разрохвача. Съхранявайте останалите втулки на машината между рамото на габаритното колело и плоската шайба от външната страна на рамото на габаритното колело.

ЗАБЕЛЕЖКА: При работа в лепкави почви може да е желателно габаритното колело да се постави по-далече от ножа.

СМЯНА НА ВТУЛКА НА РАМО НА ГАБАРИТНО КОЛЕЛО И/ИЛИ УПЛЪТНЕНИЕ

Смяна на втулки на
рамо на габаритно
колело/уплътнения

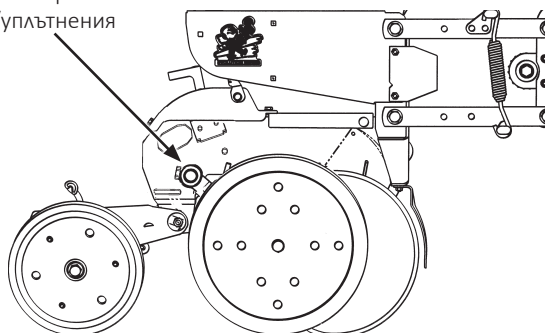

ЗАБЕЛЕЖКА: Можете да закупите комплект от втулка на рамо на габаритно колело и инструмент за монтаж на уплътнения (G1K296) чрез Вашия представител на Kinze.

1. Свалете габаритното колело от рамото.
2. Свалете рамото на габаритното колело от вала.
3. Свалете уплътнението и втуката и изхвърлете. Почистете и изсушете вътрешния отвор.

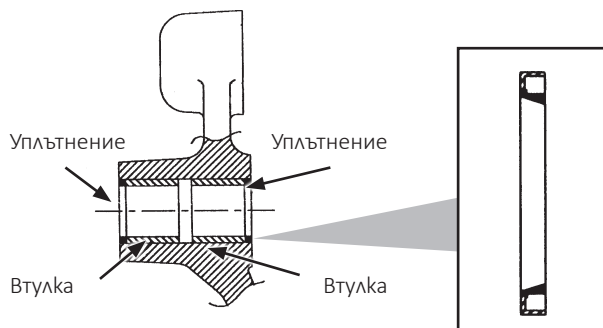

4. Поставете/натиснете резервната втулка в отвора на рамото до дълбочина от 0,125" (~3,2 мм).
5. Покрийте триещия се ръб на уплътнението със смазка.
6. Поставете/натиснете уплътнението на място с работния край навън.

ЗАБЕЛЕЖКА: Бъдете особено внимателни с работния край на уплътнението по време на монтаж. Прилагайте равномерен натиск при монтирането на уплътнението в отвора на рамото. Никога не удряйте повърхността на уплътнението директно с чук.

7. Проверявайте въртящата се ос на габаритното колело.
8. Монтирайте отново механизма на рамото на габаритното колело и самото габаритно колело.

ЗАБЕЛЕЖКА: Използвайте специална машинна втулка между рамото на габаритното колело и габаритното колело.

9. Регулирайте така че да получите правилно разстояние между гумата на габаритното колело и дисковия нож.
10. Смазвайте с многофункционална смазка SAE.

СМЯНА НА ВЪРТЯЩА ОС НА РАМО НА ГАБАРИТНО КОЛЕЛО

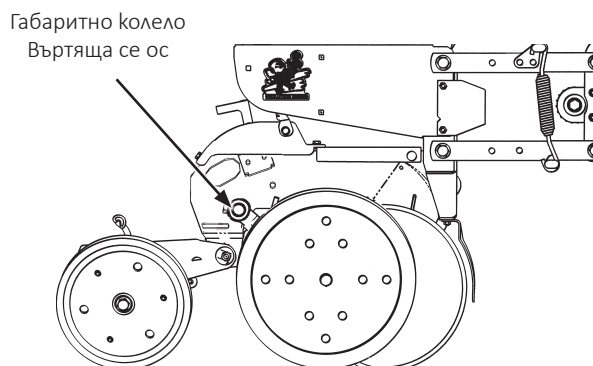

1. Свалете механизмите на габаритното колело и рамото от вала.
2. Свалете съединителния винт $\frac{1}{2}$ " x $\frac{3}{4}$ ", който държи въртящата се ос на място и свалете оста.

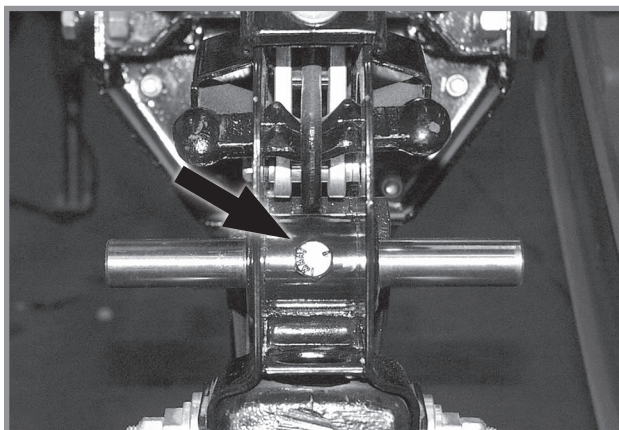

3. Монтирайте нова ос и поставете, както е показано по-долу. Точното центриране е от критично значение.

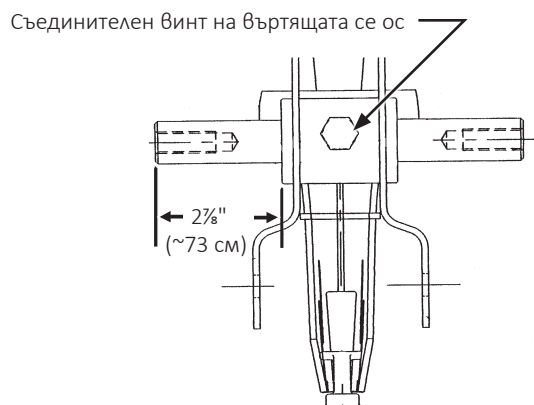

4. Монтирайте съединителен винт $\frac{1}{2}$ " x $\frac{3}{4}$ " и завийте, за да закрепите въртящата се ос на място.
5. Монтирайте механизмите на габаритното колело и рамото. Регулирайте така, че да получите правилното разстояние между гумата на габаритното колело и дисковия нож.

МОНТАЖ НА 15" ДИСКОВ НОЖ НА ЛЕМЕЖ/ЛАГЕР

БЕЛЕЖКА

Прекомерният контакт на ножа може да причини преждевременна повреда на лагера/главината на лемежа и прекомерно износване на ограничителя на семеразпределителя/вътрешната стъргалка. При правилно регулиране, ако единият нож е във фиксирано положение, срещуположният нож трябва да се върти със сила по-малка от 5 фунта (~22 N) във външния край на ножа.

Поддържайте контакт между ножовете от около $1" \pm \frac{1}{2}"$ (~2,5 ± 1 см) за правилно откриване и оформяне на браздата. Тъй като диаметърът на ножа намалява поради износване, е необходимо да премествате втулките на машината от вътрешната към външната страна, за да поддържате контакт от $1" \pm \frac{1}{2}"$ (~2,5 ± 1 см).

ЗАБЕЛЕЖКА: Правилното разстояние между ножовете е от критично значение. Ножовете трябва да имат $1" \pm \frac{1}{2}"$ (~2,5 ± 0,5 см) контакт в тази зона. Когато ножовете се обръщат ръчно в срещуположни посоки един срещу друг, трябва да е налице само леко съпротивление на обръщането. Регулирайте отново стъргалката на ножа, ако е необходимо, за да я центрирате между ножовете.

ЗАБЕЛЕЖКА: Сменяйте ножовете, ако не може да се поддържа правилният контакт между тях след промяна на мястото на втулките на машината или ако ножът се износи до диаметър под $14\frac{1}{2}"$ (~37 см).

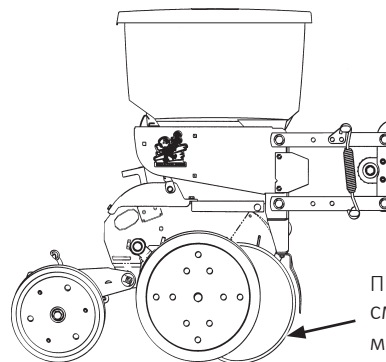

Приблизително 2,5 см ± 1 см контакт между ножовете.

Продължава на следващата страница.

СМЯНА НА МЕХАНИЗЪМ НА ДИСКОВ НОЖ/ЛАГЕР

ЗАБЕЛЕЖКА: Единственият случай, в който може да е необходима смяна на лагера, е ако е налице прекалена осова хлабина или ако лагерът звучи или се усеща грубо при завъртане на дисковия нож.

1. Свалете габаритното колело, стъргалката и капачката за предпазване от прах на лагера.
2. Свалете съединителния винт, шайбата и механизма на дисковия нож/лагера. Втулките на машината между вала и дисковия нож се използват за поддържане на приблизителен контакт от $1" \pm \frac{1}{2}"$ ($\sim 2,5 \pm 1$ см) между ножовете.

БЕЛЕЖКА

Лявата страна на разрохвача е със съединителен винт с лява резба. НЕ ПРЕНАТЯГАЙТЕ. При повредени резби на вала, механизмът на вала на сещата секция трябва да се смени.

3. Монтирайте втулката(ите) на машината, нов лагер на дисков нож, шайба и съединителен винт. Завийте съединителния винт $\frac{5}{8}"-11$ от клас 5 до 110 фут-фунта (~ 149 Нм).

ЗАБЕЛЕЖКА: Сменяйте дисковите ножове само с дискови ножове със същата дебелина.

4. Монтирайте капачката за предпазване от прах на лагера, стъргалката и габаритното колело.

СМЯНА САМО НА ЛАГЕРА

1. Свалете габаритното колело, стъргалката, капачката на лагера, съединителния винт, шайбата и механизма на дисковия нож/лагера.
2. Свалете $\frac{1}{4}"$ нитове от корпуса на лагера, за да отворите лагера.
3. Монтиране на нов лагер. Монтирайте три съединителни винта $\frac{1}{4}"$ на равни разстояния в три от шестте отвора на корпуса на лагера, за да закрепите лагера и неговия корпус на място. Монтирайте нитове в останалите три отвора. Свалете $\frac{1}{4}"$ съединителни винтове и монтирайте нитове в тези три отвора.
4. Монтирайте отново механизма на дисковия нож/лагера, шайбата и съединителния винт. Завийте съединителния винт $\frac{5}{8}"-11$ до 110 фут-фунта (~ 149 Нм).
5. Монтирайте капачката за предпазване от прах на лагера, стъргалката и габаритното колело.

ОГРАНИЧИТЕЛ НА СЕМЕРАЗПРЕДЕЛИТЕЛ/ ВЪТРЕШНА СЪРГАЛКА

Ограничителят на семеразпределителя предпазва семеразпределителя и действа като вътрешна стъргалка за ножовете на разрохвача за семена.

Свалете семеразпределителя и проверете за износване. Прекомерното износване на семеразпределителя показва износен ограничител на семеразпределителя. Сменете предпазителя на семепровода, ако в долния край размерът му е $\frac{5}{8}$ " (~2 см) или по-малък. Новият предпазител за семепровод е с приблизителен размер $\frac{3}{8}$ " (~2 см).

ЗАБЕЛЕЖКА: Сеитбата с нулева обработка или сеитбата в условия на твърда почва, особено когато сеялката не е оборудвана с предплужници за нулева обработка, и/или прекомерният контакт между ножовете увеличава износването на ограничителя на семеразпределителя и изисква по-честа проверка и/или смяна.



Показана със свалено габаритно колело и дисков нож на лемеж

БЕЛЕЖКА

Пренатягането на шестограмните съединителни винтове може да повреди резбите на вала и да доведе до необходимост от смяна на вала. При прекалено износен ограничител на семеразпределителя, ножовете могат да се износват към вала на сеещата секция, поради което също се изисква смяна на вала.

Свалете семеразпределителя и двата шестограмни съединителни винта, които държат ограничителя на семеразпределителя. Дръжте новия ограничител на семеразпределителя центриран между ножовете на разрохвача за семена. Монтирайте шестограмните съединителни винтове. НЕ НАТЯГАЙТЕ. Като използвате скоба или менгеме, притиснете ножовете на лемежа заедно пред ограничителя на семеразпределителя. Затегнете придържащите винтове на ограничителя на семеразпределителя. Махнете скобите. Разстоянието между ограничителя на семеразпределителя и ножовете на лемежа трябва да бъде равно от двете страни. Монтирайте отново семеразпределителя.

МОНТИРАНО НА СЕЕЩАТА СЕКЦИЯ КОЛЕЛО ЗА СЪТЪРНИЩА

Главината на колелото е оборудвана с капсуловани лагери. Ако някой от лагерите звучи или се усеща грубо при завъртане на колелото, той трябва да се смени.

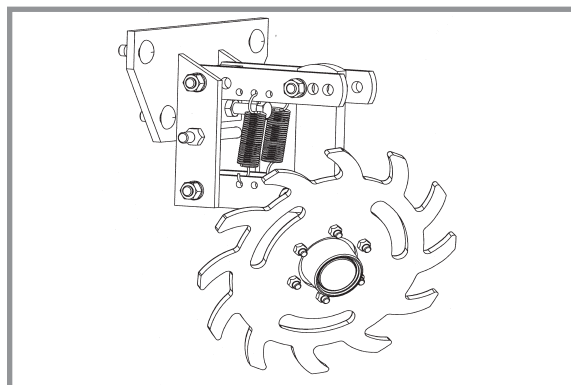

Монтирани на сееща секция колела за сътрещица

НАТИСКАТЕЛНА РОЛКА С ШИПОВЕ

Вътрешните части на натискателната ролка с шипове започват да се износват след изтичане на около 70% от полезния им живот. Обърнете/поставете на обратно колелото, за да можете да го използвате до края на жизнения му цикъл.

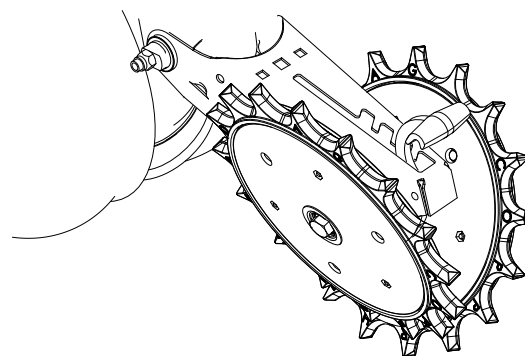

Монтирана на сеещата секция натискателната ролка с шипове

ПРИСТАВКА ЗА ГРАНУЛИРАН ХИМИЧЕН ПРЕПАРАТ

Преди прибиране на сеялката за съхранение, изключете задвижващия механизъм за гранулиран химичен препарат, като завъртите копчето за издърпване на ¼ оборот обратно на часовниковата стрелка. Свалете задвижващата верига и изпразнете и почистете всички бункери за гранулиран химичен препарат. Почистете задвижващите вериги и ги напръскайте със спрей против ръжда или потопете веригите в масло. Проверете и сменете износените или повредените части.

Монтирайте бункерите и веригите. Проверете подравняването на веригите.



МОНТИРАН ЗА СЕЕЩА СЕКЦИЯ ПРЕДПЛУЖНИК ЗА НУЛЕВА ОБРАБОТКА

Проверявайте периодично дали гайките и крепежните елементи са със съответния въртящ момент. Проверете дали предплужникът е разположен перпендикулярно на сеещата секция и изравнен пред дисковия лемеж на сеещата секция.

ЗАБЕЛЕЖКА: Затегнете $\frac{5}{8}$ " крепежните елементи на оста до 120 фут-фунта (~162 Nm).

Ножът на предплужника може да се регулира на една от четирите настройки. Първоначално ножът се регулира на най-високата позиция. С износването му, той може да се регулира на една от трите по-ниски настройки. Вижте [„Монтиран за сееща секция предплужник за нулева обработка“](#) на стр. 3-20.

Сменете ножа на предплужника с диаметър 16" (~41 см), когато се износи до 14½" (~37 см).

МОНТИРАНИ НА ПРЕДПЛУЖНИКА КОЛЕЛА ЗА СЪРНИЩА

Главините на колелата са оборудвани с капсуловани лагери. Ако лагерите звучат или се усещат груби при завъртане на колелото, трябва да ги смените.



Монтиран за сееща секция предплужник за нулева обработка



Монтирани на предплужника колела за стърнища

ПРОВЕРКА НА ПОСЛЕДОВАТЕЛНОСТ НА МАРКЕРИТЕ/КЛАПАН ЗА КОНТРОЛ НА ДЕБИТА



ПРЕДУПРЕЖДЕНИЕ

Хидравличната течност под налягане може да проникне в тъканите на тялото и да причини смърт, сериозна инфекция или други наранявания. Течност, проникнала под кожата, трябва **НЕЗАБАВНО** да бъде премахната от хирург, запознат с този тип нараняване. Преди да включите системата под налягане, проверете дали връзките са здраво затегнати и дали целостта на маркучите и фитингите не е нарушена. Възможно е течовете да не се виждат. Стойте на разстояние от места с предполагаемо наличие на течове. Освободете от налягане, преди да проверите за течове или преди поддръжка на системата.



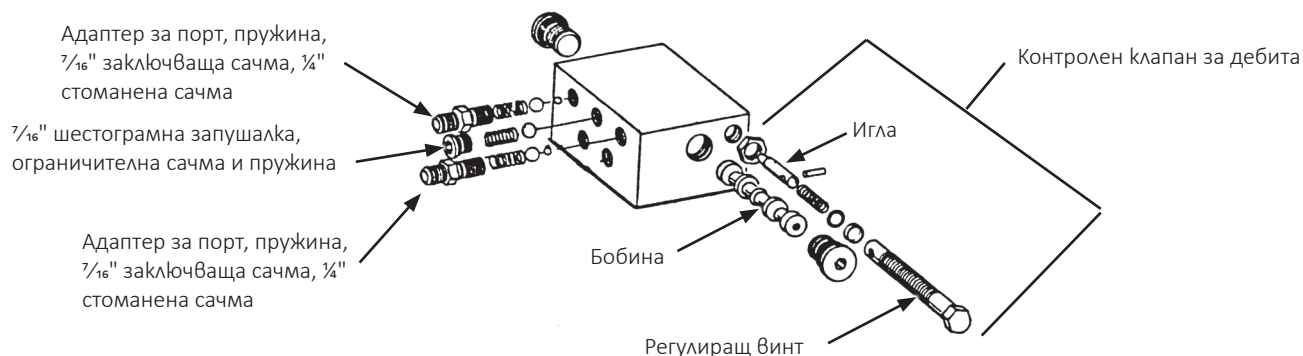

Механизмът на клапановия блок се състои от механизма за определяне на последователността на маркерите и клапаните за контрол на дебита в един механизъм. Частта на клапана за смяна на последователността се състои корпус с камери, съдържащ бобина и поредица от спирателни клапани за насочване на хидравличния поток на маслото.

1. Свалете механизма на клапановия блок от сеяката.
2. Свалете механизма на ограничителя и адаптерите за портове от задната част на клапановия блок.

БЕЛЕЖКА

Възможно е бобината да се повреди, ако механизмите на ограничителя и адаптерите за портове не бъдат свалени преди сваляне на бобината.

3. Свалете запушалката от двете страни на клапановия блок и свалете бобината.
4. Проверете всички части за износване, замърсяване или чужди материали. Проверете повърхностите на местата за поставяне в клапана. Сменете дефектните части.
5. Смажете бобината с леко масло и монтирайте отново. Проверете дали бобината се движи свободно в корпуса на клапана.

ЗАБЕЛЕЖКА: Уверете се, че сте монтирали правилните заключващи сачми и пружини във всеки отвор на клапана при повторното му монтиране.

От всяка страна на механизма на блока има контролен клапан за дебита. Регулирайте клапаните за контрол на дебита за скорост на повдигане и спускане като част от процедурата по монтаж или при първоначалното пускане на машината. Ако клапанът не функционира правилно или изисква често регулиране, свалете игления вентил и го проверете. Проверете за примеси и замърсяване. Уверете се, че иглата се движи свободно в регулиращия винт. Сменете дефектните компоненти.

ЗАБЕЛЕЖКА: Хидравличната система работи бавно, когато маслото е студено. Направете всички настройки със затоплено масло.

СМАЗВАНЕ ИЛИ СМЯНА НА ЛАГЕР НА МАРКЕР

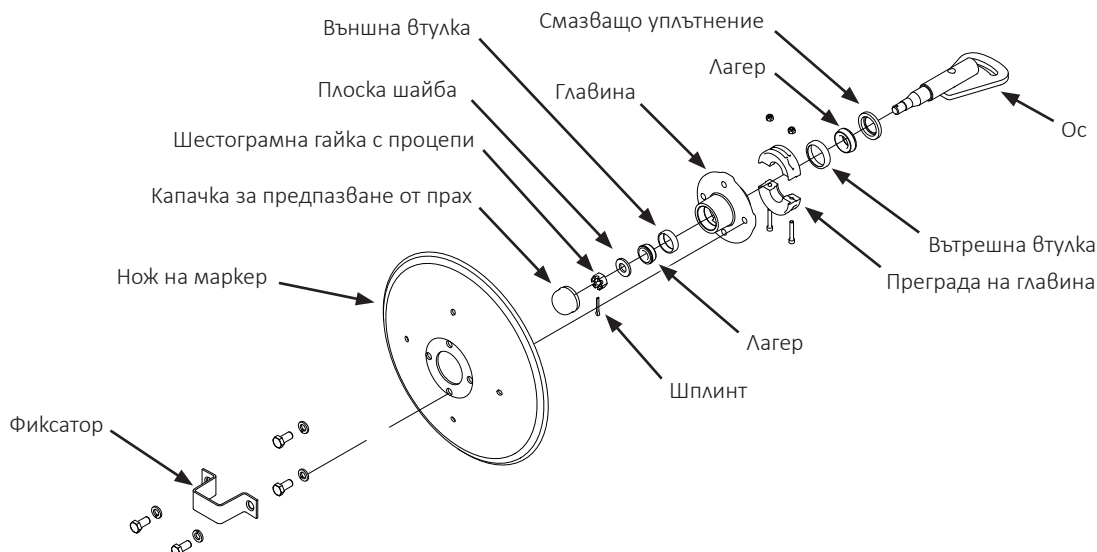

1. Свалете фиксатора и ножа на маркера.
2. Свалете капачката за предпазване от прах от главината.
3. Свалете преградата на главината. Отбележете посоката на монтаж.
4. Свалете шплинта, шестограмната гайка с процепи и шайбата.
5. Плъзнете главината от оста.
6. Свалете лагерите и втулките и изхвърлете, ако ще се сменят лагерите. Почистете главината и изсушете. Свалете само лагерите, но не и втулките, ако правите само профилактика.
7. Натиснете навътре новите лагерни втулки като по-дебелият ръб е навътре. (Само при процедура за смяна на лагер.)
8. Покрийте внимателно лагерите с износостойчива смазка за колесни лагери, като запълните със смазка между конуса на ролката и сепаратора на лагера. Запълнете пространството между лагерните втулки в главината със смазка.
9. Монтирайте гумено уплътнение при смазващото уплътнение. Поставете вътрешния лагер на място и притиснете новото гумено уплътнение/смазващо уплътнение.
10. Почистете оста и монтирайте главината.
11. Монтирайте външния лагер, шайбата и шестограмната гайка с процепи. Затегнете шестограмната гайка с процепи, докато въртите главината, докато усетите леко съпротивление. Това означава, че всички повърхности на лагера са в контакт. Развийте гайката с процепи до най-близкия процеп за фиксиране и монтирайте шплинта.
12. Напълнете приблизително $\frac{3}{4}$ от капачките за предпазване от прах на колесния лагер със смазка и монтирайте на главината.
13. Монтирайте преградата на главината.
14. Монтирайте ножа на маркера и фиксатора на главината. Затегнете механизма равномерно.

ТЕХНИЧЕСКО ОБСЛУЖВАНЕ ИЛИ СМЯНА НА КОЛЕСЕН ЛАГЕР

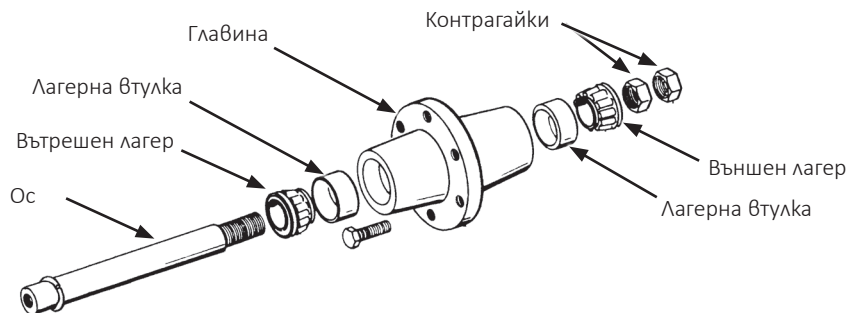

1. Повдигнете гумата на разстояние от земната повърхност и свалете колелото.
2. Свалете двойните контрагайки и плъзнете главината от оста.
3. Свалете лагерите и втулките и изхвърлете, ако ще се сменят лагерите. Почистете главината и изсушете. Свалете само лагерите, но не и втулките, ако правите само профилактика.
4. Натиснете навътре новите лагерни втулки като по-дебелият ръб е навътре. (Само при процедура за смяна на лагер.)
5. Покрийте внимателно лагерите с износоустойчива смазка за колесни лагери, като запълните със смазка между конуса на ролката и сепаратора на лагера. Запълнете пространството между лагерните втулки и главината със смазка.
6. Поставете вътрешния лагер на място.
7. Почистете оста и монтирайте главината.
8. Монтирайте външния лагер и контрагайката. Затегнете контрагайката, докато въртите главината, докато усетите леко съпротивление. Това означава, че всички повърхности на лагера са в контакт. Развийте контрагайката на ¼ оборот или докато усещате само леко съпротивление, докато въртите главината. Монтирайте втора контрагайка, която да закрепите към първата.
9. Монтирайте колелото на главината. Затегнете механизма равномерно.

ПОЧИСТВАНЕ И РЕМОТ НА СПИРАТЕЛЕН КЛАПАН ЗА ТОР

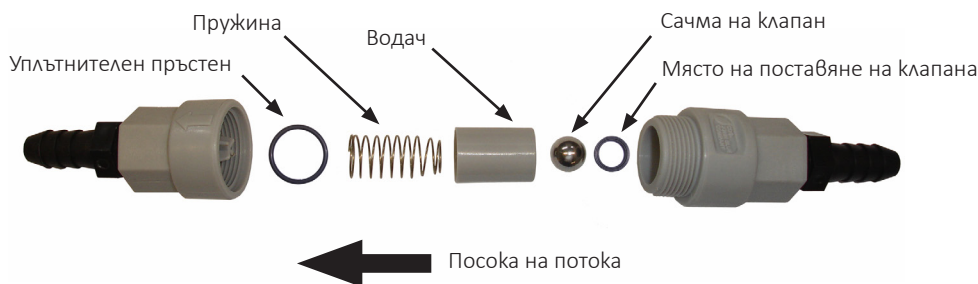

1. Развийте корпуса на клапана и отделете двете половини. Отбележете посоката и местоположението на частите.
2. Почистете и проверете частите. Изплакнете с чиста вода. Сменете повредените части.
3. Монтирайте отново точно както е показано. Уплътнителният пръстен и мястото за поставяне на клапана трябва да бъдат здраво закрепени на място във всяка половина от корпуса на клапана.

СЪХРАНЕНИЕ НА БУТАЛНАТА ПОМПА

БЕЛЕЖКА

Не позволявайте въздух да проникне в помпата! Това е единственият начин да се предотврати корозия. Дори за кратки периоди на съхранение, навлизането на въздух в помпата причинява БЪРЗА и ТЕЖКА КОРОЗИЯ. Ниските температури могат да причинят замръзване на течността или водата вътре в помпата, което може да причини сериозни повреди на отливките с мокър край.

ПРЕЗ НОЩТА

Суспензионният тор трябва да се отмива от помпата за ВСЕКИ период на съхранение. За прозрачни течности:

1. Постоянни или повишаващи се температури: оставете помпата и маркучите пълни с разтвор. НЕ ИЗПУСКАЙТЕ и НЕ пускайте въздух към помпите.
2. Прохладно време: (разтворът вероятно ще се утаи), напълнете помпата с вода и я оставете пълна. НЕ допускайте въздух.
3. Температура на замръзване: напълнете помпата с RV-антифриз и оставете напълнена, НЕ пропускайте въздух.

ЕДНА ДО ДВЕ СЕДМИЦИ

ПРИЕМЛИВО: Промийте помпата старателно с 5 до 10 галона разтвор, който ще неутрализира последно изпомпаната течност (вижте инструкциите на производителя). Напълнете с чиста вода и НЕ ОТВОДНЯВАЙТЕ. Дръжте помпата затворена, за да изключите навлизането на въздух. Ако са прогнозирани температури на замръзване, трябва да се използва процедурата за зимно съхранение (вижте по-долу), за да се избегне повреда на отливките на помпата.

ПРЕДПОЧИТАНО: Промийте помпата, както е описано по-горе. НЕЗАБАВНО напълнете всички проходи в помпата с чист RV антифриз, който съдържа инхибитор на ръждата. Поставете запушалки 1-1/2" NPT PVC в смукателните и изпускателните фитинги, за да поддържате помпата пълна и да изключите навлизането на въздух.

СЪХРАНЕНИЕ ПРАЗ ЗИМАТА

1. Промийте помпата, както е описано по-горе.
2. Включете помпата на 10, изтеглете чистия RV-антифриз, докато изтичането стане чисто. Ако системата използва разделител на потока (FD), изпомпвайте RV-антифриза през колектора на FD, докато се види в линиите за изпразване. Напълнете помпата и запушете смукателните и изпускателни фитинги на помпата, за да запазите RV-антифриза.

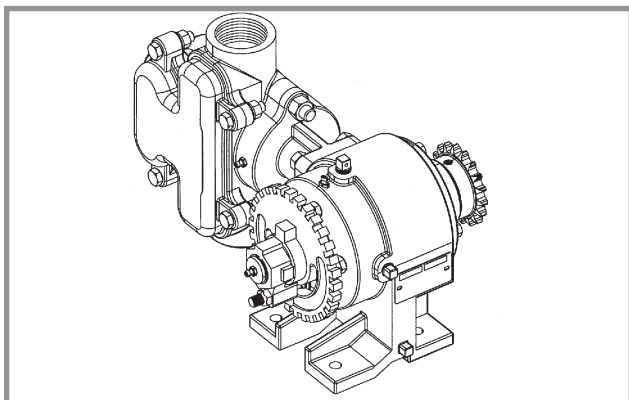

Бутална помпа за течен тор

ПОДДРЪЖКА НА БУТАЛНАТА ПОМПА

- Ежедневно проверявайте маслото и напълвайте картера до подходящо ниво с висококачествено масло SAE 90. При нивелирана помпа маслото трябва да е в рамките на 1/2" от дъното на отвора на гърба на картера. Можете да използвате дълга тел или свинска опашка като пръчка, за да проверите нивото – необходима е известна дължина поради дълбочината на отвора.
- Ежедневно смазвайте всички гресьорки на дистанционера на верижното зъбно колело, външната покривна плоча, края на колянвия вал и фланеца на салника. Напълнете гресьорките, докато видимо се забелязва изтичане на мазнина от съпадащите части. При гресьорката на фланеца на салника ще се види смазка, която се просмуква от вентилационния отвор от противоположната страна на фланеца.
- Маслото на помпата трябва да се сменя сезонно или по-често при екстремни условия на употреба.
- Ежедневно проверявайте визуално зъбното колело и задвижващата верига за прекомерно износване или корозия. Смазвайте редовно веригата, за да намалите корозията. Подравняването на веригата трябва да е право.

ПОДГОТОВКА НА СЕЯЛКАТА ЗА СЪХРАНЕНИЕ

- Съхранявайте сеялката на сухо и защитено място, ако е възможно. Вижте „Предпазни блокиращи устройства“ в раздел „Работа с машината“ за информация относно правилното монтиране на предпазното блокиращо устройство по време на съхранение.
- Премахнете всички отпадъци, които може да са заседнали във верижните зъбни колела, и отстранете замърсяванията, които биха могли да привличат или да задържат влага.
- Почистете всички задвижващи вериги и ги напръскайте със спрей против ръжда или свалете веригите и ги потопете в масло.
- Смажете сеялката и сеещите секции във всички точки за смазване.
- Проверете дали е необходима смяна на някои части на сеялката и поръчайте в периода извън сезона.
- Уверете се, че бункерите за семена и за гранулиран химичен препарат са празни и почистени.
- Свалете дисковете за семена от изсяващите апарати, почистете и съхранявайте изсяващите апарати на сухо място без гризачи със свалени дискове. Съхранявайте дисковете за семена вертикално върху дъбел или тръба.
- Свалете дисковете за семена от изсяващите апарати тип „четка“, почистете и съхранявайте изсяващите апарати със свалени дискове.
- Свалете вакуумния маркуч от всеки изсяващ апарат. Пуснете вакуумния вентилатор с пълен хидравличен дебит от трактора в продължение на две минути, за да почистите колекторите, маркучите и крепежните елементи от прах и отпадъци.
- Почистете отдушника на аналоговата вакуумна система и манометрите.
- Смажете или боядисайте дисковите лемежи/ножове и дисковите ножове на маркера, за да предотвратите образуването на ръжда.
- Изплакнете резервоарите за течен тор, маркучите и измервателната помпа с чиста вода. Вижте [„Съхранение на буталната помпа“ на стр. 6-31](#), ако е приложимо.
- Изпразнете и почистете бункерите за сух тор. Демонтирайте и почистете шнековите разделители на изсяващия апарат. Монтирайте отново и покрийте всички метални части с препарат против ръжда.

СХЕМА НА ЕЛЕКТРИЧЕСКИ КАБЕЛИ НА КОМПЛЕКТА ЗА ОСВЕТЛЕНИЕ

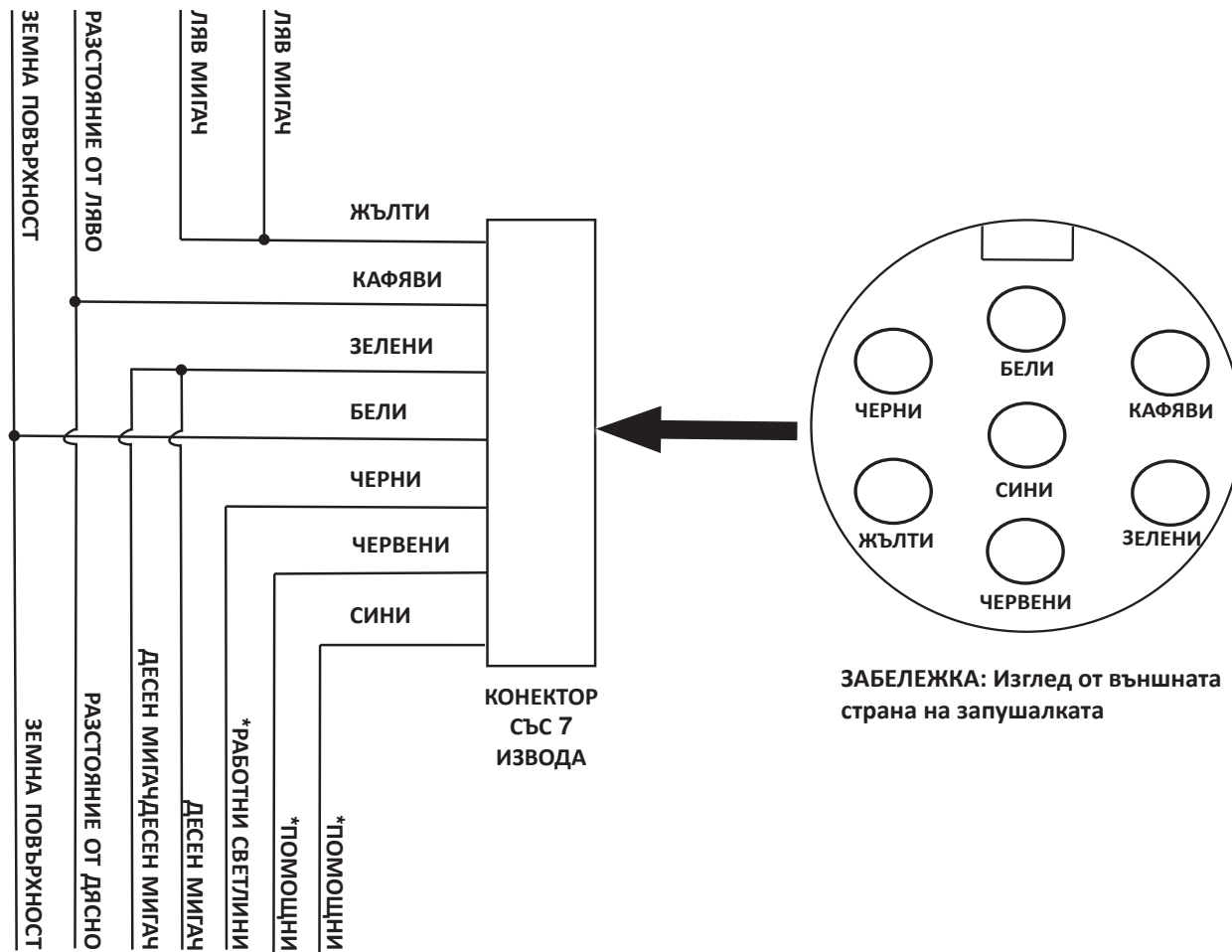

* Към съществуващите изводи за щепсели могат да се свържат допълнителни помощни светлини и кабели, предоставени от клиента.

Продължава на следващата страница.

Комплектът от фарове за сеялка модел 3005 отговаря на стандартите на ASABE. За правилно окабеляване на фаровете на трактора Ви, проверете информацията от производителя на трактора.

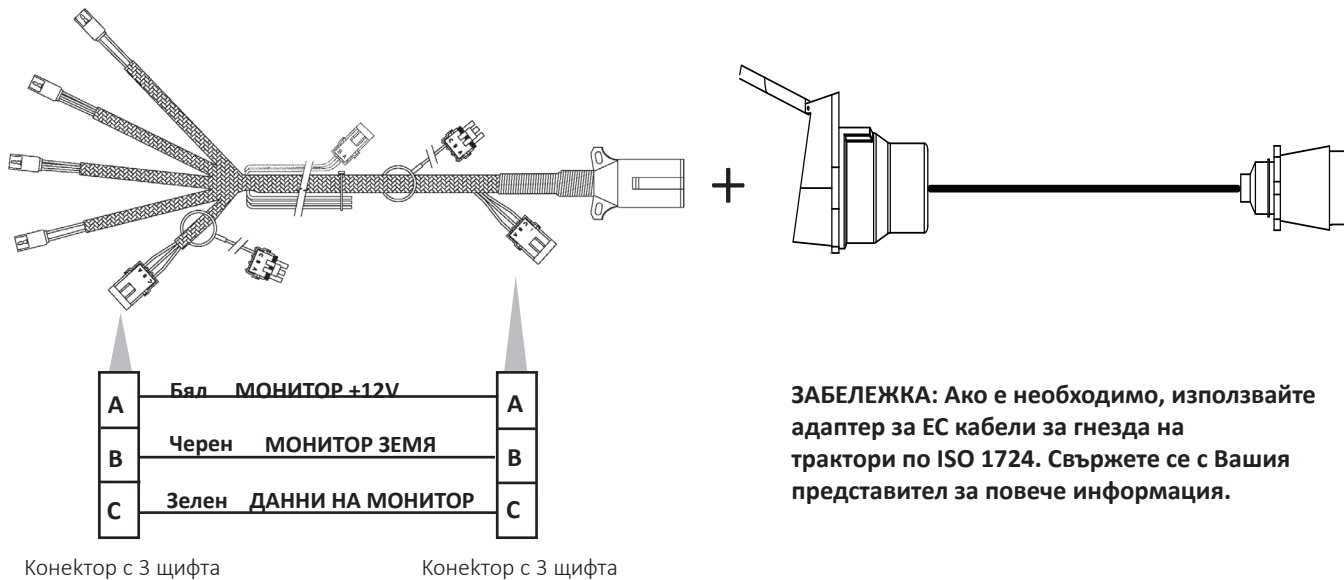

ДИАГРАМА НА АДАПТЕР ЗА ЕС КАБЕЛИ (ISO 1724)

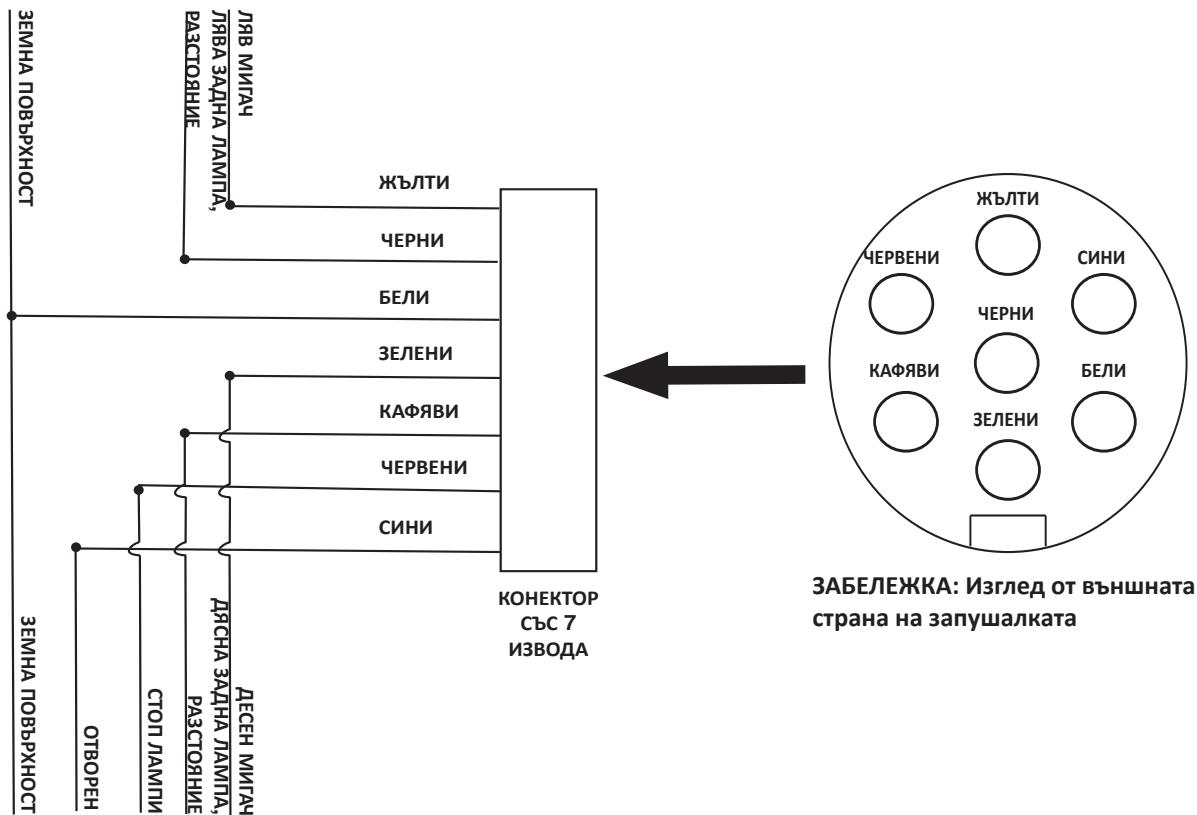

ПОЛЕЗЕН ЖИВОТ НА ХИДРАВЛИЧНИЯ МАРКУЧ



ПРЕДУПРЕЖДЕНИЕ



Хидравличната течност под налягане може да проникне в тъканите на тялото и да причини смърт, сериозна инфекция или други наранявания. Течност, проникнала под кожата, трябва **НЕЗАБАВНО** да бъде премахната от хирург, запознат с този тип нараняване. Преди да включите системата под налягане, проверете дали връзките са здраво затегнати и дали целостта на маркучите и фитингите не е нарушена. Възможно е течовете да не се виждат. Стойте на разстояние от места с предполагаемо наличие на течове. Освободете от налягане, преди да проверите за течове или преди поддръжка на системата.

Правилното съхранение на хидравличните маркучи може значително да увеличи полезния им живот до период от три до пет години. След този период срокът на експлоатация на маркучите може да намалее, в зависимост от променливи фактори, като разлики в каучуковите материали и средата на съхранение. Вижте насоките по-долу за най-добри практики при съхранение.

- Съхранявайте на чисто, хладно и сухо място
- Избягвайте пряка слънчева светлина или влага
- Не съхранявайте в близост до електрическо оборудване с висока мощност
- Избягвайте контакт с корозивни химикали
- Избягвайте ултравиолетова светлина
- Избягвайте места с очевидно присъствие на насекоми или гризачи

Необичайно дългите периоди на съхранение или недобрата среда на съхранение могат да доведат до проблеми в работата или до преждевременна повреда. Винаги преди употреба проверявайте всички маркучи за прекомерно износване, драскотини или отвори. Ако установите такива дефекти, сменете незабавно, за да избегнете потенциална неизправност, материални щети или нараняване.

ЗАБЕЛЕЖКА: Сеялките за пазара на ЕС трябва да се използват с кабелен адаптер GA25321.

СХЕМА НА ХИДРАВЛИЧНА СИСТЕМА



СХЕМА НА ХИДРАВЛИЧНА СИСТЕМА (СЪС САМОРЕГУЛИРАЩ СЕ СКАЧВАЩ МЕХАНИЗЪМ INTERPLANT)



СХЕМА НА ХИДРАВЛИЧНА СИСТЕМА - СИСТЕМА НА МОТОР НА ВАКУУМЕН ВЕНТИЛАТОР

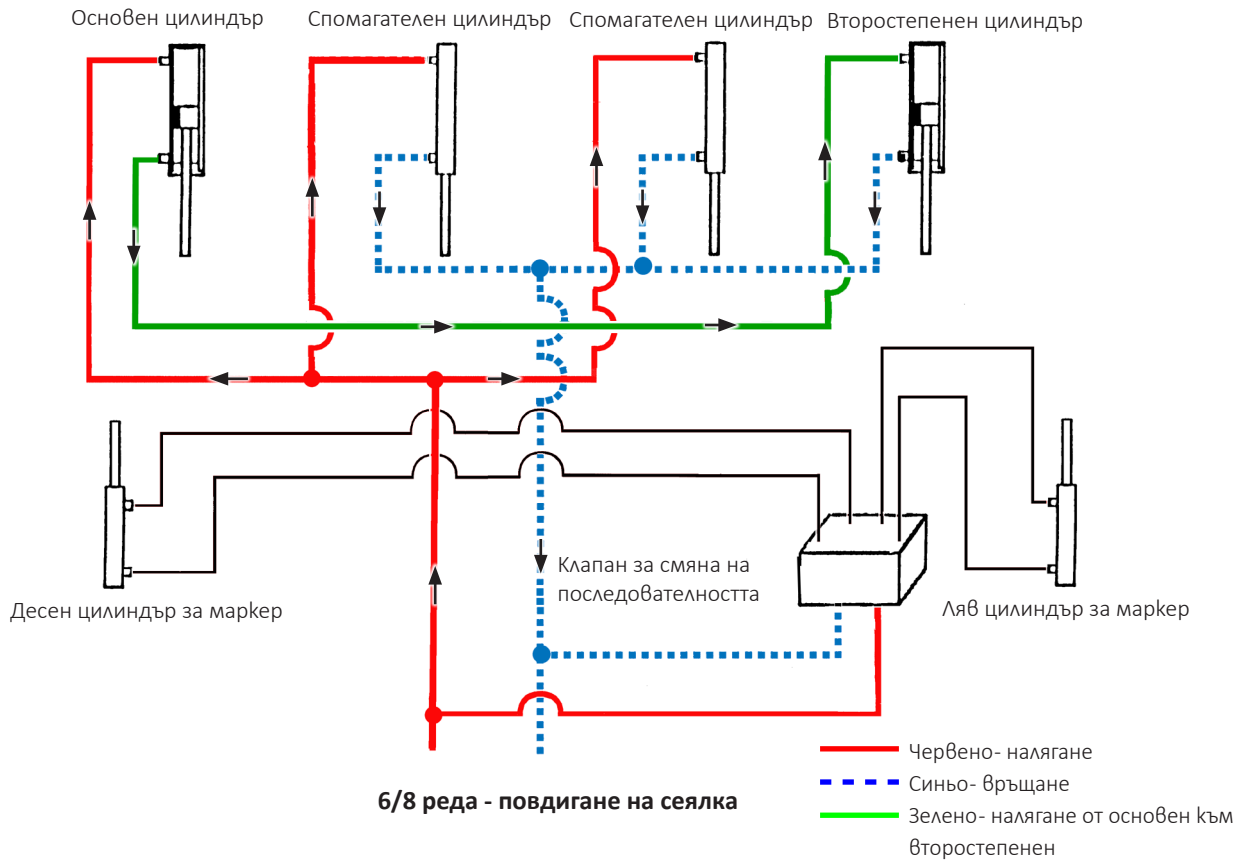

БЕЛЕЖКА

Несвързането към тръба за рециркулация с нулево налягане ще повреди хидравличния мотор. Свържете пробката за източване на картера на хидравличния мотор към тръба за рециркулация с нулево налягане върху трактора. НЕ свързвайте пробката за източване на картера на хидравличния мотор към изход за селекторен клапан. Свържете се с производителя на трактора за конкретна информация относно връщането на нулево налягане.

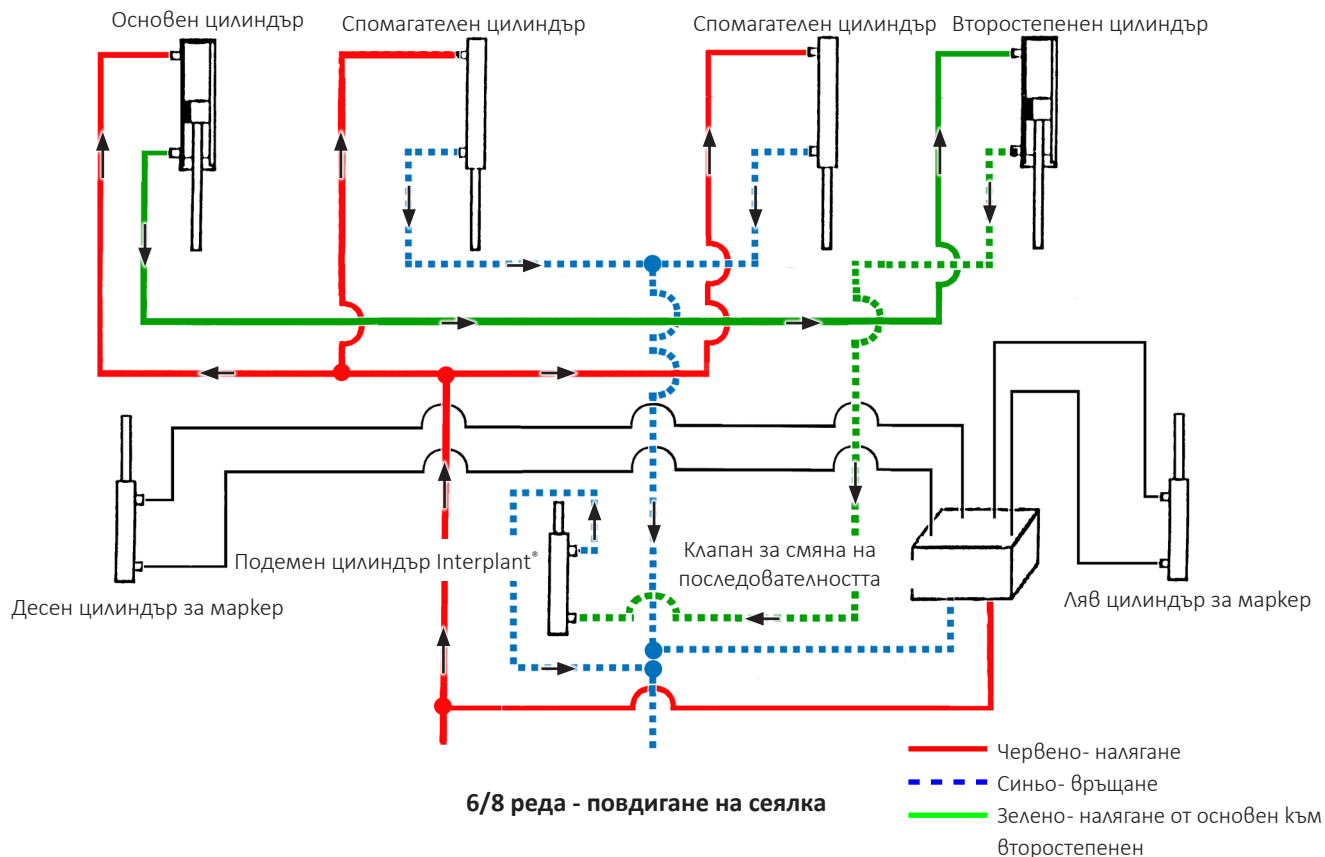
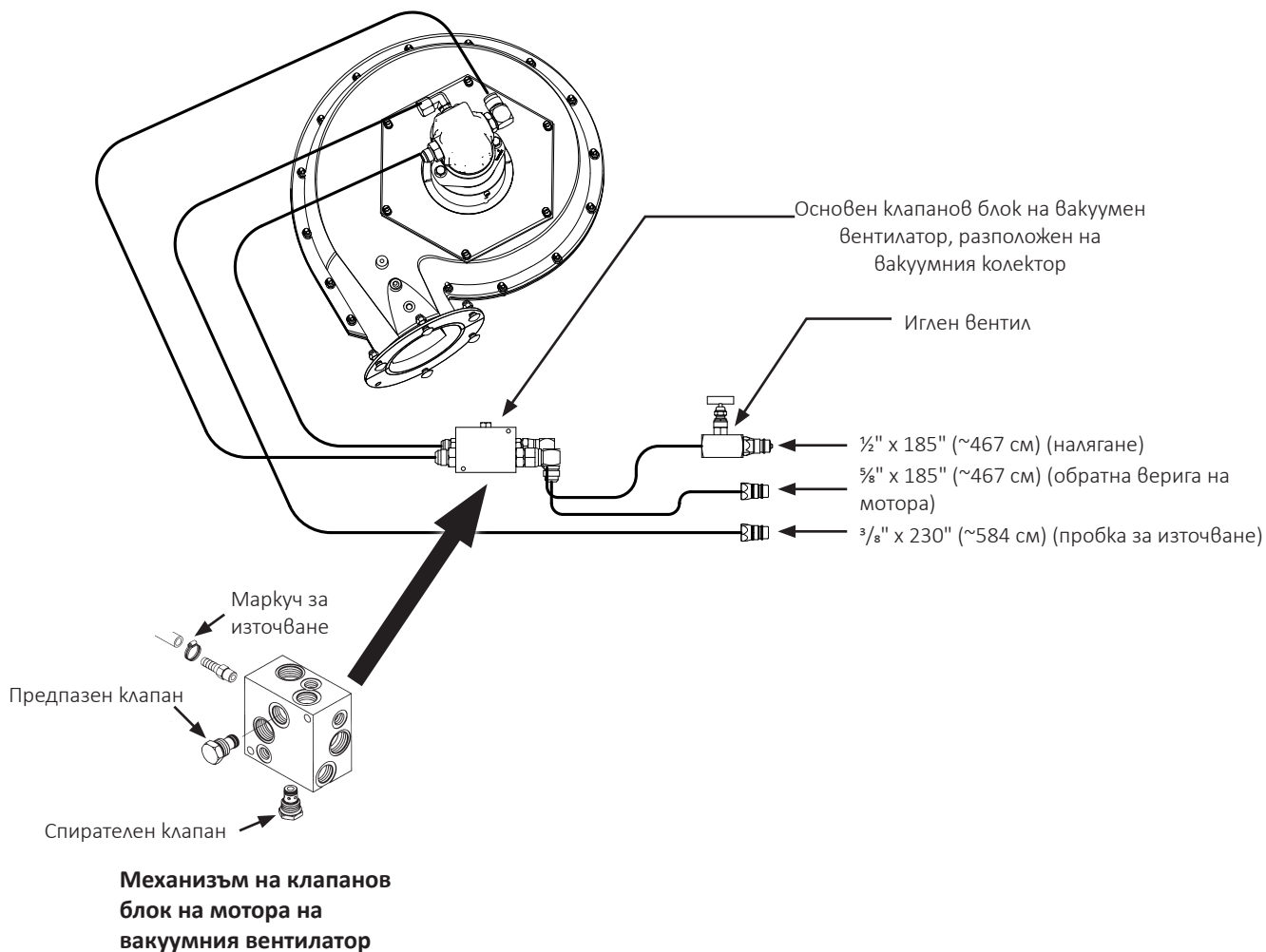
ОТСТРАНЯВАНЕ НА НЕИЗПРАВНОСТИ НА НАТИСКАТЕЛНАТА РОЛКА

ПРОБЛЕМ	ВЪЗМОЖНА ПРИЧИНА	РЕШЕНИЕ
Затварящите колела оставят много големи отпечатьци в почвата.	Прекалено висока сила на натиск на затварящото колело.	Регулирайте натиска на затварящото колело.
Затварящите колела не утъпкват почвата около семената.	Недостатъчно налягане на затварящото колело.	Регулирайте натиска на затварящото колело. Неблагоприятните условия при нулева обработка може да изискват използването на чугунени затварящи колела.
V-образното затварящо колело се движи върху браздата.	Неправилно центриране.	Подравнете. Вижте „Регулиране на V-образните затварящи колела“.
Единичното затварящо колело не е точно над семената.	Неправилно центриране.	Подравнете. Вижте „Регулиране на предпазните дискове/единичната притискаща ролка“.

ОТСТРАНЯВАНЕ НА НЕИЗПРАВНОСТИ ПРИ РАБОТА С КОНТУР НА ПОДЕМНА СИСТЕМА

ПРОБЛЕМ	ВЪЗМОЖНА ПРИЧИНА	ОТСТРАНЯВАНЕ НА НЕИЗПРАВНОСТИ*	РЕШЕНИЕ
Неравномерно повдигане на сеялката.	Теч в основния цилиндър.	Бавно повдигнете сеялката, докато основният цилиндър достигне своя краен ход. Ако основният цилиндър тече, той ще изостави зад спомагателния цилиндър, което ще доведе до по-малко сплескване на гумата. Ако сеялката се настройва при повдигане на хидравличния лост, проверете спомагателните цилиндри.	Проверете синхронизиращия клапан на буталото за замърсяване. Преди да премахнете синхронизиращия клапан, измерете настройката на регулиращия винт, като го завъртите по посока на часовниковата стрелка и като преброите завъртанията, докато се развие. След почистване на синхронизиращия клапан, развийте винта и го завийте със същия брой завъртания като първоначалната настройка. Сменете синхронизиращия клапан и регулирайте както е посочено по-горе или сменете буталото. Монтирайте комплекта за уплътнение. Консултирайте се с Вашия представител на Kinze за изпитване за изтичания и регулиране на синхронизиращия клапан, ако е необходимо.
	Теч във второстепенния цилиндър.	Повдигнете и спуснете сеялката. При спускане на сеялката, страната с второстепенен цилиндър с теч ще се спусне бързо. Монтирайте блокиращи механизми за колелата на основния и спомагателния цилиндър. Приберете второстепенния цилиндър и наблюдавайте коя от гумите сляга. Ако сеялката сляга при освобождаване на хидравличния лост, проверете спомагателните цилиндри.	Проверете синхронизиращия клапан на буталото за замърсяване. Преди да премахнете синхронизиращия клапан, измерете настройката на регулиращия винт като го завъртите по посока на часовниковата и като преброите завъртанията докато се развие. След почистване на синхронизиращия клапан, развийте винта и го завийте със същия брой завъртания като първоначалната настройка. Сменете синхронизиращия клапан и регулирайте както е посочено по-горе или сменете буталото. Монтирайте комплекта за уплътнение. Консултирайте се с Вашия представител на Kinze за изпитване за изтичания и регулиране на синхронизиращия клапан, ако е необходимо.
Сеялката се повдига равномерно; сеялката обаче сляга при освобождаване на хидравличния лост.	Теч в спомагателния цилиндър.	Монтирайте блокиращи механизми на основния цилиндър. Приберете спомагателните цилиндри и наблюдавайте коя от гумите сляга.	Теч от уплътнението на буталото. Монтирайте комплекта за уплътнение.

*Бавно пуснете хидравличната система, за да установите проблема. Синхронизирайте след всеки цикъл на спускане.

ОТСТРАНЯВАНЕ НА НЕИЗПРАВНОСТИ НА БУТАЛНА ПОМПА

ПРОБЛЕМ	ВЪЗМОЖНА ПРИЧИНА	РЕШЕНИЕ
Трудно или невъзможно заливане на помпата.	Замърсени или поставени на неправилното място клапани.	Проверете и почистете клапаните.
	Изпускане на въздух в смукателната тръба.	Ремонтирайте теча.
	Прекалено ниска настройка на помпата.	Регулирайте настройката на помпата.
	Износени уплътнителни пръстени.	Сменете.
Ниско ниво на изсяване.	Замърсени или поставени на неправилното място клапани.	Проверете и почистете клапаните.
	Изпускане на въздух в смукателната тръба.	Ремонтирайте теча.
	Прекалено ниска настройка на помпата.	Регулирайте настройката на помпата.
	Счупена пружина на клапан.	Сменете пружината.
Прекалено високо ниво на изсяване.	Счупена пружина на изпускателен клапан.	Сменете пружината.
	Отпадъци под клапаните.	Проверете и почистете клапаните.
	Неправилна настройка на скоростта.	Регулирайте настройката на помпата.
Изтичане при спиране.	Счупена пружина на изпускателен клапан.	Сменете пружината.
	Отпадъци под клапаните.	Проверете и почистете клапаните.
Изтичане на разтвор на тор под салника.	Износени уплътнителни пръстени.	Сменете.
Изпомпайте излишното масло.	Уплътнителите за смазване или уплътнителният пръстен е износен и пропуска течност.	Сменете.
Шумна работа на помпата.	Прекомерно износени компоненти на картера.	Проверете и сменете, ако е необходимо.

ЗАДВИЖВАНЕ НА ПОМПАТА ЧРЕЗ СИЛООТВОДЕН ВАЛ И ОПЦИЯ ЗА МАСЛООХЛАДИТЕЛ

ПРОБЛЕМ	ВЪЗМОЖНА ПРИЧИНА	РЕШЕНИЕ
Помпата скърца.	Липса на масло за помпата.	Проверете дали всмукателният филтър не е запушен. Проверете нивото на маслото.
Температурата на маслото е висока.	Ниско ниво на маслото.	Проверете нивото на маслото и долейте, ако е необходимо.
Желаната скорост на вентилатора не може да бъде постигната.	Ниско ниво на маслото.	Проверете нивото на маслото и долейте, ако е необходимо.
	Запушен филтър.	Проверете и сменете, ако е необходимо.

ОТСТРАНЯВАНЕ НА НЕИЗПРАВНОСТИ ПРИ РАБОТА НА МАРКЕРА

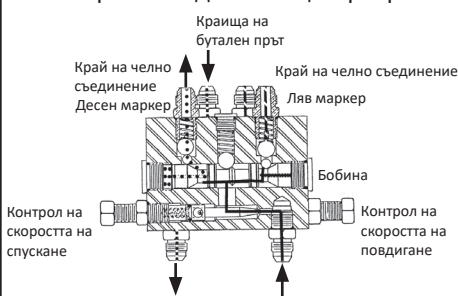
ПРОБЛЕМ	ВЪЗМОЖНА ПРИЧИНА	РЕШЕНИЕ
<p>Винаги работи един и същ маркер.</p> 	<p>Неправилен дебит на масло към клапана за смяна на последователността. Най-често проблемът се среща при системи с единичен клапан (повдигане и маркери с едно и също управление).</p>	<p>ТЕСТ: Повдигнете сеялката и монтирайте транспортните блокиращи механизми. Опитайте се да повдигнете и спуснете сеялката. Цялото количество хидравлично масло ще бъде насочено към маркерите. Ако маркерите функционират правилно, клапанът за смяна на последователността е изправен.</p> <p>Регулирайте скоростта на маркера, така че сеялката да се повдига преди пълното повдигане на маркера.</p>
	<p>Бобината в клапан за смяна на последователността не се върти.</p>	<p>Свалете бобината. Проверете за примеси, като се уверите, че всички портове на бобината са отворени. Почистете и монтирайте отново.</p>
<p>И двата маркера се спускат, а при повдигане се повдига само единият от тях.</p>	<p>Маркучите от цилиндриите към клапана са свързани обратно.</p>	<p>Проверете диаграмата на маркучите в ръководството и коригирайте.</p>
<p>И двата маркера се спускат и се повдигат едновременно.</p>	<p>Примеси под заключващите сачми в клапан за смяна на последователността.</p>	<p>Свалете крепежния елемент на маркуча, пружината и сачмите. Почистете. Може да е желателно да валите и почистите и бобината.</p>
	<p>Липсваща или неправилно монтирана заключваща сачма в клапана за смяна на последователността.</p>	<p>Демонтирайте и коригирайте. Вижте горната илюстрация.</p>
<p>Маркерът (във вдигнато положение) сляга надолу.</p>	<p>Повреден уплътнителен пръстен в цилиндъра на маркера или напукано бутало.</p>	<p>Демонтирайте цилиндъра и проверете за повреда и ремонтирайте.</p>
	<p>Бобината в клапана за смяна на последователността не се върти напълно заради липсваща ограничителна сачма или пружина.</p>	<p>Проверете механизма на клапана и монтирайте необходимите части.</p>
	<p>Бобината в клапана за смяна на последователността се върти обратно към централна позиция.</p>	<p>Ограничете дебита на хидравлично масло от трактора към клапана за смяна на последователността.</p>
<p>Никой от маркерите не се движи.</p>	<p>Клапанът за контрол на дебита се е затворил прекалено далече.</p>	<p>Развийте затягащата гайка и завъртете регулиращия болт за контрол на дебита в посока навън или обратно на часовниковата стрелка до настройване на желаната скорост.</p>
<p>Маркерите се движат прекалено бързо.</p>	<p>Клапанът за контрол на дебита се е отворил прекалено далече.</p>	<p>Развийте затягащата гайка и завъртете регулиращия болт за контрол на дебита в посока навътре или по часовниковата стрелка до настройване на желаната скорост.</p>
<p>Променлива скорост на работа на маркерите.</p>	<p>Иглата се подава отворена в контролния клапан за дебита.</p>	<p>Свалете клапана за контрол на дебита, проверете и ремонтирайте или сменете.</p>

ОТСТРАНЯВАНЕ НА НЕИЗПРАВНОСТИ ПРИ ИЗСЯВАЩ АПАРАТ (ТИП „ЧЕТКА“)

ПРОБЛЕМ	ВЪЗМОЖНА ПРИЧИНА	РЕШЕНИЕ
Малък брой семена.	Скоростта на въртене на изсяващия апарат е прекалено висока.	Намалете скоростта на сеитба.
	Датчикът за семена не събира всички пуснати семена.	Почистете семеразпределителя. Превключете изсяващия апарат на друг ред. Ако проблемът остава в същия ред, сменете датчика.
	Липса на смазване, което възпрепятства правилното пускане на семената от диска.	Използвайте графит или талк според препоръките.
	Размерът на семената е прекалено голям за диска за семена.	Сменете семената с такива с по-малък размер или използвайте подходящ диск за семена. Вижте „Изсяващ апарат тип „четка“ за информация относно подходящия диск за размера на използваните семена.
	Натрупване на препарат от третиране на семената в изсяващия апарат.	Намалете количеството използван препарат и/или внимателно разбъркайте препаратата за третиране със семената. Добавете талк.
Малък брой семена при ниска скорост и по-висок брой семена при по-висока скорост.	В горната четка се е заклезило чуждо тяло.	Свалете диска за семена и отстранете чуждото тяло от мястото между фиксатора на четката и влакната ѝ. Почистете добре.
	Износена горна четка.	Сменете. Вижте раздел „Поддръжка“.
Малък брой семена при по-висока скорост и нормален брой семена при ниска скорост.	Износен диск за семена в областта на канала за смесване.	Сменете диска. Вижте раздел „Поддръжка“.
Голям брой семена.	Размерът на семената е прекалено малък за диска за семена.	Сменете семената с такива с по-голям размер или сменете диска за семена с такъв с подходящ размер.
	Неправилна настройка на трансмисията за скорост на засаждане.	Настройте трансмисията отново. Вижте съответната таблици за норми в раздел „Работа с машината“ от настоящото ръководство.
	Горната четка е прекалено широка (разперена) за малкия размер на семената.	Сменете горната четка.
Голям брой семена. (Мило/сорго)	Неправилен фиксатор на четка.	Проверете дали е монтиран фиксатор за четка GD8237, който предпазва четката от разперване.
Отдръпната назад горна четка.	Натрупване на препарат от третиране на семената върху четката.	Свалете четката. Измийте със сапун и вода. Изсушете добре преди да я монтирате обратно. Вижте раздел „Поддръжка“.
	Натрупване на примеси в основата на четката.	Свалете фиксатора на четката и четката. Почистете добре. Монтирайте отново.

ОТСТРАНЯВАНЕ НА НЕИЗПРАВНОСТИ ПРИ ИЗСЯВАЩ АПАРАТ (С РЕГУЛИРАНЕ ЧРЕЗ ЩИФТОВЕ)

ПРОБЛЕМ	ВЪЗМОЖНА ПРИЧИНА	РЕШЕНИЕ
Една от сеещите секции не засажда семена.	Не е включено пускането на задвижващия механизъм.	Включете механизма за пускане на задвижващия механизъм.
	Чуждо тяло в бункера.	Почистете бункера и носещия механизъм на щифтовете.
	Бункертът за семена е празен.	Напълнете бункера за семена.
	Задвижващата верига на сеещата секция е извън верижното зъбно колело или е прекъсната.	Проверете задвижващата верига.
Задвижващият механизъм не се включва правилно.	Валът за пускане на задвижващия механизъм не е подравнен правилно със задвижващия вал на изсяващия апарат.	Подравнете задвижващия механизъм.
Сеещата секция прескача.	Чуждо тяло или запушване в изсяващия апарат.	Почистете и проверете.
	Държачът за щифтове не е регулиран правилно.	Регулирайте съгласно спецификациите. (Въртящ момент от 22 до 25 инч-фунта)
	Счупени щифтове.	Сменете щифтовете и/или пружините, според необходимото.
	Прекалено бавно засаждане.	Увеличете скоростта на сеитба в рамките на препоръчителния диапазон.
Прекалено често засаждане на двоен брой семена.	Прекалено бързо засаждане.	Придържайте се към препоръчителния диапазон за скорост.
	Разхлабен държач на щифтове.	Регулирайте съгласно спецификациите. (Въртящ момент от 22 до 25 инч-фунта)
	Износена четка в носещата пластина.	Проверете и сменете, ако е необходимо.
Свърх засаждане.	Износена носеща пластина.	Проверете и сменете, ако е необходимо.
	В бункера за семена се използва добавка.	Намалете или премахнете добавката или увеличете количеството графит.
Недостатъчно засаждане.	Ремъкът за семена е монтиран на обратно.	Свалете и монтирайте правилно.
	Слаби или повредени пружини.	Сменете.
	Неправилно монтирана пружина.	Свалете държача за щифтове и коригирайте.
	Ремъкът за семена се захваща или се влачи.	Сменете ремъка.
	Четката измества семената.	Сменете четката.
Променливо или неправилно разстояние между семената.	Прекалено бързо управление.	Проверете правилната скорост в таблицата.
	Неправилно налягане на гумите.	Напомпайте гумите до правилното налягане на въздуха.
	Задвижващото колело приплъзва.	Намалете силата на натиск на затягащите пружини на сеещата секция.
	Неправилни верижни зъбни колела.	Проверете таблиците за норми на сеитба за правилните комбинации от верижни зъбни колела.
Разстоянията между семената се различават от посочените в таблиците.	Неправилно налягане на гумите.	Напомпайте гумите до правилното налягане на въздуха.
	Променлив размер на семената.	Проверете в работни условия и регулирайте верижните зъбни колела според необходимото.
	Неправилни верижни зъбни колела.	Проверете правилната комбинация от верижни зъбни колела в таблицата.
	Таблиците са приблизителни.	Леките вариации поради износване на компонентите на изсяващия апарат и плъзгане на гумите в резултат от работните условия могат да доведат до вариации в разстоянията между семената.
	Твърди или износени задвижващи вериги.	Сменете веригите.
Разпиляване на семена.	Прекалено бързо засаждане.	Намалете скоростта на сеитба.
	Неправилно монтиран семеразпределител.	Проверете закрепването на семеразпределителя.
	Износен или повреден семеразпределител.	Сменете семеразпределителя.
Семеразпределителите и/или разрохвачите се запушват.	Позволява се въртене назад на сеялката при спускане.	Спускате сеялката само когато тракторът се движи напред.
Променлива дълбочина на засаждане.	Неправилно легло за семената.	Регулирайте затягащите пружини. Намалете скоростта на сеитба.
	Частично запушен семеразпределител.	Проверете и почистете.
	Неправилно монтиран семеразпределител.	Монтирайте правилно.

ВАКУУМЕН ИЗСЯВАЩ АПАРАТ

ПРОБЛЕМ	ВЪЗМОЖНА ПРИЧИНА	РЕШЕНИЕ
Малък брой семена.	Скоростта на въртене на изсяващия апарат е прекалено висока.	Намалете нормата на сеитба или скоростта на сеитба.
	Настройката на ножа на разреждащия диск е прекалено агресивна.	Регулирайте ножа на разреждащия диск.
	Нивото на вакуум е прекалено ниско.	Увеличете скоростта на вентилатора.
	Датчикът за семена не събира всички пуснати семена.	Почистете семеразпределителя. Преместете изсяващия апарат на друг ред.
	В диска за семена засядат семена.	Използвайте графит или талк, за да улесните пускането им.
	Натрупване на препарат от третиране на семената в отворите на диска за семена.	Намалете количеството използван препарат за третиране или разбърквайте добре. Добавете талк.
	Размерът на семената е прекалено голям за използвания диск.	Използвайте подходящия за размера на семената диск.
	Погрешен диск за семена.	Използвайте подходящия за вида и размера на семената диск.
	Неизправни/износени компоненти на задвижващия механизъм.	Проверете и сменете частите за смяна.
	Запушени отвори в диска за семена.	Проверете и почистете диска. Проверете изхвъргача за остатъци.
	Загуба на вакуум в изсяващия апарат.	Проверете дали има чужди тела между капака на вакуумната система и диска. Проверете частите за износване/повреда. Почистете или сменете, според необходимото.
	Слепване на семена в бункера.	Добавете графит, за да подобрите потока на семената.
	Погрешно отчитане от вакуумметъра.	Ремонтирайте/сменете вакуумметъра.
	Замърсяване във вакуумния колектор.	Проверете вакуумния колектор за замърсявания и почистете.
	Шнековият разделител за семена (ако има такъв) не позволява потока от семена да преминава поради слепване на семена.	Разбъркайте добре талка, така че да покрие всички семена. Свалете шнековия разделител за семена. Вижте раздел „Работа на сеещата секция“.
	Износен диск за семена.	Сменете.
Износено уплътнение на вакуумната система.	Сменете.	
Семената не се засаждат.	Бункерите за семена са празни.	Напълнете бункера за семена.
	Запушен/повреден семеразпределител.	Почистете или сменете тръбата.
	Повреден задвижващ механизъм на изсяващия апарат.	Ремонтирайте/сменете компонентите на задвижващия механизъм.
	Нисък/липсващ вакуум.	Проверете вакуумната система и ремонтирайте, ако е необходимо.
	Настройката на ножа на разреждащия диск е прекалено агресивна.	Регулирайте ножа на разреждащия диск.
	Неизправен вакуумметър.	Ремонтирайте/сменете вакуумметъра.
	Слепване на семена в бункера.	Добавете графит, за да подобрите потока на семената.
	Загуба на вакуум в изсяващия апарат.	Проверете дали има чужди тела между капака на вакуумната система и диска. Проверете частите за износване/повреда. Почистете и/или сменете, според необходимото.
	Погрешен диск за семена.	Използвайте подходящия за вида и размера на семената диск.
	Съединителят на задвижващия механизъм на изсяващия апарат не се включва.	Включете съединителя на задвижващия механизъм.
	Вентилаторът не работи.	Стартирайте вентилатора.
Замърсяване във вакуумния колектор.	Проверете вакуумния колектор за замърсявания и почистете.	

Продължава на следващата страница.

ВАКУУМЕН ИЗСЯВАЩ АПАРАТ - продължение

ПРОБЛЕМ	ВЪЗМОЖНА ПРИЧИНА	РЕШЕНИЕ
Семената не се засаждат. (продължение)	Шнековият разделител за семена (ако има такъв) не позволява потока от семена да преминава поради слепване на семена.	Разбъркайте добре талка, така че да покрие всички семена. Свалете шнековия разделител за семена. Раздел „Работа на сеещата секция“.
	Високо ниво на вакуум.	Регулирайте нивото на вакуума до подходящото ниво.
	Погрешен диск за семена.	Сменете диска за семена.
	Настройката на разреждащия диск не е достатъчно агресивна.	Регулирайте разреждащия диск.
	Неизправен вакуумметър.	Проверете тръбопровода на вакуумметъра за замърсявания/запушване. Ремонтирайте/сменете вакуумметъра.
Неправилно разстояние между семената.	Запушване в семеразпределителя.	Почистете семеразпределителя.
	Замърсен/повреден диск за семена.	Проверете диска за семена за повреда, чужди тела в отворите или натрупване на препарат за третиране на семена в жлебовете. Почистете или сменете.
	Погрешна настройка на вакуумната система.	Регулирайте вакуумната система до подходящото ниво.
	Прекалено много примеси в семената.	Проверете и почистете изсяващия апарат и дисковете за семена. Използвайте чисти семена с ненарушена цялост.
	Неправилна настройка на разреждащия диск.	Регулирайте разреждащия диск на съответната настройка.
	Променлива задвижваща система.	Проверете компонентите на задвижващия механизъм за ръжда, неправилно подравняване, износени или повредени части. Сменете/поправете, според необходимото.
	Рамата за инструменти не е изравнена или е на неправилна височина.	Регулирайте скачващия механизъм, така че да бъде изравнен с рамата за инструменти и сеещите секции.
	Прекалено бързо засаждане за условията.	Намалете скоростта.
	Тежки полеви условия.	Намалете скоростта.
Променлива плътност на засаждане.	Прекалено бързо управление.	Намалете скоростта.
Невъзможно постигане на желаното ниво на вакуум.	Хидравличният дебит на трактора е настроен на прекалено ниско ниво.	Увеличете дебита към мотора на вентилатора.
	Неправилни хидравлични съединения.	Проверете всички хидравлични съединения и насочванията на маркучите.
	Повредени компоненти на вентилатора.	Проверете мотора и ротора за износване/повреда и поправете/сменете, според необходимото.
	Притиснат/прегънат/запушен маркуч на вакуумната система.	Проверете въздуховодите за повреда или запушване. Почистете въздуховодите и колектора, като свалите крайната капачка от колектора и като пуснете вентилатора на висока скорост.
	Разхлабен/откачен маркуч на вакуумната система.	Проверете и закрепете всички маркучи за съгъстен въздух.
	Тракторът не генерира необходимия хидравличен дебит/налягане.	Организирайте техническо обслужване на трактора от компетентен техник.
	Замърсяване в тръбопровода на вакуумметъра.	Проверете тръбопровода на вакуумметъра за замърсявания/запушване и почистете.