

# МОДЕЛ 3605

## СЕЯЛКА ЗА ТОЧНА СЕИТБА С ВЪРТЯЩА СЕ ОС

# РЪКОВОДСТВО ЗА РАБОТА

### М0312-01      Версия 02/25

Настоящото ръководство се отнася за:      Сеялки за точна сеитба с въртяща се ос, модел 3605  
- 12-редова със 70 см междуредие, Y-образен скачващ механизъм; година на производство 2024 г. и след това  
- 16-редова със 70 см междуредие, Y-образен скачващ механизъм; година на производство 2024 г. и след това

Запишете номера на модела и серийния номер на сеялката, заедно с датата на закупуване:

Номер на модел \_\_\_\_\_ 3605 \_\_\_\_\_

Сериен номер \_\_\_\_\_

Дата на закупуване \_\_\_\_\_

Сериен номер на монитор _____
Измерени импулси на миля/км (радиолокационен сензор за разстояние) _____
Измерени импулси на миля/км (магнитен сензор за разстояние) _____

## СЕРИЕН НОМЕР

За бърза справка запишете серийния номер и датата на закупуване по-горе.

Серийният номер дава важна информация за сеялката и е необходим, за да получите правилните резервни части. Винаги посочвайте модела на сеялката и серийния номер на Вашия представител на Kinze, когато поръчвате части или при всяка кореспонденция с Kinze Manufacturing, Inc.



**Местоположение на пластината със серийен номер - външно дясно крило  
(Производство през 2021 г. и след това)**

*Kinze®, лого на Kinze®, True Rate®, Blue Vantage®, Blue Drive®, True Depth® и True Speed® са регистрирани търговски марки на Kinze Manufacturing, Inc.*



## EUROPEAN DECLARATION OF CONFORMITY

Kinze Manufacturing  
2172 M Avenue  
Williamsburg, IA 53261

Kinze Europe UAB  
Guopstu k., Senuju Traku sen  
LT-21148 Traku r., Lithuania

We, Kinze Manufacturing and Kinze Europe UAB declare, under our sole responsibility, the following products – agricultural planter models 3005, 3035, 3115, 3145, 3205, 3505, 3605, 3665, 3705, 4805, and 4905 – to which this declaration relates, are in conformity with the applicable provisions of the following standards, other normative documents and Directives, as appropriate by version and model:

2006/42/EC; EN 1037:1995+A1:2008; EN ISO 13850:2008; EN ISO 13857:2008; EN 349:1993+A1:2008; EN 547-1:1996+A1:2008; EN 547-2:1996+A1:2008; EN 547-3:1996+A1:2008; EN ISO 13732-1:2008; EN 614-1:2006+A1:2009; EN 614-2:2000+A1:2008; EN 953:1997+A1:2009; EN ISO 13849-1:2008; EN ISO 13849-2:2012; EN ISO 4254-1; EN ISO 12100:2010; EN ISO 4413:2010.

The Technical Construction File is maintained at: Kinze Manufacturing, Inc., 2172 M Avenue, Williamsburg, Iowa, USA, 52361-0806.

The authorized representative located within the community is: Edvardas Melys, Kinze Europe UAB, Guopstu k., Senuju Traku sen, LT-21148 Traku r., Lithuania.

Place of Issue: Kinze Manufacturing Inc., Williamsburg, Iowa, USA.

Date of Issue: 20200821 | August 21, 2020

Signed on behalf of Kinze Manufacturing Inc. and Kinze Europe UAB:

Jay D. Grimes

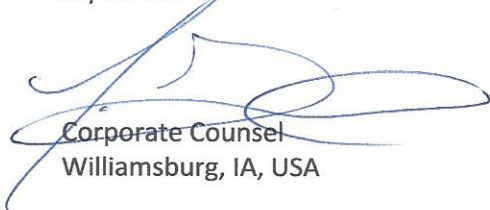

Corporate Counsel  
Williamsburg, IA, USA



**Kinze Manufacturing, Inc.**



## СЕРТИФИКАТ СООТВЕТСТВИЯ

№ ЕАЭС RU C-US.АД07.В.02342/20

Серия **RU** № **0225035**

**ОРГАН ПО СЕРТИФИКАЦИИ** Орган по сертификации Общество с ограниченной ответственностью «Центр Сертификации «ВЕЛЕС». Место нахождения (адрес юридического лица): 195009, РОССИЯ, город Санкт-Петербург, улица Академика Лебедева, дом 12, корпус 2, литера А, этаж 2, комната 26. Адрес места осуществления деятельности: 190068, РОССИЯ, город Санкт-Петербург, переулок Никольский, дом 4 литер А, помещение 8Н. Уникальный номер записи об аккредитации в реестре аккредитованных лиц № RA.RU.10АД07. Дата решения об аккредитации: 24.03.2016. Телефон: +74952211810 Адрес электронной почты: info@velessert.ru

**ЗАЯВИТЕЛЬ** ОБЩЕСТВО С ОГРАНИЧЕННОЙ ОТВЕТСТВЕННОСТЬЮ "МИР ТЕХНОЛОГИЙ"  
Место нахождения (адрес юридического лица) и адрес места осуществления деятельности: 117042, Россия, город Москва, улица Адмирала Руднева, дом 4, этаж 6, помещение IV, офис 613  
Основной государственный регистрационный номер 1187746469096.  
Телефон: 89154152183. Адрес электронной почты: MirTekhnology@gmail.com

**ИЗГОТОВИТЕЛЬ** KINZE Manufacturing, Inc.  
Место нахождения (адрес юридического лица): Соединенные Штаты, 2172 M Avenue, Williamsburg, IA 52631-0806  
Филиал изготовителя: KINZE Europe, UAB Литва, Guopstu kelias 17, Guopstos, LT-21148 Traku rajonas

**ПРОДУКЦИЯ** Машины сельскохозяйственные: сеялка точного высева торговой марки KINZE, моделей: 3000, 3005, 3030, 3035, 3110, 3115, 3140, 3145, 3200, 3205, 3500, 3505, 3600, 3605, 3660, 3665, 3700, 3705, 4700, 4705, 4800, 4805, 4900, 4905.  
Продукция изготовлена в соответствии с Директивой 2006/42/ЕС «Машины и механизмы».

Серийный выпуск

**КОД ТН ВЭД ЕАЭС** 8432311100

### СООТВЕТСТВУЕТ ТРЕБОВАНИЯМ

Технического регламента Таможенного союза "О безопасности машин и оборудования" (ТР ТС 010/2011)

**СЕРТИФИКАТ СООТВЕТСТВИЯ ВЫДАН НА ОСНОВАНИИ** протокола испытаний № 1023/3АТС-2020 от 27.10.2020 года, выданного Испытательной лабораторией «АвтоТракторные Средства» Общество с ограниченной ответственностью «ПРОММАШ ТЕСТ» (регистрационный номер аттестата аккредитации RA.RU.21НА71) акта анализа состояния производства от 21.09.2020 года, выданного Органом по сертификации Общество с ограниченной ответственностью «Центр Сертификации «ВЕЛЕС» обоснования безопасности; руководства по эксплуатации; паспорта

Схема сертификации: 1с

**ДОПОЛНИТЕЛЬНАЯ ИНФОРМАЦИЯ** ГОСТ Р 53489-2009 "Система стандартов безопасности труда. Машины сельскохозяйственные навесные и прицепные. Общие требования безопасности" разделы 4 и 5. Срок службы, срок и условия хранения указаны в эксплуатационной документации, приложенной к изделию.

**СРОК ДЕЙСТВИЯ С** 28.10.2020 **ПО** 27.10.2025  
**ВКЛЮЧИТЕЛЬНО**

Руководитель (уполномоченное  
лицо) органа по сертификации

Эксперт (эксперт-аудитор)  
(эксперты (эксперты-аудиторы))

  
(подпись)  
  
(подпись)  
  
Родзина Галина Александровна (Ф.И.О.)  
Киренко Константин Борисович (Ф.И.О.)



**КЪМ ПРЕДСТАВИТЕЛЯ**

Обслужването преди доставка включва монтаж, смазване, настройка и изпитване. Това обслужване помага да се гарантира, че сеялката е доставена на клиента/крайния потребител готова за полева употреба.

**СПИСЪК ЗА ПРОВЕРКА ПРЕДИ ДОСТАВКА**

Използвайте следния списък за проверка след пълно монтиране на сеялката. Отбележете всяка точка, в случай че е изпълнена или след като е направена съответната настройка.

- Монтажните шестограмни винтове на централния шарнир към основата се затягат, както е посочено в ръководството.
- Правилно разстояние между сеещите секции и правилен монтаж на избраните приставки.
- Монтирани механизми на маркерите и настроени във всеки край на сеялката.
- Правилно монтиране на вакуумния механизъм (ако е приложимо).
- Всички смазващи устройства са поставени на място и са смазани.
- Всички работещи части се движат свободно, болтовете са затегнати, а шплинтовете са огънати настрани.
- Проверете дали всички вериги на задвижващите механизми са с правилно обтягане и дали са подравнени.
- Проверете дали е налице изтичане на масло и дали хидравличното задвижване е изправно.
- Хидравличните маркучи са правилно поставени, за да се предотврати повредата им.
- Напомпайте гумите до определеното атмосферно налягане и завийте колесните болтове и гайки съгласно посоченото в ръководството.
- Всички предупредителни надписи за безопасност са правилно разположени и се четат. Сменете ги, ако са повредени.
- Всички светоотразителни знаци и знакът за бавно движещо се пътно превозно средство са правилно разположени и видими при позиция за транспортиране на сеялката.
- Светлините за безопасност/предупреждение са правилно монтирани и изправни.
- Боядисайте всички части, при които са се получили драскотини по време на транспортирането или монтажа.
- Всички предпазни блокиращи устройства на сеялката са налични и правилно позиционирани.
- Помощната предпазна верига е правилно монтирана и крепежните елементи са затегнати съгласно спецификацията.
- Пултът за управление е правилно монтиран в трактора. Всички кабели са правилно насочени и обезопасени.

**Извършена е щателна проверка на сеялката и, доколкото ми е известно, тя е готова за доставяне на клиента.**

(Подпис на техник/име на представител/дата)

**РЕГИСТЪР НА СОБСТВЕНИКА**

Име \_\_\_\_\_ Дата на доставка \_\_\_\_\_

Адрес, ул. \_\_\_\_\_ Модел № 3605 \_\_\_\_\_ Серийен № \_\_\_\_\_

Град, област \_\_\_\_\_ Име на представител \_\_\_\_\_

Пощенски код \_\_\_\_\_ № на представител \_\_\_\_\_

---

## СПИСЪК ЗА ПРОВЕРКА ПРИ ДОСТАВКА

Използвайте списъка за проверка по-долу при доставянето на сеялката като средство за напомняне на важната информация, която трябва да предадете на клиента/крайния потребител. Отбележете всяка точка, след като я обясните подробно.

- Срокът на експлоатация на тази, както и на всяка друга машина, зависи от редовното смазване съгласно насоките в Ръководството за работа.
- Всички приложими предпазни мерки за безопасност.
- Заедно с клиента/крайния потребител, проверете дали светлоотразителните знаци и знакът за бавно движещо се пътно превозно средство са ясно видими, когато сеялката е в позиция за транспортиране и когато е прикрепена към трактор. Проверете дали светлините за безопасност/предупреждение са в изправно състояние. Кажете на клиента/крайния потребител да провери националните, регионалните и местните разпоредби преди теглене и транспортиране по автомобилен път или магистрала.
- Осигурете на клиента/крайния потребител ръководството за работа, ръководството за резервни части и всички листове с инструкции и обяснете всички настройки за работа.
- Прочетете гаранцията на клиента/крайния потребител.
- Попълнете формуляра за гаранция и разписката за доставка.

**Доколкото ми е известно, тази машина е доставена готова за полева употреба и клиентът е напълно информиран относно необходимото обслужване и експлоатация.**

---

(Подпис на доставчик/име на представител/дата)

## СПИСЪК ЗА ПРОВЕРКА СЛЕД ДОСТАВКА

По-долу са изброени точки, по които препоръчваме да извършите проверка през първия сезон на употреба на машината.

- Осведомете се от клиента/крайния потребител относно работата на сеялката.
- Осведомете се от клиента/крайния потребител относно работата на изсяващите апарати с вакуумна система.
- Заедно с клиента/крайния потребител обсъдете значението на правилната поддръжка и спазването на всички предпазни мерки за безопасност.
- Проверете дали има части, които трябва да бъдат настроени или подменени.
- Проверете дали всички знаци за безопасност, светлоотразителни знаци и знакът за бавно движещо се пътно превозно средство са правилно поставени, както е показано в Ръководството за резервни части, както и дали знаците могат да се четат. Сменете ги, ако са повредени или липсват.
- Проверете дали светлините за безопасност/предупреждение са изправни.

---

(Подпис на проверяващ/име на представител/дата)

**Всички регистрации трябва да бъдат изпратени онлайн на „[business.kinze.com](http://business.kinze.com)“ в срок от 5 работни дни от датата на доставка.**

**Запазете копие от този формуляр за целите на проверка.**

*Перфорация за откъсване*

**ОБЩ ПРЕГЛЕД**

Към собственика . . . . .	1-1
Гаранция . . . . .	1-3
Обща информация . . . . .	1-4
Спецификации . . . . .	1-5
Общи правила за безопасност . . . . .	1-8
Предпазни мерки за безопасност . . . . .	1-9
Инструкции за безопасност, табели и знаци . . . . .	1-10

**РАБОТА С МАШИНАТА**

Ръчно блокиращо устройство . . . . .	2-1
Предпазно блокиращо устройство на маркер . . . . .	2-1
Предпазен щифт на теглич . . . . .	2-2
Блокиращ щифт на транспортен фиксатор . . . . .	2-2
Първоначална подготовка . . . . .	2-3
Изисквания към трактора . . . . .	2-4
Помпа за силоотводния вал, монтирана на трактора, и опция за маслоохладителна система . . . . .	2-5
Спецификация на маслото . . . . .	2-5
Подготовка и свързване на трактора . . . . .	2-6
Информация за цилиндъра . . . . .	2-10
Информация за хидравличния маркуч . . . . .	2-12
Нивелиране на сеялката . . . . .	2-17
Засяване на легла . . . . .	2-18
Верижни зъбни колела на контактния задвижващ механизъм . . . . .	2-19
Регулиране на пружината на контактното колело . . . . .	2-20
Регулиране на трансмисията за скорост на засяване . . . . .	2-20
Използване на ключ за навита пружина . . . . .	2-20
Защита от срязване . . . . .	2-21
Работа с хидравлична/електрическа система . . . . .	2-22
Последователност при преминаване от транспортно положение в работно положение . . . . .	2-24
Полева работа . . . . .	2-27
Скорост на сеитба . . . . .	2-27
Последователност при преминаване от работно положение в транспортно положение . . . . .	2-28
Последователност при преминаване от транспортно положение в работно положение с помощта на Blue Vantage . . . . .	2-31
Вакуумна система . . . . .	2-32
Цифрови показания на вакуумната система . . . . .	2-32
Механизъм на клапанов блок на мотора на вакуумния вентилатор . . . . .	2-32
Аналогов вакуумметър или манометър . . . . .	2-32
Система за зареждане на насипни материали . . . . .	2-33
Достъп до механизма за засмукване на семената на системата за насипни материали . . . . .	2-34
Резервоари за насипни материали - почистване . . . . .	2-34
Опция за система за теглене за системата за зареждане на насипни материали . . . . .	2-35
Дисплей Ag Leader Integra . . . . .	2-39
Контрол на мониторинга на Ag Leader (PMM) . . . . .	2-39
Дисплей Ag Leader InCommand 1200 . . . . .	2-39
Kinze Blue Vantage . . . . .	2-39

Работа на маркера . . . . .	2-40
Регулиране на скоростта на маркерите . . . . .	2-41
Фронтална сееща секция за четен брой редове . . . . .	2-41
Настройки на маркера . . . . .	2-42
Регулиране на дължината на маркер с четен брой редове . . . . .	2-43
Регулиране на уравновесяващия скачващ механизъм . . . . .	2-43
Точкови съединители за редове . . . . .	2-44
Опция за спомагателна хидравлична система . . . . .	2-45
Тест в полеви условия . . . . .	2-47
Проверка на плътността на засяване в работни условия . . . . .	2-47
Проверка на поставяне на гранулирани химични препарати в работни условия . . . . .	2-49
Резервоар за вода . . . . .	2-50

**РАБОТА НА СЕЕЩАТА СЕКЦИЯ**

Дълбочина на сеитба . . . . .	3-1
Регулиране на V-образните (каучукови или чугунени) затварящи колела . . . . .	3-1
Удължителни скоби на сееща секция . . . . .	3-2
Бункери за семена . . . . .	3-2
Освобождаване на задвижващия механизъм на изсяващия апарат . . . . .	3-2
Насочване на веригата на сеещите секции . . . . .	3-3
Опция за бързо регулируеми затягащи пружини . . . . .	3-4
Опция за система за пневматично затягане . . . . .	3-5
Верижно зъбно колело на съединител на фронтална сееща секция със система за разделяне на редовете . . . . .	3-8
Спиране на вакуумен маркуч на фронтална сееща секция със система за разделяне на редовете . . . . .	3-8
Блокиращи механизми на системата за разделяне на редовете . . . . .	3-9
Настройки на вакуумна система . . . . .	3-12
Монтаж на чистачка на пшеничен диск . . . . .	3-14
Раздела за сеитба на рапица . . . . .	3-16
Почистване на изсяващия апарат . . . . .	3-20
Добавки . . . . .	3-20
Монтирано на сеещата секция колело за стърнища . . . . .	3-22
Монтиран за сееща секция предплужник за нулева обработка . . . . .	3-23
Монтирани на предплужника колела за стърнища . . . . .	3-23
Зъбчато затварящо колело . . . . .	3-24
Бункер и задвижващ механизъм за подаване на гранулиран химичен препарат . . . . .	3-25
Опции за ленточна обработка с гранулирани химични препарати . . . . .	3-26
Преграда на приставка за ленточна обработка с гранулирани химични препарати . . . . .	3-26

**ТОР**

Лемеж за тор с два диска . . . . .	4-1
Назъбен едnodисков лемеж . . . . .	4-2
Приставка на колело за стърнища за назъбен едnodисков лемеж . . . . .	4-4
Приставка на опорно/габаритно колело за назъбен едnodисков лемеж за тор . . . . .	4-4

Подсилен едnodисков лемеж за тор ..... 4-5  
 Приставка за сух тор ..... 4-7  
 Приставка за течен тор ..... 4-9  
 Схема на системата за течен тор ..... 4-16  
 Редови разходомер ..... 4-23  
 Почистване на редовия разходомер ..... 4-24  
 Отстраняване на струйната дюза на редовия разходомер ..... 4-25  
 Поставяне на струйната дюза на редовия разходомер ..... 4-27  
 Почистване и/или смяна на цедката на разходомера и дюзата ..... 4-29  
 Стойности за конфигурация ..... 4-31  
 Почистване и съхраняване на помпата ..... 4-33  
 Система In Furrow ..... 4-36  
 Тройни разпределителни клапани за течен тор ..... 4-37  
 Сензори за течен тор ..... 4-38  
 Отстраняване на неизправности при помпата за тор ..... 4-39  
 Отстраняване на неизправности в системата на наторителя ..... 4-40

**ТАБЛИЦИ ЗА НОРМИ ..... 5-1**

**СМАЗВАНЕ И ПОДДРЪЖКА**

Смазване ..... 6-1  
 Символи относно смазването ..... 6-1  
 Капсуловани лагери ..... 6-1  
 Монтиране на ключ за навита пружина ..... 6-1  
 Задвижващи вериги ..... 6-2  
 Втулки ..... 6-3  
 Централна стойка ..... 6-5  
 Плъзгащи елементи на карданно съединение ..... 6-5  
 Колесни лагери ..... 6-6  
 Бутална помпа за течен тор ..... 6-6  
 Ниво на маслото в картера ..... 6-6  
 Смазващи устройства ..... 6-6  
 ВОМ на помпа и на трактор ..... 6-9  
 Монтажни болтове и крепежни елементи ..... 6-10  
 Техническо обслужване на гумите ..... 6-12  
 Поддръжка на вакуумния изсяващ апарат ..... 6-13  
 Почистване на изсяващия апарат ..... 6-13  
 Регулиране на обтягането на веригата ..... 6-14  
 Регулиране на габаритно колело ..... 6-14  
 Смяна на втулка/уплътнение на рамо на габаритно колело ..... 6-15  
 Смяна на въртяща ос на рамо на габаритно колело ..... 6-16  
 Монтаж на 15" дисков нож на лемеж/лагер ..... 6-17  
 Ограничител на семеразпределител/вътрешна стъргалка ..... 6-19  
 Монтиран за сееща секция предплужник за нулева обработка ..... 6-20  
 Монтирани на предплужника колела за стърнища ..... 6-21  
 Монтирано на сеещата секция колело за стърнища ..... 6-21  
 Приставка за гранулиран химичен препарат ..... 6-21  
 Поддръжка на точковия съединител за редове ..... 6-22  
 Спирателен клапан (подемна система) ..... 6-24  
 Спирателен клапан (вакуумен вентилатор) ..... 6-24

Клапан за контрол на дебита ..... 6-24  
 Предпазен клапан ..... 6-24  
 Предпазен редуциращ клапан ..... 6-24  
 Патрон на предпазен клапан ..... 6-24  
 Електромагнитен клапан ..... 6-25  
 Смазване или смяна на лагер на маркер ..... 6-26  
 Регулиране на стойката за транспортиране на маркера ..... 6-27  
 Техническо обслужване или смяна на колесен лагер ..... 6-27  
 Смяна/регулиране на накладките против износване ..... 6-28  
 Помпа за силоотводен вал, монтирана на трактора, и опция за маслоохладителна система ..... 6-32  
 Сервизно обслужване на хидравличната система True Depth ..... 6-33  
 Филтър True Depth ..... 6-34  
 Резервоар за пневматичен въздушен компресор под налягане ..... 6-36  
 Почистване и ремонт на спирателен клапан за тор ..... 6-36  
 Поддръжка на буталната помпа ..... 6-36  
 Съхранение на бутална помпа ..... 6-37  
 Поддръжка на диафрагмената помпа за течен тор ..... 6-38  
 Други интервали за поддръжка на диафрагмената помпа ..... 6-39  
 Грижи за акумулатора ..... 6-40  
 Схема на електрически пулт за управление ..... 6-41  
 Схема на електрическите кабели (на трактора) ..... 6-42  
 Схема на електрическите кабели (на сеялката) ..... 6-43  
 Електрическа схема на пулта за управление - AG Leader ..... 6-44  
 Клапанов блок - разположен на скачващ механизъм ..... 6-46  
 Клапанов блок - разположен на задна централна рама ..... 6-47  
 Полезен живот на хидравличния маркуч ..... 6-48  
 Схема на хидравлична система ..... 6-49  
 Схема на хидравлична система - система на мотор на вакуумен вентилатор ..... 6-52  
 Схема на налягане на крило (механизъм за разпределение на теглото) ..... 6-53  
 Хидравлична схема с True Depth, 16 реда ..... 6-54  
 Хидравлична схема с True Depth, 12 реда ..... 6-55  
 Схема на свързване на генератора (Blue Drive) ..... 6-56  
 Кабели и кабелни снопове ..... 6-57

**ОТСТРАНЯВАНЕ НА НЕИЗПРАВНОСТИ**

Зареждане на насипни материали ..... 7-1  
 Натискателна ролка ..... 7-1  
 Контур на подемнаТА система ..... 7-2  
 Задвижващ механизъм на помпа за силоотводен вал и опция за маслоохладителна система ..... 7-3  
 Точков съединител за редове ..... 7-3  
 Контур на въртене ..... 7-4  
 Работа на маркера ..... 7-4  
 Електромагнитен клапан ..... 7-5  
 Верига на цилиндър за блокиране на крилото ..... 7-5  
 Изсяващ апарат (вакуумен) ..... 7-6  
 Верига на цилиндър на теглич ..... 7-8  
 Диафрагмена помпа за тор ..... 7-9





Kinze Manufacturing, Inc. Ви благодарим, че сте наш клиент. Оценяваме доверието, което сте гласували на земеделска техника Kinze. Вашата сеялка за точна сеитба Kinze е прецизно проектирана, така че да Ви осигури надеждна работа в замяна на Вашата инвестиция

**Настоящото ръководство е съставено, за да Ви бъде от помощ при експлоатацията и поддръжката на сеялката. То трябва да се счита за неразделна част от машината и да се предостави заедно с нея, когато я продавате.**

Потребителят носи отговорност да прочете и разбере Ръководството за работа във връзка с безопасността, експлоатацията, смазването и поддръжката преди работа с техниката. Потребителят е отговорен за редовната проверка и обслужване на машината съгласно насоките в Ръководството за работа. Постарали сме се да обхванем всички области, свързани с безопасността, експлоатацията, смазването и поддръжката; възможно е обаче да възникнат случаи, при които са необходими специални грижи според конкретните условия.

В цялото ръководство символът  и думите **ОПАСНОСТ**, **ПРЕДУПРЕЖДЕНИЕ** и **ВНИМАНИЕ** се използват, за да привлекат вниманието Ви към информацията относно безопасността, непридържането към която може да доведе до смърт или нараняване. Думите **БЕЛЕЖКА** и **ЗАБЕЛЕЖКА** се използват, за да привлекат вниманието Ви към важна информация. Определението за всяко от тези понятия е следното:

 <b>ОПАСНОСТ</b>	<p>Показва непосредствена опасна ситуация, която, ако не бъде избегната, ще доведе до смърт или сериозно нараняване. Тази сигнална дума се използва само при най-сериозните ситуации, обикновено за компоненти от техниката, които са без предпазни механизми поради причини, свързани с тяхната функция.</p>
 <b>ПРЕДУПРЕЖДЕНИЕ</b>	<p>Показва потенциално опасна ситуация, която, ако не бъде избегната, би могла да доведе до смърт или сериозно нараняване, и включва опасности, които са налице при премахване на предпазните механизми. Може да се използва и като предупреждение за практики, нарушаващи безопасността.</p>
 <b>ВНИМАНИЕ</b>	<p>Показва потенциално опасна ситуация, която, ако не бъде избегната, може да доведе до леко или умерено нараняване. Може да се използва и като предупреждение за практики, нарушаващи безопасността.</p>
<b>БЕЛЕЖКА</b>	<p>Използва се за информация за практики с цел осигуряване на безопасност, които не са свързани с телесни наранявания.</p>

**ЗАБЕЛЕЖКА:** Специална точка, съдържаща информация или инструкции за настройка на машината.

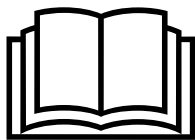
**ПРЕДУПРЕЖДЕНИЕ**

Неправилната експлоатация или работа с техниката може да доведе до смърт или сериозно нараняване. Прочетете и спазвайте всички инструкции в „Ръководството за работа“, преди да управлявате или работите с техниката.

**ПРЕДУПРЕЖДЕНИЕ**

Възможно е в някои снимки предпазните капаци, прегради или блокиращите устройства да не са показани с цел визуална яснота. **НИКОГА НЕ УПРАВЛЯВАЙТЕ ИЛИ НЕ РАБОТЕТЕ С машина, без да са поставени всички предпазни капаци, прегради и блокиращо устройство според изискванията.**

**ЗАБЕЛЕЖКА:** Възможно е някои от снимките в настоящото ръководство да са от мострени машини. Външният вид на произведените машини може да се различава.

**ЗАБЕЛЕЖКА:** Някои снимки и илюстрации в това ръководство показват монтирани допълнителни приставки. Свържете се с Вашия представител на Kinze за закупуването на допълнителните приставки.

Ограничената гаранция на Kinze за Вашата нова машина е посочена на копието от формуляра за гаранция и разписката за доставка на крайния купувач. Чрез Вашия представител на Kinze можете да получите допълнителни копия на ограничената гаранция.

Гаранцията, в рамките на гаранционния срок, се предоставя като част от програмата за поддръжка на Kinze за регистрирани продукти на Kinze, експлоатирани и поддържани съгласно описаното в настоящото ръководство. Гаранцията не е валидна в случай на доказано неправилно използване на техниката или изменение извън първоначалните фабрични спецификации. Гаранцията на Kinze не покрива обичайната поддръжка, обслужване и ремонт.

За да регистрирате своя продукт на Kinze за гаранционно обслужване, представителят на Kinze трябва да попълни формуляр за гаранция и разписка за доставка, които трябва да бъдат подписани от крайния купувач, като екземпляри трябва да бъдат предоставени както на представителя, така и на крайния купувач. Регистрацията трябва да се извърши и изпрати на Kinze Manufacturing, Inc. в срок от 5 работни дни от датата на доставка на продукта на Kinze до крайния купувач. Kinze Manufacturing, Inc. си запазва правото да откаже гаранционно обслужване на продукти със сериен номер, за които не е извършена съответната регистрация.

Ако е необходимо обслужване или смяна на неизправни части, покривани от ограничената гаранция, задължение на потребителя е да достави на представителя на Kinze машината, заедно с копието на гаранцията и разписката за доставка на крайния купувач, за да получи обслужване. Гаранцията на Kinze не покрива разходи за време за пътуване, изминато разстояние, теглене или труд. Всяка предварителна договореност между представителя и крайния купувач, според която представителят приема да поеме всички или част от тези разходи, се счита за допълнителна привилегия, предоставена на крайния купувач.

*Гаранцията на Kinze не покрива разходи за време за пътуване, изминато разстояние, теглене или труд.*



**Модел 3605 е 16-редова сеялка с вакуумна система, разделно разпределяне на редовете и система за зареждане на насипни материали.**

Сеялката с две линии, модел 3605, се предлага с вакуумни изсяващи апарати, бункери на сееща секция или механизъм за зареждане на насипни материали, разделно разпределяне на редовете и други разнообразни опции. Предлага се и оборудване за поставяне на течен или сух тор, както и различни приставки за сеещите секции.

Информацията, използвана в настоящите инструкции, е актуална към момента на излизането ѝ от печат. Предвид постоянното усъвършенстване на продуктите на Kinze обаче е възможно детайлите на Вашата машина да се различават леко, поради промени в производството. Kinze Manufacturing, Inc. си запазва правото да променя спецификациите или дизайна без предизвестие и без да поема задължението да монтира същите на машини, произведени преди това.

Освен ако не е посочено друго, понятията дясно и ляво, използвани в настоящото ръководство, определят съответните страни, разглеждани в посока на движението на машината по време на работа.

### НЕОБХОДИМИ ИНСТРУМЕНТИ

Размер на елемента/необходим инструмент			
$1/4'' = 7/16''$	$7/16'' = 5/8''$ (за гайка за елемент $7/16''$ се използва инструмент $11/16''$ )	$3/4'' = 1 1/8''$	$1 1/4'' = 1 7/8''$
$5/16'' = 1/2''$	$1/2'' = 3/4''$	$7/8'' = 1 5/16''$	$1 1/2'' = 2 1/4''$
$3/8'' = 9/16''$	$5/8'' = 15/16''$	$1'' = 1 1/2''$	

Спецификация	Бункери на сееща секция	
Брой редове	12 реда, 70 см междуредие, Y-образен теглич	16 реда, 70 см междуредие, Y-образен теглич
Базова машина (празен ход)*	12 780-13 185 фунта (5795-5980 кг)	15 730-16 210 фунта (7135-7350 кг)
Височина в транспортно положение	11' 4" (3,50 м)	11' 4" (3,50 м)
Дължина в работно положение	21' 0" (6,40 м)	23' 11" (7,30 м)
Дължина в транспортно положение	34' 5" (10,50 м)	43' 8" (13,30 м)
Ширина в работно положение	29' 6" (9,00 м)	38' 5" (11,70 м)
Ширина в транспортно положение	10' 6" (3,20 м)	10' 6" (3,20 м)
Капацитет за семена	1,75 бушела (62 л)/бункер (вакуумен);	1,75 бушела (62 л)/бункер (вакуумен);
Размер на гуми в транспортно положение	9" x 22.5" 14PR	
Размер на гуми в работно положение	7,50" x 20" 8-слойни гуми с надлъжни грайфери на протектора без централен канал.	
Повдигащ механизъм	Два основни/два спомагателни синхронизиращи цилиндъра.	
Маркери	С независимо управление, три секции, нисък профил, с дискови ножове и ремъци за регулиране на дълбочината.	

Спецификация	Зареждане на насипни материали	
Брой редове	12 реда, 70 см междуредие, Y-образен теглич	16 реда, 70 см междуредие, Y-образен теглич
Базова машина (празен ход)*	14 590-15 242 фунта (6615-6915 кг)	15 600-17 048 фунта (7075-7730 кг)
Височина в транспортно положение	12' 5" (3,80 м)	12' 5" (3,80 м)
Дължина в работно положение	21' 0" (6,40 м)	23' 11" (7,30 м)
Дължина в транспортно положение	34' 5" (10,50 м)	43' 8" (13,30 м)
Ширина в работно положение	29' 6" (9,00 м)	38' 5" (11,70 м)
Ширина в транспортно положение	10' 6" (3,20 м)	10' 6" (3,20 м)
Капацитет за семена	80 бушела (2819 л)	
Размер на гуми в транспортно положение	9" x 22.5" 14PR	
Размер на гуми в работно положение	7,50" x 20" 8-слойни гуми с надлъжни грайфери на протектора без централен канал.	
Повдигащ механизъм	Два основни/два спомагателни синхронизиращи цилиндъра.	
Маркери	С независимо управление, три секции, нисък профил, с дискови ножове и ремъци за регулиране на дълбочината.	
*Теглото на базовата машина зависи от оборудването ѝ (изсяващи апарати, задвижващи механизми и бункери).		

<b>СЕЯЛКИ KINZE 3605, 70 CM</b>			
<b>Изисквания** към хидравликата* на трактора и мощността</b>			
Брой редове	16	16	16
Изсяващи апарати	True Rate	True Rate	True Rate
Бункери	Бункери на сееща секция	Зареждане на насипни материали	Бункери на сееща секция
Задвижване	Ходов контактен задвижващ механизъм	Ходов контактен задвижващ механизъм	Blue Drive
<b>Изисквания към селекторните клапани</b>			
Повдигане	1	1	1
Въртене/Маркер	1	1	1
Зареждане на насипни материали (семена)	-	1	-
Вакуум	1	1	1
Blue Drive/Blue Vantage	-	-	1
Бункер за сух материал (тор)	-	-	-
Брой селекторни клапани (без силоотводен вал):	3	4	4
Брой селекторни клапани (със силоотводен вал):	-	2 (двустепенен силоотводен вал)	3 (едностепенен силоотводен вал)
Течни торове (мембранна помпа) (по избор)	-	-	1
<b>Изисквания за хидравличния капацитет (л/мин)</b>			
Повдигане и въртене	57	57	57
Зареждане на насипни материали (семена)	-	38	-
Бункер за сух материал (тор)	-	-	-
Вакуум	49	49	49
Blue Drive/Blue Vantage	-	-	38
Активно хидравлично разпределяне на тежестта	-	-	-
True Depth (0,95 л/мин на ред)	-	-	(по избор)
Обща базова конфигурация <sup>1</sup> (без силоотводен вал):	106	144	144
Обща базова конфигурация <sup>1</sup> (със силоотводен вал):	-	57	95
True Depth (0,95 л/мин на ред)	-	-	15
True Depth (разделно разпределяне на редовете)	-	-	15
Течни торове (мембранна помпа)	-	-	15
Очакван минимален дебит (без силоотводен вал):	106	144	189
Очакван минимален дебит (със силоотводен вал):	-	57	140
<b>Изисквания за мощността на трактора (HP)</b>			
Изисквания за мощността	От 240 (Ред 16) От 180 (Ред 12)	От 240 (Ред 16) От 180 (Ред 12)	От 240 (Ред 16) От 180 (Ред 12)
Изисквания за мощността при разделно разпределяне на редовете	От 340 (Ред 16) От 250 (Ред 12)	От 340 (Ред 16) От 250 (Ред 12)	От 340 (Ред 16) От 250 (Ред 12)

\*Всички горепосочени данни са ориентировъчни, а таблицата, показана по-горе, описва специфичните хидравлични изисквания по модел на сеялката и функционална област. Изискванията към хидравликата на сеялките зависят от конкретната конфигурация на сеялката.

\*\*Видът на почвата, обработката на полето, теренът и конфигурацията на сеялката могат да повлияят на изискванията за мощността на трактора.

<sup>1</sup>Без опции от какъвто и да е вид.

<b>СЕЯЛКИ KINZE 3605, 70 CM</b>				
<b>Изисквания** към хидравликата* на трактора и мощността</b>				
Брой редове	16	16	16	16
Изявващи апарати	True Rate	True Rate	True Rate	True Speed
Бункери	Зареждане на насипни материали	Бункери на сееща секция	Бункери на сееща секция	Зареждане на насипни материали
Задвижване	Blue Drive	Ходов контактен задвижващ механизъм	Blue Drive	Blue Drive
<b>Изисквания към селекторните клапани</b>				
Повдигане	1	1	1	1
Въртене/Маркер	1	1	1	1
Зареждане на насипни материали (семена)	1	-	-	1
Вакуум	1	1	1	1
Blue Drive/Blue Vantage	1	-	1	1
Бункер за сух материал (тор)	-	1	1	-
Брой селекторни клапани (без силоотводен вал):	5	4	5	5
Брой селекторни клапани (със силоотводен вал):	3 (двустепенен силоотводен вал)	3 (едностепенен силоотводен вал)	4 (едностепенен силоотводен вал)	3 (двустепенен силоотводен вал)
Течни торове (мембранна помпа) (по избор)	1	-	-	1
<b>Изисквания за хидравличния капацитет (л/мин)</b>				
Повдигане и въртене	57	57	57	57
Зареждане на насипни материали (семена)	38	-	-	38
Бункер за сух материал (тор)	-	38	38	-
Вакуум	49	49	49	49
Blue Drive/Blue Vantage	38	-	38	38
Активно хидравлично разпределяне на тежестта	19	-	-	19
True Depth (0,95 л/мин на ред)	(по избор)	-	(по избор)	15
Обща базова конфигурация <sup>1</sup> (без силоотводен вал):	201	144	182	216
Обща базова конфигурация <sup>1</sup> (със силоотводен вал):	114	95	132	129
True Depth (0,95 л/мин на ред)	15	-	15	-
True Depth (разделно разпределяне на редовете)	15	-	15	15
Течни торове (мембранна помпа)	15	-	-	15
Очакван минимален дебит (без силоотводен вал):	246	144	212	246
Очакван минимален дебит (със силоотводен вал):	159	95	163	159
<b>Изисквания за мощността на трактора (HP)</b>				
Изисквания за мощността	От 240 (Ред 16) От 180 (Ред 12)	От 240 (Ред 16) От 180 (Ред 12)	От 240 (Ред 16) От 180 (Ред 12)	От 400 (Ред 16) От 300 (Ред 12)
Изисквания за мощността при разделно разпределяне на редовете	От 340 (Ред 16) От 250 (Ред 12)	От 340 (Ред 16) От 250 (Ред 12)	От 340 (Ред 16) От 250 (Ред 12)	От 500 (Ред 16) От 370 (Ред 12)

\*Всички горепосочени данни са ориентировъчни, а таблицата, показана по-горе, описва специфичните хидравлични изисквания по модел на сеялката и функционална област. Изискванията към хидравликата на сеялките зависят от конкретната конфигурация на сеялката.

\*\*Видът на почвата, обработката на полето, теренът и конфигурацията на сеялката могат да повлияят на изискванията за мощността на трактора.

<sup>1</sup>Без опции от какъвто и да е вид.



1. Прочетете и разберете инструкциите в настоящото ръководство и на етикетите с предупреждения. Редовно препрочитайте тези инструкции!
  2. Тази машина е създадена и конструирана така, че да бъде безопасна за Вас. Не правете никакви изменения или промени в машината. Всяко изменение в дизайна или конструкцията може да наруши безопасността.
  3. Голяма част от злополуките в земеделските стопанства се дължат на умора или невнимание. Безопасната и внимателна работа с трактора и сеялката ще помогне за предотвратяването на злополуки.
  4. Никога не позволявайте управление на сеялката от лице, което не е запознато с управлението на всички функции на машината. Операторите трябва да прочетат и внимателно да се запознаят с всички инструкции в настоящото ръководство, преди да управляват или работят с техниката.
  5. Бъдете внимателни със случайно преминаващи хора, особено с деца! Винаги се оглеждайте, за да се уверите, че е безопасно да стартирате двигателя на теглещото превозно средство или да задвижите сеялката. Това е особено важно при високи нива на шума и шумоизолирани кабинни, тъй като е възможно да не чуете виковете на хората.
  6. Уверете се, че теглото на сеялката не надхвърля капацитета за теглене на трактора или ограниченията за мостове и пътища. Това е от критично значение за поддържането на безопасно управление и предотвратяването на смърт или нараняване или материални щети и повреда на техниката.
  7. Никога не се качвайте и не позволявайте на други да се качват върху сеялката.
  8. Съхранявайте сеялката на място далече от човешки дейности. НЕ позволявайте на деца да играят върху или около съхраняваната машина.
  9. Пазете ръцете, ходилата и дрехите на разстояние от движещите се части. Не носете свободни дрехи, които могат да се захванат в движещите се части.
  10. Винаги носете предпазно облекло, обувки, ръкавици, защита за ушите и очите според ситуацията.
  11. Не позволявайте на никого да застава между теглича или скачващия механизъм и теглещото превозно средство при движение на сеялката на заден ход.
  13. Не допускате токов удар, други наранявания или имуществени щети и повреда на техниката. Внимавайте за препятствия като кабели, клони и др., когато управлявате машината. Вземете под внимание необходимото пространство по време на завои и при сгъване/разгъване на сеялката.
  14. Монтирайте отново всички отстранени предпазители по време на дейностите по поддръжка. Никога не оставяйте предпазители изключени по време на работа.
  15. Използването на неоригинални хидравлични или електрически задвижващи механизми или задвижващи механизми със силоотводен вал може да наруши Вашата безопасност със хората в непосредствена близост. В случай на монтиране на такива задвижващи механизми, спазвайте всички приложими стандарти и практики за безопасност, за да предпазите себе си и останалите, намиращи се в близост до сеялката, от наранявания.
  16. Спазвайте всички държавни, регионални и местни разпоредби при теглене на земеделска техника на магистрала. Използвайте предпазна верига (а не еластичен или найлонов/пластмасов ремък за теглене), за да поддържате свързването между теглещите и теглените машини в случай на откъчване на основната прикрепваща система.
  17. Уверете се, че всички светлини за безопасност/предупреждение, знакът за бавно движещо се пътно превозно средство и светлоотразителните знаци са на място и са изправни, преди да транспортирате машината по обществени пътища.
  18. Ограничете скоростта на теглене до 24 км/ч. Теглете само със земеделски трактор с минимум 90 к.с. Отчитайте дължината на машината при вземане на завои.
  19. Намалете скоростта преди завои, за да избегнете риск от преобръщане. Винаги управлявайте с безопасна скорост според местните условия и се уверете, че скоростта Ви е достатъчно ниска за безопасно спиране в случай на опасност от произшествие.
  20. Използването на химични препарати често е неразделна част от сеитбата. Спазвайте инструкциите на етикета за правилно смесване на химичния препарат, работа с него и методи за обезвреждане на отпадъците от опаковката.
  21. Запознайте се с процедурите за безопасност за първа медицинска помощ, ако случайно имате контакт с химични вещества.
  22. Използвайте подходящо предпазно облекло и предпазни средства при работа с химични препарати.
  23. Химичните препарати се доставят с Информационни листове за безопасност (MSDS), които дават пълна информация за химичния препарат, въздействието му при експозиция и необходимата първа помощ при спешен случай. Поддържайте MSDS актуални и на леснодостъпно място за лицата, осигуряващи първа помощ при спешни случаи.
  24. При обслужване на компоненти, извършващи изкопни работи, като дискове на лемежи и уплътняващи устройства, бъдете особено внимателни, за да не се нараните от острите върхове и ръбове по време на употреба.
  25. Използвайте професионална помощ, ако не сте запознати с работата с хидравлични системи. Хидравличната течност под налягане може да проникне в тъканите на тялото и да причини смърт, сериозна инфекция или други наранявания.
  26. Транспортирането на сеялка с бункери, запълнени наполовина или повече, или с неравномерно разпределено натоварване може да доведе до загуба на управление и да причини смърт, сериозно нараняване, материални щети или повреда на техниката.
  27. Неправилното третиране на отпадъците може да застраши околната среда. За правилно третиране на Вашето оборудване се свържете с местния орган по опазване на околната среда или център за рециклиране.
- Никога не изливайте отпадъци в почвата, в канализацията или във воден източник.
- Използвайте непропускливи контейнери при третиране на отпадъци като масла. Уверете се, че използваните контейнери не приличат на опаковки на храни и напитки, които биха могли да подведат някого да ги консумира. Третирайте маслата съгласно местните и регионалните изисквания.
- При третиране на използвани химични торове се свържете с доставчика на химичните препарати.
- Сеялката модел 3605 е направена от 85% рециклируеми метали, 10% рециклируема пластмаса и каучук и 5% отпадъци.



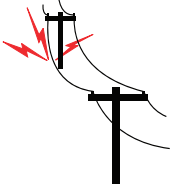

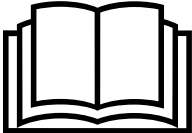
По-долу са изложени някои предупреждения за чести опасности, свързани с техниката. Обърнете специално внимание на цялата информация относно безопасността, експлоатацията и поддръжката в ръководството и знаците, които се отнасят за Вашата техника.

 <b>ОПАСНОСТ</b>	<p>Контактът с електропроводи или приближаването до тях или други източници на високо напрежение ще причини смърт или сериозно нараняване.</p>
	<p>Пазете се от електропроводи или източници на високо напрежение през цялото време.</p>

 <b>ПРЕДУПРЕЖДЕНИЕ</b>	<p>Неправилната експлоатация или работа с техниката може да доведе до смърт или сериозно нараняване. Прочетете и спазвайте всички инструкции в Ръководството за работа, преди да управлявате или работите с техниката.</p>
	

 <b>ПРЕДУПРЕЖДЕНИЕ</b>	<p>Оборудването може да причини смърт или сериозно нараняване при падане. Монтирайте всички блокиращи устройства или спуснете сеялката към земната повърхност, преди да работите с техниката.</p>
	

 <b>ПРЕДУПРЕЖДЕНИЕ</b>	<p>Експлозивното отделяне на джантата и частите на гумата може да причини смърт или сериозно нараняване. Пренапомпването, обслужването на джантите и гумите, неправилното използване на джантите и гумите или използването на износени или неправилно поддържани гуми може да доведе до експлозия на гумите.</p>
	

**ТАБЕЛИ И ЗНАЦИ ЗА БЕЗОПАСНОСТ**

	<p>Всички светлини за безопасност/предупреждение, светлоотразителни знаци и знакът за бавно движещо се пътно превозно средство трябва да бъдат поставени и видими преди транспортиране на машината на обществени пътища. Неспазването на това предупреждение може да доведе до смърт, сериозно нараняване, материални щети и повреда на техниката. Проверете държавните, регионалните и местните разпоредби, преди да транспортирате техниката на обществени пътища.</p>
---	--





Табелите и знаците за безопасност се поставят на машината с цел предупреждение за опасности и предоставяне на важни инструкции за експлоатация и поддръжка. Информацията на тези знаци е предназначена за Вашата лична безопасност и безопасността на хората около Вас. СПАЗВАЙТЕ ВСИЧКИ ИНСТРУКЦИИ ЗА БЕЗОПАСНОСТ!

- Поддържайте знаците чисти, за да могат да се виждат лесно. Измийте със сапун и вода или с почистващ разтвор, според изискванията.
- Сменете знаците за безопасност, ако са повредени, ако върху тях има боя или ако липсват.
- Проверявайте редовно светлоотразителните знаци и знака за бавно движещо се пътно превозно средство. Сменете ги, ако са налице признаци за намалена светлоотразителна способност.
- При смяна на знаците, почистете внимателно повърхността на машината със сапун и вода или почистващ разтвор, за да премахнете изцяло замърсяванията и останките от смазочни масла.



**ЗАБЕЛЕЖКА:** Местата на табелите и знаците за безопасност са показани в Ръководството за резервни части за машината.

**ЗАБЕЛЕЖКА:** Оформлението и местата на знака за бавнодвижещо се пътно превозно средство, светлоотразителните знаци и светлините за безопасност/предупреждение са в съответствие с ANSI/ASABE S279.14 от юли 2008 г. и ANSI/ASABE S276.6 от януари 2005 г.

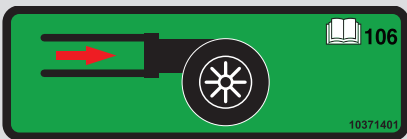
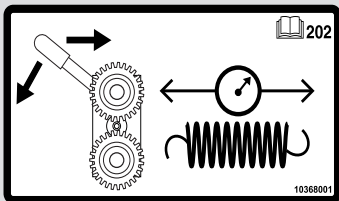
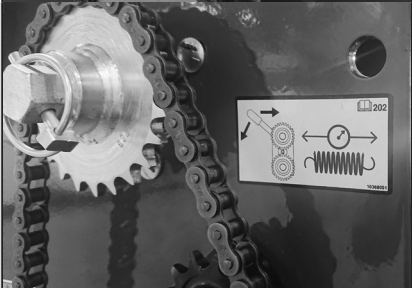
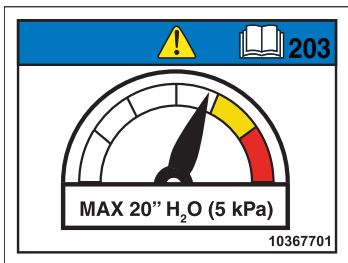

**УКАЗАТЕЛНИ СТИКЕРИ С КАРТИНКИ**

№	Стикер	Място на поставяне	Значение
101			Ежедневно смазване/гресиране.
102			Ежеседмично смазване/гресиране.



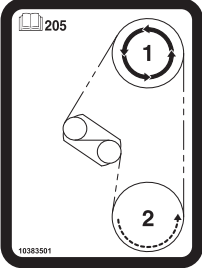
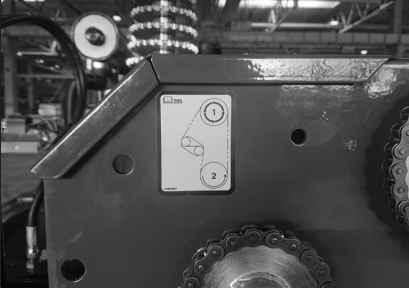

## УКАЗАТЕЛНИ СТИКЕРИ С КАРТИНКИ

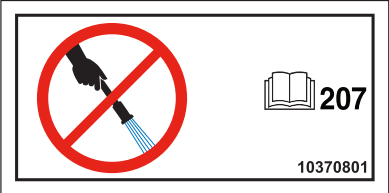
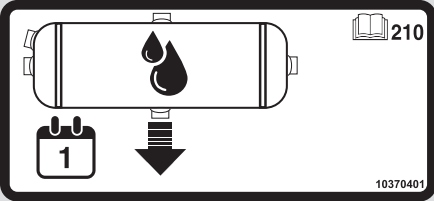
№	Стикер	Място на поставяне	Значение
105		Манометър с ниско показание за зареждане на насипни материали.	Зареждане на насипни материали.
106		Вакуумметър с ниско показание.	Вакуум.
201			Горното верижно зъбно колело е задвижващото верижно зъбно колело. Долното верижно зъбно колело е задвижваното верижно зъбно колело.
202			Завъртете назъбената втулка на натягащото устройство с навита пружина, за да се намали натягането на пружината.
203			Максималното работно налягане е 20'' H <sub>2</sub> O (5 kPa). По-голямото налягане може да причини слепване на семената.



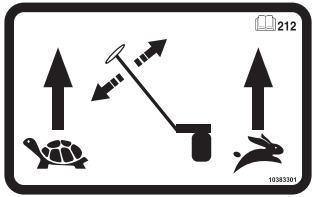
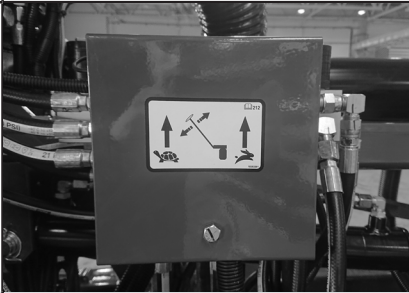
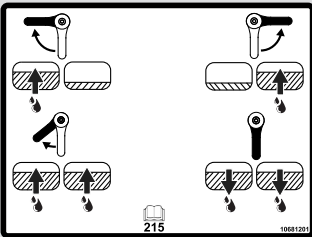



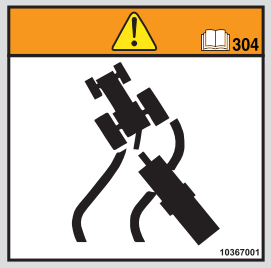

**УКАЗАТЕЛНИ СТИКЕРИ С КАРТИНКИ**

№	Стикер	Място на поставяне	Значение
204		На резервоара за насипни материали.	Нанесете минимум 16 (0,45 кг) унции графит на 50 единици семена.
205			Горното верижно зъбно колело е задвижващото верижно зъбно колело. Долното верижно зъбно колело е задвижваното верижно зъбно колело.
206		На IPN модула.	Уверете се, че O-пръстените са поставени на конекторите M12 (Ethernet).  Уверете се, че конекторите M12 са затегнати до 0,7 Nm.
207		Под стойката на PMM модула.	НЕ мийте модулите директно при махнат капак.
210		На резервоара/клапана за PDP.	Ежедневно отстранявайте влагата от въздушния резервоар.  За съхранение източете резервоара напълно.

## УКАЗАТЕЛНИ СТИКЕРИ С КАРТИНКИ

№	Стикер	Място на поставяне	Значение
212			Контролирайте скоростта, с която маркерите на редовете да се повдигат/спускат. Костенурка за по-ниска скорост, заек за по-висока скорост.
215		На рамата на сеялката до резервоарите за течни торове (само за Blue Vantage)	Вижте „ТРИПЪТНИ КЛАПАНИ ЗА РАЗПРЕДЕЛЯНЕ НА ТЕЧНИЯ ТОР“ на стр. 4-37
213		На резервоара за вода.	Вода за изплакване при авария.
301		На ос на транспортно колело.	Прекомерното напompване може да доведе до експлозивно отделяне на гумата от джантата, което може да причини сериозно нараняване или смърт. Спазвайте спецификациите за напompване и инструкциите за поддръжка, дадени в Ръководството за работа.
302		На капците на бункерите за инсектициди.	Селскостопанските химични препарати могат да причинят смърт или сериозно нараняване на хора, животни и растения, или сериозно да навредят на почвата, машините или материалната база. Прочетете и спазвайте всички етикети и инструкции на производителя на химични препарати и оборудване.

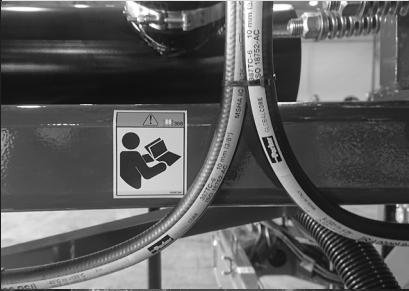
УКАЗАТЕЛНИ СТИКЕРИ С КАРТИНКИ

№	Стикер	Място на поставяне	Значение
304			Загубата на управление може да причини смърт, сериозно нараняване или материални щети и повреда на техниката. Теглете само със селскостопански трактор, който е класифициран за теглото и конфигуриран за техниката. Използвайте предпазни вериги и транспортирайте, както е посочено в Ръководството за работа и Ръководството за резервни части.
306			Неконтролираното движение на машината може да доведе до сблъсък, което може да причини смърт, сериозно нараняване, материални щети или повреда на техниката. Монтирайте блокиращите устройства за безопасност преди да работите под това оборудване или да го транспортирате.
307			Отстраняването на този модул колело – ос може да причини преобръщане на оборудването, което може да доведе до смърт, сериозно нараняване или материални щети и повреда на техниката.
308			Неправилната експлоатация или работа с техниката може да доведе до смърт или сериозно нараняване. Прочетете и спазвайте всички инструкции в Ръководството за работа, преди да управлявате или работите с техниката.
309			Маркерът може да се спусне по всяко време и да причини смърт или сериозно нараняване. Пазете се от маркерите! Монтирайте блокиращо устройство, когато не се използват.

## УКАЗАТЕЛНИ СТИКЕРИ С КАРТИНКИ

№	Стикер	Място на поставяне	Значение
310			<p>Неконтролираното движение на компонентите на сеялката може да причини смърт, сериозно нараняване или материални щети и повреда на техниката.</p> <p>Повдигнете сеялката и монтирайте блокиращите механизми на цилиндрите преди сгъване. Сгънете ги на равна повърхност. Преди теглене монтирайте предпазните фиксатори на крилата.</p>
311			<p>По време на работа с машината не махайте капака. Съдържанието е под налягане и всяка намеса може да доведе до смърт, сериозно нараняване или повреда на техниката.</p> <p>Относно правилната процедура за пълнене вижте Ръководството за работа.</p>
313		На стълбата	<p>Опасност от удар от статично електричество.</p> <p>По време на работа със сеялката може да се натрупа статично електричество, което да се разрежи при зареждане или извършване на поддръжка.</p> <p>Електронни медицински устройства, като например пейсмейкъри и дефибрилатори, могат да се повредят от удара от статично електричество.</p> <p>Лица, носещи електронни медицински устройства, трябва да внимават, когато работят около сеялката, за да се избегне токов удар.</p>
401			<p>Вентилаторът може да се стартира по всяко време.</p> <p>Работещият вентилатор може да издуха остатъци и има високо ниво на шум.</p> <p>Винаги носете предпазни средства за очите и слуха, когато работите в близост до вентилатора.</p>

УКАЗАТЕЛНИ СТИКЕРИ С КАРТИНКИ

№	Стикер	Място на поставяне	Значение
402			<p>Неправилното повдигане на сеещите секции може да причини сериозно нараняване.</p> <p>За повдигането на празна сееща секция е необходима подемна сила от минимум 40,8 кг. Настройте затягащите пружини на минимална позиция, свалете сеялката до земната повърхност и изпразнете бункера за семена, преди да се опитате да повдигнете с този лост.</p>
501			<p>Контактът с електропроводи или приближаването до тях или други източници на високо напрежение ще причини смърт или сериозно нараняване.</p> <p>Пазете се от електропроводи или източници на високо напрежение през цялото време.</p>
503		<p>На стълбата за зареждане на насипни материали.</p>	<p>Падането от оборудването може да доведе до смърт или сериозно нараняване.</p> <p>При работа върху оборудването трябва да имате три точки на контакт.</p> <p>Никога не се вземете на оборудването.</p>



## РЪЧНО БЛОКИРАЩО УСТРОЙСТВО



Неконтролираното движение на машината може да доведе до сблъсък или загуба на управление, което може да причини смърт, сериозно нараняване, материални щети или повреда на техниката. Монтирайте всички блокиращи устройства преди работа или транспортиране на техниката.

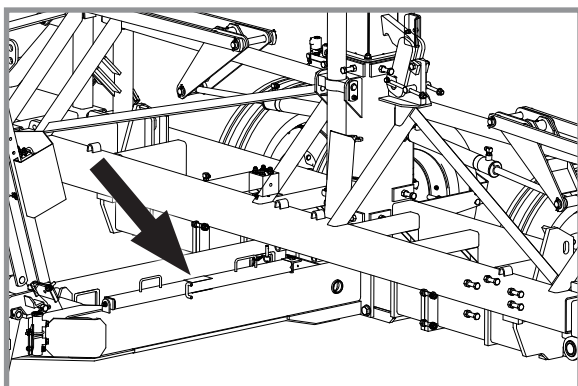

Ръчно блокиращо устройство в позиция при съхранение

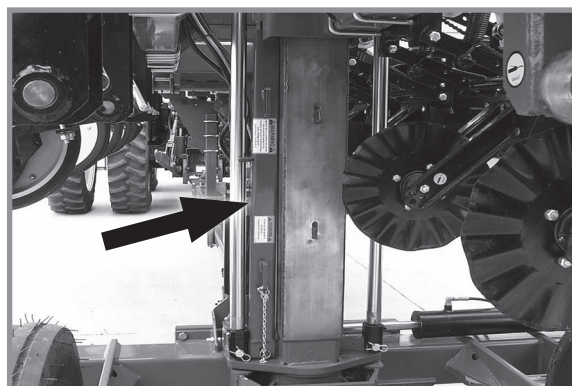

Ръчно блокиращо устройство в позиция при транспортиране

Отстранете ръчното блокиращо устройство и съхранявайте от лявата страна на скачващия механизъм при полева работа.

## ПРЕДПАЗНО БЛОКИРАЩО УСТРОЙСТВО НА МАРКЕР



Маркерът може да се спусне по всяко време и да причини смърт или сериозно нараняване. Пазете се от маркерите! Монтирайте блокиращо устройство, когато не се използват.



Винаги монтирайте блокиращи устройства на маркерите при работа със сеялката или транспортирането ѝ.

Свържете веригата между стойката на маркера и втората част на механизма на маркера.



Монтирано блокиращо устройство на маркер



Неконтролираното движение на техниката може да доведе до загуба на управление и да причини смърт, сериозно нараняване, материални щети или повреда на техниката. Монтирайте всички предпазни щифтове, преди да транспортирате техниката.

### ПРЕДПАЗЕН ЩИФТ НА ТЕГЛИЧ

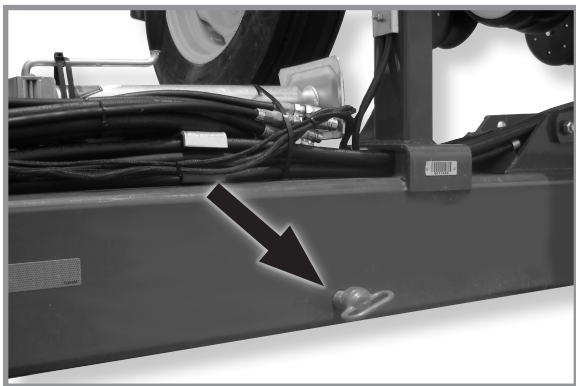

Монтиран предпазен щифт на теглич за транспортиране

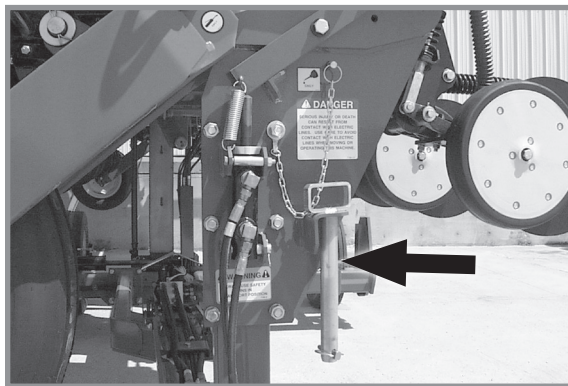

Съхранение на предпазен щифт на теглич за полева работа

Никога не транспортирайте сеялката без да сте монтирали предпазния щифт на теглича. Предпазният щифт на теглича предотвратява изтеглянето на цилиндъра в случай на неизправност на хидравличната система или в случай на внезапно спиране при транспортиране на сеялката.

По време на полева работа свалете предпазния щифт на теглича и го поставете в скобата на транспортния фиксатор в центъра на сеялката.

### БЛОКИРАЩ ЩИФТ НА ТРАНСПОРТЕН ФИКСАТОР

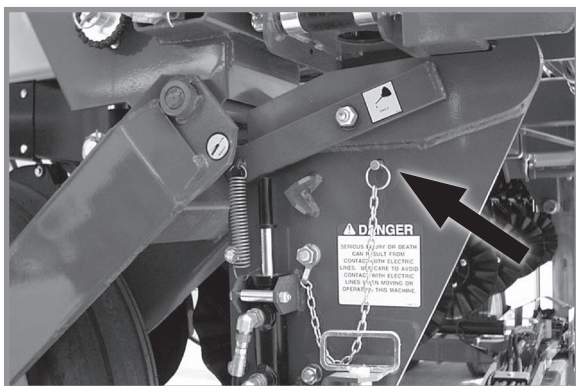

Блокиращ щифт на транспортен фиксатор, съхраняван по време на полева работа

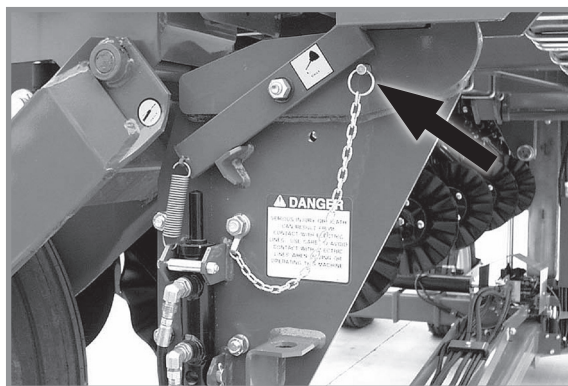

Блокиращ щифт на транспортен фиксатор, монтиран за транспортиране

Никога не транспортирайте сеялката без да сте монтирали блокиращия щифт на транспортния фиксатор. Блокиращият щифт на транспортния фиксатор предотвратява откачването на лоста на фиксатора и отклоняване на рамата на сеялката.

Свалете блокиращия щифт на транспортния фиксатор и съхранявайте в скобата за транспортния фиксатор по време на полева работа.

## ПЪРВОНАЧАЛНА ПОДГОТОВКА

Информацията по-долу е от общ характер и има за цел да Ви помогне с подготовката на трактора и сеялката за употреба, както и да предостави обща информация за процедурите на работа. Необходимо е операторът да притежава опит, да познава машината и да използва информацията по-долу за ефективно управление на сеялката и създаване на добри работни навици.

 <p><b>ПРЕДУПРЕЖДЕНИЕ</b></p> 	<p>Неправилната експлоатация или работа с техниката може да доведе до смърт или сериозно нараняване. Прочетете и спазвайте всички инструкции в Ръководството за работа, преди да управлявате или работите с техниката.</p>
 <p><b>ПРЕДУПРЕЖДЕНИЕ</b></p>	<p>Сгъването или тегленето на сеялката при свалено външно транспортно колело от лявата страна може да причини смърт, сериозно нараняване, материални щети и повреда на техниката. Възможно е преобръщане поради тясната колесна база. Външното транспортно колело от лявата страна на машината се изпраща свалено (незавинтено) при сеялки без опция за зареждане на насипни материали, за да бъде възможно транспортирането в камион с по-малка ширина. <b>НЕ СВАЛЯЙТЕ ТОЗИ МЕХАНИЗЪМ СЛЕД МОНТИРАНЕ НА СЕЯЛКАТА ЗА УПОТРЕБА.</b></p>
 <p><b>ПРЕДУПРЕЖДЕНИЕ</b></p> 	<p>Разхлабените болтове на транспортното колело може да доведат до отделяне на колелото от сеялката, което може да причини смърт, сериозно нараняване, материални щети и повреда на техниката. Затегнете гайките на транспортното колело <math>\frac{5}{8}</math>" - 18 до 270-310 Nm преди първоначалното пускане в експлоатация на сеялката, както и периодично след това.</p>
 <p><b>ПРЕДУПРЕЖДЕНИЕ</b></p> 	<p>Експлозивното отделяне на джантата и частите на гумата може да причини смърт или сериозно нараняване. Пренапомпването, обслужването на джантите и гумите, неправилното използване на джантите и гумите или използването на износени или неправилно поддържани гуми може да доведе до експлозия на гумите.</p>
 <p><b>ПРЕДУПРЕЖДЕНИЕ</b></p>	<p>Транспортирането на сеялка с бункери, запълнени наполовина или повече, или с неравномерно разпределено натоварване може да доведе до загуба на управление и да причини смърт, сериозно нараняване, материални щети или повреда на техниката. Натоварете сеялката правилно при транспортиране. Обърнете внимание на допълнителното тегло при транспортиране, пътната обстановка и ограниченията.</p>

1. Завъртете гайките на колелата съгласно следните спецификации:

Гайки на транспортното колело  $\frac{5}{8}$ "- 18 до 270 Nm.

Гайки на задвижващото ходово колело 9/16"- 18 до 170 Nm.

2. Напомпайте гумите съгласно следните спецификации:

Транспорт (централна секция) 9" x 22.5" 14PR 110 PSI (758 kPa)

Ходов задвижващ механизъм (крила) 7,50" x 20" 40 PSI (276 kPa)

Контактен задвижващ механизъм 50 PSI (345 kPa).

Бутална помпа за течен тор 7,60" x 15" 40 PSI (276 kPa)

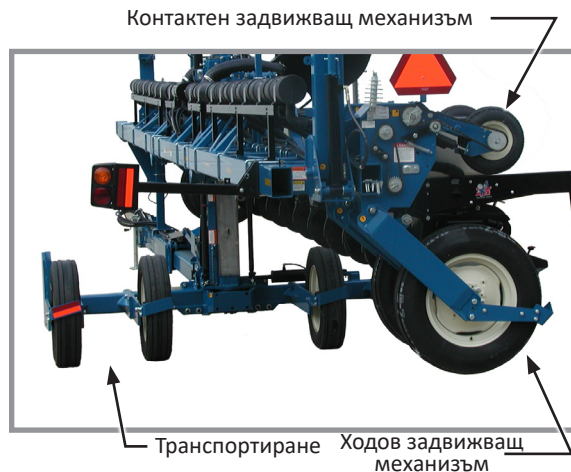

**Разположение на гумите  
(не са показани всички гуми)**

3. Смажете сеялката и сеещите секции, като спазвате инструкциите в раздела за смазване и поддръжка от настоящото ръководство.
4. Проверете дали всички вериги на задвижващите механизми са с правилно обтягане, подравняване и смазване.

## ИЗИСКВАНИЯ КЪМ ТРАКТОРА

### БЕЛЕЖКА

Всички хидравлични изисквания: Минимално налягане 2350 PSI (16200 kPa); Максимално налягане 3000 PSI (20700 kPa). Проверете хидравличната система на трактора, за да се уверите, че не е възможно надхвърляне на максимално допустимото налягане.

Консултирайте се с Вашия представител за информация относно изискванията за конски сили и съвместимост на трактора. Изискванията варират при различните опции за сеялки, обработка и терен.

За всички размери се изисква постоянен ток 12 V.

Необходими са минимум два дистанционни хидравлични изхода за селекторен клапан за всички размери. Единият селекторен клапан се използва за повдигащ механизъм, а с помощта на бутон на пулт за управление се управлява функцията повдигане за транспортиране. Вторият селекторен клапан, чрез пулта за управление, управлява функциите за сгъване/разгъване на маркерите. Необходими са допълнителни селекторни клапани с нулево налягане на пробката за източване за мотора на вакуумния вентилатор за изсяваща система, система за зареждане на насипни материали, Blue Drive и затягане на крилото (ако сеялката е монтирана без вакуумна система или система за зареждане на насипни материали).

Изисква се максимален хидравличен дебит от 49 л/мин. при налягане 2000 PSI (13800 kPa) за управление на мотора на вакуумния вентилатор.

## ПОМПА ЗА СИЛООТВОДНИЯ ВАЛ, МОНТИРАНА НА ТРАКТОРА, И ОПЦИЯ ЗА МАСЛООХЛАДИТЕЛНА СИСТЕМА

Помпата, задвижвана от силоотводен вал, монтирана на трактора и опцията за маслоохладител, са предназначени за трактори с хидравлична мощност, по-малка от изискваната за управление на хидравлично задвижван вакуумен вентилатор и други хидравлични изисквания на сеялката.

За работата на помпата, задвижвана от силоотводен вал, се изисква силоотводен вал с 1000 об/мин.

Опцията с помпа за силоотводен вал се състои от помпа 1 $\frac{3}{8}$ "-21 или 1 $\frac{1}{2}$ "-20 с шлиц, 13,5 GPM 2000 psi, монтирана на трактора, монтиран на сеялката хидравличен резервоар с капацитет 10 галона с навит 10-микронен маслен филтър, маслоохладител с номинален дебит 15 GPM, както и необходимите хидравлични клапани, фитинги и маркучи.

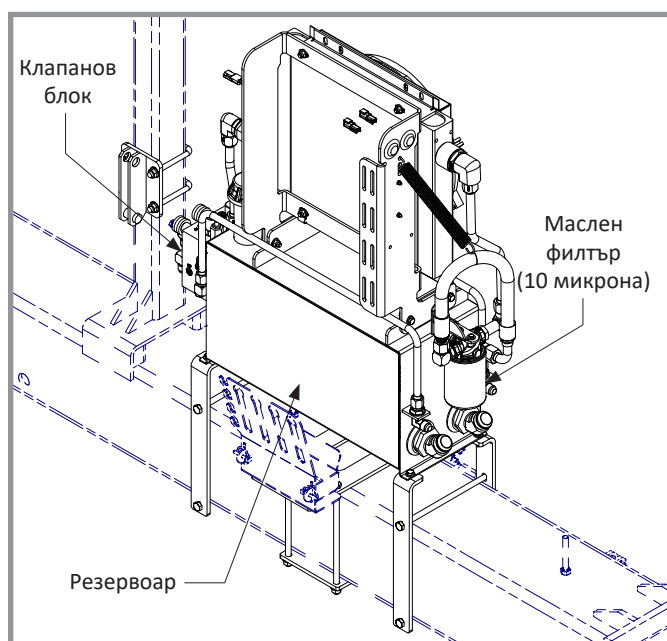

Двустепенен ВОМ -- Вакуум/Зареждане на насипни материали

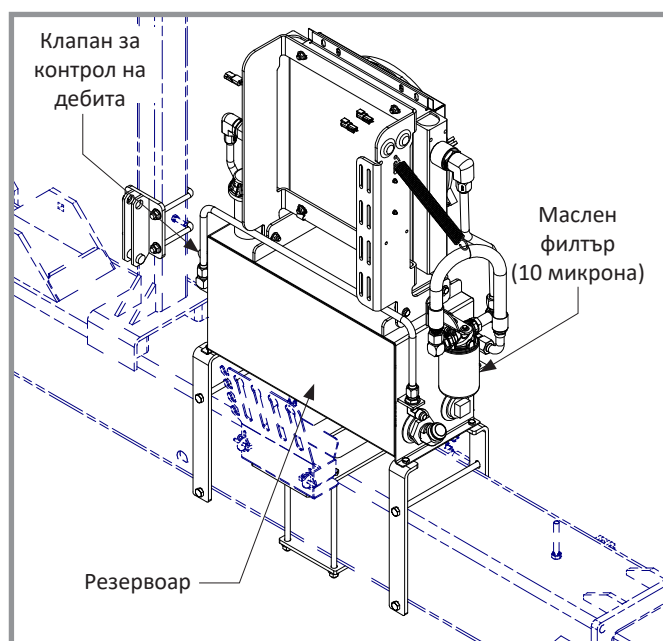

Едностепенен ВОМ -- Вакуум/Бункери на сееща секция

## СПЕЦИФИКАЦИЯ НА МАСЛОТО

Химични свойства на маслото, използвано в сеялката и силоотводния вал:

Вискозитет мм <sup>2</sup> /сек при 100 °C. ASTM D-445	10,0
Вискозитет мм <sup>2</sup> /сек при 40 °C. ASTM D-445	63,0
Индекс на вискозитет ASTM D-2270	143,00
Общо алкално число (TBN), мг КОН/г ASTM D-2896	9,0
Общо киселинно число (TAN), мг КОН/г (ASTM D-664)	2,0
Температура на тънколивност, °C ASTM D-5950	-42,0
Относително тегло при 15,6 °C. ASTM D-4052	0876
Пламна точка, отворен тигел по метода на Кливланд, °C. ASTM D-92	220

**ЗАБЕЛЕЖКА:** Машината е фабрично заредена с VALVOLINE™ UNITRAC SAE 80W.

## ПОДГОТОВКА И СВЪРЗВАНЕ НА ТРАКТОРА

1. Регулирайте теглича на трактора, така че да бъде 33-43 см над земната повърхност, като отворът на скачващия механизъм трябва да бъде точно под осовата линия на силоотводния вал. Уверете се, че тегличът е неподвижен.
2. Монтирайте пулта за управление или дисплея Kinze Blue Vantage® на трактора на удобно място, което е леснодостъпно за оператора и в близост до бутоните за управление на хидравличната система. Монтирайте пулта за управление здраво и насочете захранващия кабел към източника на захранване. Пултът за управление работи само с постоянен ток 12 V. Ако са свързани последователно две 12-волтови батерии, ВИНАГИ заземявайте захранването на батерия към шасито на трактора.

Ако са свързани последователно две 6-волтови батерии, се уверете, че захранването осигурява постоянен ток 12 V, когато захранването е свързано към положителния полюс на едната батерия и отрицателния полюс на другата.



Kinze Blue Vantage®

3. Дайте заден ход на трактора към сеялката и свържете с щифт за скачващ механизъм с диаметър 1¼" - 1½" (32 мм - 38 мм). Ако тракторът не разполага с блокиращо устройство на щифта, проверете дали щифтът е закрепен с блокиращ щифт или шплинт.

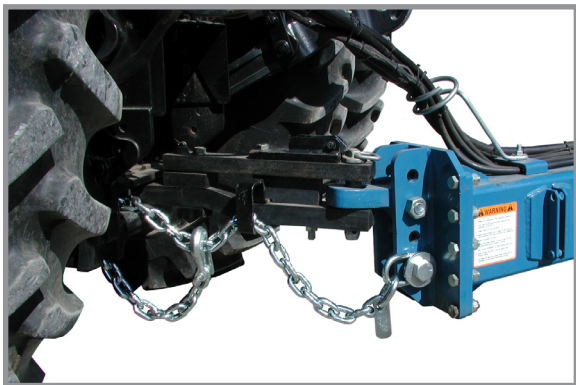

Свързване на сеялката/предпазната верига към трактора

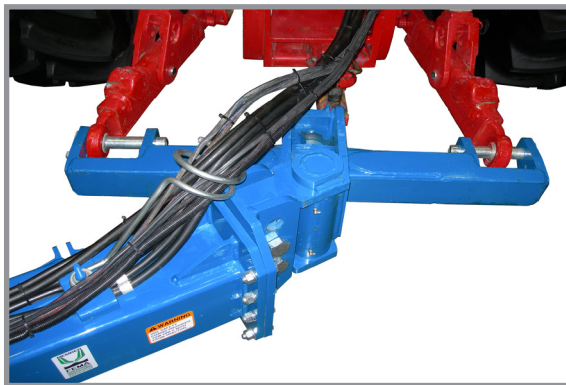

Допълнителен 2-точков скачващ механизъм

**ЗАБЕЛЕЖКА:** НЕ монтирайте предпазната верига с монтажните елементи за съединителната скоба. Предпазната верига ТРЯБВА да бъде монтирана отделно.

4. Предпазната верига трябва да се използва, за да останат свързани сеялката и тракторът, в случай на неизправност на щифта на скачващия механизъм/теглича. Закрепете предпазната верига в отвора на неизползваната съединителна скоба за закрепване на скачващия механизъм на сеялката. Затегнете крепежните елементи до 1140 Nm.

**ЗАБЕЛЕЖКА:** Опцията за 2-точков скачващ механизъм превръща сеялката от прикачена техника на техника с твърда връзка и се предлага за скачващи механизми от категория 3N или 3-точкови скачващи механизми. Предпазната верига не се използва с 2-точкови скачващи механизми.

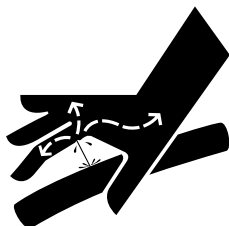
**ПРЕДУПРЕЖДЕНИЕ**

Хидравличната течност под налягане може да проникне в тъканите на тялото и да причини смърт, сериозна инфекция или други наранявания. Течност, проникнала под кожата, трябва **НЕЗАБАВНО** да бъде премахната от хирург, запознат с този тип нараняване. Преди да включите системата под налягане, проверете дали връзките са здраво затегнати и дали целостта на маркучите и фитингите не е нарушена. Възможно е течовете да не се виждат. Стойте на разстояние от места с предполагаемо наличие на течове. Освободете от налягане, преди да проверите за течове или преди поддръжка на системата.

**БЕЛЕЖКА**

Избършете краищата на маркучите, за да премахнете замърсяванията, преди да свържете съединителни устройства към части на трактора. В противен случай наличието на замърсяване може да доведе до неизправност на техниката.

5. Свържете хидравличните маркучи към каналите на трактора в последователност, която е позната и удобна за оператора.
6. (Ако е приложимо) Монтирайте помпата за силоотводен вал върху силоотводния вал на трактора. Уверете се, че посоката на въртене на вала съвпада с посоката, указана върху корпуса на помпата.
7. (Ако е приложимо) Свържете кабелния сноп на компресора.
8. Ако е оборудвана с True Depth®, свържете 6-цифтовия конектор за True Depth.
9. Ако е оборудвана с Blue Drive®, свържете 6-цифтовия конектор за Blue Drive® и Ethernet кабела към дисплея Blue Vantage®.

**БЕЛЕЖКА**

Свържете пробката за източване на картера на хидравличния мотор към тръба за рециркулация с нулево налягане върху трактора. Несвързването към тръба за рециркулация с нулево налягане ще доведе до нарушаване на целостта на уплътнението на вала на хидравличния мотор. **НЕ** свързвайте пробката за източване на картера на хидравличния мотор към изход за селекторен клапан или към свързване към обратна верига на мотора. Свържете се с производителя на трактора за конкретна информация относно връщането на нулево налягане.

**БЕЛЕЖКА**

Винаги свързвайте възвратния маркуч на хидравличния мотор към възвратния канал на трактора. Не свързвайте към селекторния клапан на трактора, освен ако не го направите чрез бобина на мотор, в противен случай хидравличният мотор може да се повреди. Ако липсва възвратен канал на мотора на трактора, селекторният клапан, контролиращ системата за зареждане на насипни материали, **ТРЯБВА** да бъде в плаваща позиция, преди сеялката да бъде преместена в позиция за засяване или в повдигнато положение за полева работа, когато системата за зареждане на насипни материали не се използва.

ХИДРАВЛИЧНИ ВРЪЗКИ ОТ СЕЯЛКАТА КЪМ ТРАКТОРА			
Цвят/Етикет	Машина Функция	Размер на маркуча	Функция
Червен	Повдигащ механизъм	1/2"	Налягане
Червен		1/2"	Връщане
Син	Сгъване на сеялка и маркер	3/8"	Връщане
Син		3/8"	Налягане
Черен	Генератор (Blue Drive)	1/2"	Връщане
Черен		3/8"	Налягане
Зелен	Вакуумен вентилатор	3/4"	Връщане
Зелен		1/2"	Налягане
Оранжев		3/8"	Пробка за източване
Жълт	Нагнетателен вентилатор за системата за зареждане на насипни материали	3/4"	Обратна верига на мотора
Жълт		1/2"	Налягане
Оранжев		3/8"	Пробка за източване

PART NO.	LETTER	COLOR	SYMBOL
A26924-01	EXTEND	RED	←
A26924-02	RETRACT	RED	→
A26924-03	EXTEND	BLUE	←
A26924-04	RETRACT	BLUE	→
A26924-05	EXTEND	GREEN	←
A26924-06	RETRACT	GREEN	→
A26924-07	EXTEND	YELLOW	←
A26924-08	RETRACT	YELLOW	→
A26924-09	EXTEND	BLACK	←
A26924-10	RETRACT	BLACK	→
A26924-11	RETRACT	ORANGE	→
A26924-12	EXTEND	LT BROWN	←
A26924-13	RETRACT	LT BROWN	→

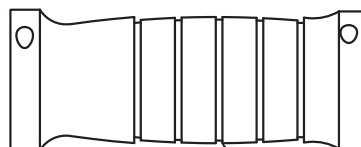

SEE CHART FOR COLOR, SYMBOL, AND PART NUMBER

**ЗАБЕЛЕЖКА:** Настройте изхода за регулируем дебит (селекторен клапан) на позиция за пълен дебит.

При трактори, при които липсва метод за точно регулиране на хидравличния дебит, Kinze Repair Parts предлага комплект с игла на карбуратор за контрол на дебита G1K426, който можете да получите чрез Вашия представител на Kinze.

**ЗАБЕЛЕЖКА:** Не трябва да се използва в приложения с Blue Drive®.



Комплект с игла на карбуратор G1K426



10. Свържете конектора със 7 извода по стандартите ASABE за светлините за безопасност/предупреждение на сеялката към гнездото на трактора по стандартите ASABE. Ако тракторът Ви няма гнездо по стандартите ASABE, попитайте производителя на трактора дали предлага такова. Проверете дали предупредителните светлини на сеялката работят едновременно с предупредителните светлини на трактора.

**ЗАБЕЛЕЖКА:** Необходима е 12-волтова батерия за захранване на дигиталния измервателен уред на вакуумния вентилатор. Свържете червения кабел към положителния (+) полюс на батерията, а черния кабел към отрицателния (-) полюс на батерията.

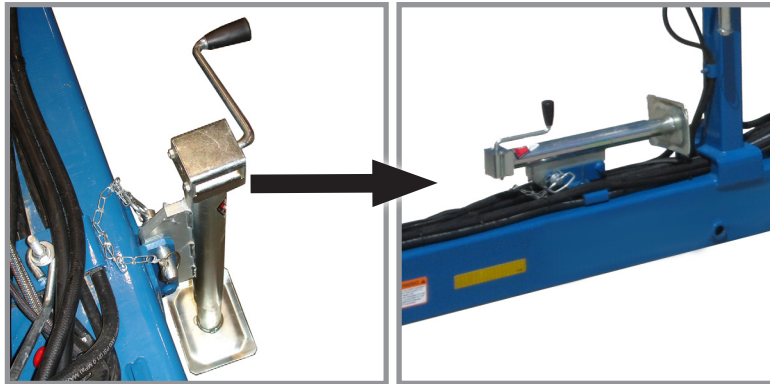

Сваляне и съхранение на крика

11. Повдигнете подемната опора и я монтирайте отново в хоризонтално положение на скобата за съхранение.

**ИНФОРМАЦИЯ ЗА ЦИЛИНДЪРА**

	Цилиндър за затягане на крилото	Цилиндър за маркер	Ротационен цилиндър	Цилиндър на теглич	Цилиндър за повдигане на крилото
<b>Предназначение</b>	Механизми с двойно действие	Механизми с двойно действие	Механизми с двойно действие	Механизми с двойно действие	Механизми с двойно действие
<b>Бутало</b>	Сферографитен чугун	Сферографитен чугун	Сферографитен чугун	Сферографитен чугун	Сферографитен чугун
<b>Салник</b>	Сферографитен чугун	Сферографитен чугун	Сферографитен чугун	Сферографитен чугун	Сферографитен чугун
<b>Тръба</b>	ST 52 Dom	ST 52 Dom	ST 52 Dom	ST 52 Dom	ST 52 Dom
<b>Бутален прът</b>	Бутален прът 1045 Nitro	Бутален прът 1045 Nitro	Бутален прът 1045 Nitro	Бутален прът 1045 Nitro	Бутален прът 1045 Nitro
<b>Крайни крепежи</b>	U-образна скоба	Втулка	Опашка	Няма	Универсален шарнир
<b>Уплътнение на тръби</b>	Уплътнителен пръстен с допълнителен пръстен POLY-TEMP	Уплътнителен пръстен Buna с допълнителен пръстен POLY-TEMP	Уплътнителен пръстен Buna с допълнителен пръстен POLY-TEMP	Уплътнителен пръстен с допълнителен пръстен POLY-TEMP	Уплътнителен пръстен Buna с допълнителен пръстен POLY-TEMP
<b>Уплътнение на бутален прът</b>	U-образна чашка от полиестерна сплав	U-образна чашка от полиестерна сплав	U-образна чашка от полиестерна сплав	U-образна чашка от полиестерна сплав	U-образна чашка от полиестерна сплав
<b>Чистач на бутален прът</b>	Закопчалка от полиестерна сплав	Закопчалка от полиестерна сплав	Закопчалка от полиестерна сплав	Закопчалка от полиестерна сплав	Закопчалка от полиестерна сплав
<b>Уплътнение на бутало</b>	T-образно уплътнение от HNBR	T-образно уплътнение от HNBR	PTFE	T-образно уплътнение от HNBR	PTFE
<b>Спецификации</b>					
<b>Категория на продукта</b>	Хидравличен цилиндър	Хидравличен цилиндър	Хидравличен цилиндър	Хидравличен цилиндър	Хидравличен цилиндър
<b>Максимален ход</b>	8" (203 мм)	20,62" (524 мм)	16" (406 мм)	73" (1854 мм)	6" (152 мм)
<b>Работно налягане</b>	3000 PSI (20700 kPa)	3000 PSI (20700 kPa)	3000 PSI (20700 kPa)	3000 PSI (20700 kPa)	3000 PSI (20700 kPa)
<b>Вътрешен диаметър</b>	3" (76 мм)	2" (51 мм)	4" (102 мм)	3" (76 мм)	4" (102 мм)
<b>Диаметър на буталния прът</b>	1,25" (32 мм)	1,25" (32 мм)	1,50" (38 мм)	1,75" (44 мм)	1,50" (38 мм)
<b>Конфигурация на цилиндъра</b>	Опростена	Опростена	Опростена	Опростена	Опростена
<b>Действие на цилиндъра</b>	Двойно	Двойно	Двойно	Двойно	Двойно
<b>Материал</b>	Стомана, сферографитен чугун	Стомана, сферографитен чугун	Стомана, сферографитен чугун	Стомана, сферографитен чугун	Стомана, сферографитен чугун
<b>Метод на монтиране</b>	U-образна скоба	Втулка	Опашка	Няма	Универсален шарнир
<b>Място на закрепване</b>	Капак на цилиндъра	Капак на цилиндъра	Капак на цилиндъра	Капак на цилиндъра	Отстрани на цилиндъра
<b>Тип цилиндър</b>	Заварен	Заварен	Заварен	Заварен	Заварен

## ИНФОРМАЦИЯ ЗА ЦИЛИНДЪРА (продължение)

	Цилиндър за повдигане на централна част	Цилиндър за блокиране на крилото	Цилиндър на транспортен фиксатор	Цилиндър за блокиране на теглича	
<b>Предназначение</b>	Механизми с двойно действие	Механизми с двойно действие	Механизми с двойно действие	Механизми с двойно действие	
<b>Бутало</b>	Сферографитен чугун	Сферографитен чугун	Сферографитен чугун	Сферографитен чугун	
<b>Салник</b>	Сферографитен чугун	Сферографитен чугун	Сферографитен чугун	Сферографитен чугун	
<b>Тръба</b>	ST 52 Dom	ST 52 Dom	Лята	Лята	
<b>Бутален прът</b>	Бутален прът 1045 Nitro	Бутален прът 1045 Nitro	Бутален прът 1045 Nitro	Бутален прът 1045 Nitro	
<b>Крайни крепежи</b>	Универсален шарнир	Втулка	Няма	Няма	
<b>Уплътнение на тръби</b>	Уплътнителен пръстен Buna с допълнителен пръстен POLY-TEMP	Уплътнителен пръстен с допълнителен пръстен POLY-TEMP	Уплътнителен пръстен с допълнителен пръстен POLY-TEMP	Уплътнителен пръстен с допълнителен пръстен POLY-TEMP	
<b>Уплътнение на бутален прът</b>	U-образна чашка от полиестерна сплав	U-образна чашка от полиестерна сплав	U-образна чашка от полиестерна сплав	U-образна чашка от полиестерна сплав	
<b>Чистач на бутален прът</b>	Закопчалка от полиестерна сплав	Закопчалка от полиестерна сплав	Закопчалка от полиестерна сплав	Закопчалка от полиестерна сплав	
<b>Уплътнение на бутало</b>	PTFE	T-образно уплътнение от HNBR	T-образно уплътнение от HNBR	T-образно уплътнение от HNBR	
<b>Спецификации</b>					
<b>Категория на продукта</b>	Хидравличен цилиндър	Хидравличен цилиндър	Хидравличен цилиндър	Хидравличен цилиндър	
<b>Максимален ход</b>	48" (1219 mm)	20,062" (510 mm)	2,5" (64 mm)	2,5" (64 mm)	
<b>Работно налягане</b>	3000 PSI (20700 kPa)	3000 PSI (20700 kPa)	3000 PSI (20700 kPa)	3000 PSI (20700 kPa)	
<b>Вътрешен диаметър</b>	3,25" (83 mm)	2,5" (64 mm)	1,5" (38 mm)	1,5" (38 mm)	
<b>Диаметър на буталния прът</b>	2" (51 mm)	1,5" (38 mm)	0,750" (19 mm)	0,750" (19 mm)	
<b>Конфигурация на цилиндъра</b>	Опростена	Опростена	Опростена	Опростена	
<b>Действие на цилиндъра</b>	Двойно	Двойно	Двойно	Двойно	
<b>Материал</b>	Стомана, сферографитен чугун	Стомана, сферографитен чугун	Стомана, сферографитен чугун, лят материал	Стомана, сферографитен чугун, лят материал	
<b>Метод на монтиране</b>	Универсален шарнир	Втулка	Няма	Няма	
<b>Място на закрепване</b>	Отстрани на цилиндъра	Капак на цилиндъра	Капак на цилиндъра	Капак на цилиндъра	
<b>Тип цилиндър</b>	Заварен	Заварен	Машинно обработен	Машинно обработен	

**ИНФОРМАЦИЯ ЗА ХИДРАВЛИЧНИЯ МАРКУЧ**

Номер на част	A1018	A1076	A1110	A1139	A12090	A1424
Описание	Маркучно съединение $\frac{3}{8}$ " x 1,02 м (40") (08F - 08F)	Маркучно съединение $\frac{3}{8}$ " x 3,30 м (130") (08F - 08F)	Маркучно съединение $\frac{1}{4}$ " x 3,81 м (150") (06F - 06F)	Маркучно съединение $\frac{1}{4}$ " x 1,02 м (40") (06F - 06F)	Маркучно съединение $\frac{3}{8}$ " x 1,60 м (63") (08F - 08F)	Маркучно съединение $\frac{1}{2}$ " x 0,76 м (30") (10F - 10F)
Категория на продукта	Хидравличен маркуч	Хидравличен маркуч	Хидравличен маркуч	Хидравличен маркуч	Хидравличен маркуч	Хидравличен маркуч
Форма на продукта	Маркуч; съединение	Маркуч; съединение	Маркуч; съединение	Маркуч; съединение	Маркуч; съединение	Маркуч; съединение
Вътрешен диаметър	$\frac{3}{8}$ " (9,5 мм)	$\frac{3}{8}$ " (9,5 мм)	$\frac{1}{4}$ " (6,4 мм)	$\frac{1}{4}$ " (6,4 мм)	$\frac{3}{8}$ " (9,5 мм)	$\frac{1}{2}$ " (12,7 мм)
Външен диаметър	$1\frac{1}{16}$ " (17,5 мм)	$1\frac{1}{16}$ " (17,5 мм)	$1\frac{7}{32}$ " (13,5 мм)	$1\frac{7}{32}$ " (13,5 мм)	$1\frac{1}{16}$ " (17,5 мм)	$1\frac{3}{16}$ " (20,3 мм)
Минимален радиус на огъване	2,5" (64 мм)	2,5" (64 мм)	2" (51 мм)	4" (102 мм)	2,5" (64 мм)	3,5" (89 мм)
Работно налягане	3000 PSI (20700 kPa)	3000 PSI (20700 kPa)	3250 PSI (22400 kPa)	3275 PSI (22600 kPa)	3000 PSI (20700 kPa)	3000 PSI (20700 kPa)
Температурен диапазон	-40°C - +100°C	-40°C - +100°C	-40°C - +100°C	-40°C - +100°C	-40°C - +100°C	-40°C - +100°C
Материал	Модифициран нитрил тип C2	Модифициран нитрил тип C2	Модифициран нитрил тип C2	Модифициран нитрил тип C2	Модифициран нитрил тип C2	Модифициран нитрил тип C2
Специализирана конструкция	Едножилен кабел с оплетка	Едножилен кабел с оплетка	Едножилен кабел с оплетка	Едножилен кабел с оплетка	Едножилен кабел с оплетка	Едножилен кабел с оплетка
Среда	Хидравлична течност	Хидравлична течност	Хидравлична течност	Хидравлична течност	Хидравлична течност	Хидравлична течност
Приложение	Земеделие и строителство	Земеделие и строителство	Земеделие и строителство	Земеделие и строителство	Земеделие и строителство	Земеделие и строителство

Номер на част	A1478	A3111	A3131	A3158	A1034	A1053
Описание	Маркучно съединение $\frac{1}{2}$ " x 3,25 м (128") (10F - 10F)	Маркучно съединение $\frac{3}{8}$ " x 5,08 м (200") (08F - 08F)	Маркучно съединение $\frac{3}{8}$ " x 1,07 м (42") (08F - 08F)	Маркучно съединение $\frac{3}{8}$ " x 1,17 м (46") (08F - 08F)	Маркучно съединение $\frac{3}{8}$ " x 6,91 м (272") (08F - 08F)	Маркучно съединение $\frac{3}{8}$ " x 1,83 м (72") (08F - 08F)
Категория на продукта	Хидравличен маркуч	Хидравличен маркуч	Хидравличен маркуч	Хидравличен маркуч	Хидравличен маркуч	Хидравличен маркуч
Форма на продукта	Маркуч; съединение	Маркуч; съединение	Маркуч; съединение	Маркуч; съединение	Маркуч; съединение	Маркуч; съединение
Вътрешен диаметър	$\frac{1}{2}$ " (12,7 мм)	$\frac{3}{8}$ " (9,5 мм)	$\frac{3}{8}$ " (9,5 мм)	$\frac{3}{8}$ " (9,5 мм)	$\frac{3}{8}$ " (9,5 мм)	$\frac{3}{8}$ " (9,5 мм)
Външен диаметър	$1\frac{3}{16}$ " (20,6 мм)	$1\frac{1}{16}$ " (17,5 мм)	$1\frac{1}{16}$ " (17,5 мм)	$1\frac{1}{16}$ " (17,5 мм)	$1\frac{1}{16}$ " (17,5 мм)	$1\frac{1}{16}$ " (17,5 мм)
Минимален радиус на огъване	3,5" (89 мм)	2,5" (64 мм)	2,5" (64 мм)	2,5" (64 мм)	2,5" (64 мм)	2,5" (64 мм)
Работно налягане	3000 PSI (20700 kPa)	3000 PSI (20700 kPa)	3000 PSI (20700 kPa)	3000 PSI (20700 kPa)	3000 PSI (20700 kPa)	3000 PSI (20700 kPa)
Температурен диапазон	-40°C - +100°C	-40°C - +100°C	-40°C - +100°C	-40°C - +100°C	-40°C - +100°C	-40°C - +100°C
Материал	Модифициран нитрил тип C2	Модифициран нитрил тип C2	Модифициран нитрил тип C2	Модифициран нитрил тип C2	Модифициран нитрил тип C2	Модифициран нитрил тип C2
Специализирана конструкция	Едножилен кабел с оплетка	Едножилен кабел с оплетка	Едножилен кабел с оплетка	Едножилен кабел с оплетка	Едножилен кабел с оплетка	Едножилен кабел с оплетка
Среда	Хидравлична течност	Хидравлична течност	Хидравлична течност	Хидравлична течност	Хидравлична течност	Хидравлична течност
Приложение	Земеделие; строителство	Земеделие; строителство	Земеделие; строителство	Земеделие; строителство	Земеделие; строителство	Земеделие; строителство

## ИНФОРМАЦИЯ ЗА ХИДРАВЛИЧНИЯ МАРКУЧ (продължение)

Номер на част	A1116	A12042	A1404	A11443	A11442	A3122
Описание	Маркучно съединение $\frac{1}{4}$ " x 3,45 м (136") (06F - 06F)	Маркучно съединение $\frac{3}{8}$ " x 5,79 м (228") (08F - 08F)	Маркучно съединение, $\frac{1}{2}$ " x 1,04 м (41") (10F - 10F)	Маркучно съединение, $\frac{5}{8}$ " x ~185 см (73") (12F - 12F)	Маркучно съединение, $\frac{5}{8}$ " x ~349 см (137,5") (12F - 12F)	Маркучно съединение, $\frac{3}{8}$ " x 0,27 м (10 $\frac{1}{2}$ ") (08F - 08F)
Категория на продукта	Хидравличен маркуч	Хидравличен маркуч	Хидравличен маркуч	Хидравличен маркуч	Хидравличен маркуч	Хидравличен маркуч
Форма на продукта	Маркуч; съединение	Маркуч; съединение	Маркуч; съединение	Маркуч; съединение	Маркуч; съединение	Маркуч; съединение
Вътрешен диаметър	$\frac{1}{4}$ " (6,0 мм)	$\frac{3}{8}$ " (9,5 мм)	$\frac{1}{2}$ " (13,0 мм)	$\frac{5}{8}$ " (~15,88 мм)	$\frac{5}{8}$ " (~15,88 мм)	$\frac{3}{8}$ " (9,5 мм)
Външен диаметър	$1\frac{7}{32}$ " (13,5 мм)	$1\frac{1}{16}$ " (17,5 мм)	$1\frac{3}{16}$ " (20,6 мм)	$1\frac{5}{16}$ " (~23,81 мм)	$1\frac{5}{16}$ " (~23,81 мм)	$1\frac{1}{16}$ " (17,5 мм)
Минимален радиус на огъване	4" (102 мм)	2,5" (64 мм)	3,5" (89 мм)	$4$ " (~101,60 мм)	$4$ " (~101,60 мм)	2,5" (64 мм)
Работно налягане	3275 PSI (22600 kPa)	3000 PSI (20700 kPa)	3000 PSI (20700 kPa)	2750 PSI (~18961 kPa)	2750 PSI (~18961 kPa)	3000 PSI (20700 kPa)
Температурен диапазон	-40°C - +100°C	-40°C - +100°C	-40°C - +100°C	-40°C - +100°C	-40°C - +100°C	-40°C - +100°C
Материал	Модифициран нитрил тип C2	Модифициран нитрил тип C2	Модифициран нитрил тип C2	Модифициран нитрил тип C2	Модифициран нитрил тип C2	Модифициран нитрил тип C2
Специализирана конструкция	Едножилен кабел с оплетка	Едножилен кабел с оплетка	Едножилен кабел с оплетка	Стоманена тел с висока якост на опън	Стоманена тел с висока якост на опън	Едножилен кабел с оплетка
Среда	Хидравлична течност	Хидравлична течност	Хидравлична течност	Хидравлична течност	Хидравлична течност	Хидравлична течност
Приложение	Земеделие; строителство	Земеделие; строителство	Земеделие; строителство	Земеделие; строителство	Земеделие; строителство	Земеделие; строителство

Номер на част	A3139	A8267	A1055	A11449	A11450	A12754
Описание	Маркучно съединение, $\frac{3}{8}$ " x 6,45 м (254") (08F - 08F)	Маркучно съединение, $\frac{1}{2}$ " x 1,47 м (58") (10F - 10F)	Маркучно съединение, $\frac{3}{8}$ " x 1,68 м (66") (08F - 08F)	Маркучно съединение, $\frac{5}{8}$ " x ~523 см (206") (1/2M NPTF - 12F)	Маркучно съединение, $\frac{5}{8}$ " x ~676 см (266") (1/2M NPTF - 12F)	Маркучно съединение $\frac{1}{2}$ " x ~523 см (206") (1/2M NPTF - 10F)
Категория на продукта	Хидравличен маркуч	Хидравличен маркуч	Хидравличен маркуч	Хидравличен маркуч	Хидравличен маркуч	Хидравличен маркуч
Форма на продукта	Маркуч; съединение	Маркуч; съединение	Маркуч; съединение	Маркуч; съединение	Маркуч; съединение	Маркуч; съединение
Вътрешен диаметър	$\frac{3}{8}$ " (9,5 мм)	$\frac{1}{2}$ " (13,0 мм)	$\frac{3}{8}$ " (9,5 мм)	$\frac{5}{8}$ " (~15,88 мм)	$\frac{5}{8}$ " (~15,88 мм)	$\frac{1}{2}$ " (12,7 мм)
Външен диаметър	$1\frac{1}{16}$ " (17,5 мм)	$1\frac{3}{16}$ " (20,6 мм)	$1\frac{1}{16}$ " (17,5 мм)	$1\frac{5}{16}$ " (~23,81 мм)	$1\frac{5}{16}$ " (~23,81 мм)	$1\frac{3}{16}$ " (20,6 мм)
Минимален радиус на огъване	2,5" (64 мм)	3,5" (89 мм)	2,5" (64 мм)	$4$ " (~101,60 мм)	$4$ " (~101,60 мм)	3,5" (89 мм)
Работно налягане	3000 PSI (20700 kPa)	3000 PSI (20700 kPa)	3000 PSI (20700 kPa)	2750 PSI (~18961 kPa)	2750 PSI (~18961 kPa)	3000 PSI (20700 kPa)
Температурен диапазон	-40°C - +100°C	-40°C - +100°C	-40°C - +100°C	-40°C - +100°C	-40°C - +100°C	-40°C - +100°C
Материал	Модифициран нитрил тип C2	Модифициран нитрил тип C2	Модифициран нитрил тип C2	Модифициран нитрил тип C2	Модифициран нитрил тип C2	Модифициран нитрил тип C2
Специализирана конструкция	Едножилен кабел с оплетка	Едножилен кабел с оплетка	Стоманена тел с висока якост на опън	Стоманена тел с висока якост на опън	Стоманена тел с висока якост на опън	Едножилен кабел с оплетка
Среда	Хидравлична течност	Хидравлична течност	Хидравлична течност	Хидравлична течност	Хидравлична течност	Хидравлична течност
Приложение	Земеделие; строителство	Земеделие; строителство	Земеделие; строителство	Земеделие; строителство	Земеделие; строителство	Земеделие; строителство

**ИНФОРМАЦИЯ ЗА ХИДРАВЛИЧНИЯ МАРКУЧ (продължение)**

Номер на част	A8266	A12751	A1464	A3117	A12076	A12085
Описание	Маркучно съединение ½" x ~681 см (268") (10F - 10F)	Маркучно съединение ½" x ~362 см (142.5") (10F - 10F)	Маркучно съединение ½" x ~183 см (72") (10F - 10F)	Маркучно съединение ¾" x ~447 см (176") (08F - 08F)	Маркучно съединение ¾" x ~419 см (165") (08F - 08F)	Маркучно съединение ¾" x ~66 см (26") (08F - 10F)
Категория на продукта	Хидравличен маркуч	Хидравличен маркуч	Хидравличен маркуч	Хидравличен маркуч	Хидравличен маркуч	Хидравличен маркуч
Форма на продукта	Маркуч; съединение	Маркуч; съединение	Маркуч; съединение	Маркуч; съединение	Маркуч; съединение	Маркуч; съединение
Вътрешен диаметър	½" (12,7 мм)	½" (12,7 мм)	½" (12,7 мм)	¾" (9,5 мм)	¾" (9,5 мм)	¾" (9,5 мм)
Външен диаметър	13/16" (20,6 мм)	13/16" (20,6 мм)	13/16" (20,6 мм)	11/16" (17,5 мм)	11/16" (17,5 мм)	11/16" (17,5 мм)
Минимален радиус на огъване	3,5" (89 мм)	3,5" (89 мм)	3,5" (89 мм)	2,5" (64 мм)	2,5" (64 мм)	2,5" (64 мм)
Работно налягане	3000 PSI (20700 kPa)	3000 PSI (20700 kPa)	3000 PSI (20700 kPa)	3000 PSI (20700 kPa)	3000 PSI (20700 kPa)	3000 PSI (20700 kPa)
Температурен диапазон	-40°C - +100°C	-40°C - +100°C	-40°C - +100°C	-40°C - +100°C	-40°C - +100°C	-40°C - +100°C
Материал	Модифициран нитрил тип C2	Модифициран нитрил тип C2	Модифициран нитрил тип C2	Модифициран нитрил тип C2	Модифициран нитрил тип C2	Модифициран нитрил тип C2
Специализирана конструкция	Едножилен кабел с оплетка	Едножилен кабел с оплетка	Едножилен кабел с оплетка	Едножилен кабел с оплетка	Едножилен кабел с оплетка	Едножилен кабел с оплетка
Среда	Хидравлична течност	Хидравлична течност	Хидравлична течност	Хидравлична течност	Хидравлична течност	Хидравлична течност
Приложение	Земеделие; строителство	Земеделие; строителство	Земеделие; строителство	Земеделие; строителство	Земеделие; строителство	Земеделие; строителство
Номер на част	A12752	A1021	A18693-	A12747	A18667-	A21548-
Описание	Маркучно съединение ½" x ~58,5 см (23") (10F - 12F)	Маркучно съединение ¾" x ~142 см (56") (08F - 08F)	Маркучно съединение ½" x - см (-") (10F - 1/2M NPTF)	Маркучно съединение ½" x ~498 см (196") (08F - 10F)	Маркучно съединение ½" x - см (-") (08F - 08F)	Маркучно съединение, ¾" x - см (-") (12F - 1/2M NPTF)
Категория на продукта	Хидравличен маркуч	Хидравличен маркуч	Хидравличен маркуч	Хидравличен маркуч	Хидравличен маркуч	Хидравличен маркуч
Форма на продукта	Маркуч; съединение	Маркуч; съединение	Маркуч; съединение	Маркуч; съединение	Маркуч; съединение	Маркуч; съединение
Вътрешен диаметър	½" (12,7 мм)	¾" (9,5 мм)	½" (12,7 мм)	½" (12,7 мм)	½" (12,7 мм)	5/8" (~15,88 мм)
Външен диаметър	13/16" (20,6 мм)	11/16" (17,5 мм)	13/16" (20,6 мм)	13/16" (20,6 мм)	13/16" (20,6 мм)	15/16" (~23,81 мм)
Минимален радиус на огъване	3,5" (89 мм)	2,5" (64 мм)	3,5" (89 мм)	3,5" (89 мм)	3,5" (89 мм)	4" (~101,60 мм)
Работно налягане	3000 PSI (20700 kPa)	3000 PSI (20700 kPa)	3000 PSI (20700 kPa)	3000 PSI (20700 kPa)	3000 PSI (20700 kPa)	2750 PSI (~18961 kPa)
Температурен диапазон	-40°C - +100°C	-40°C - +100°C	-40°C - +100°C	-40°C - +100°C	-40°C - +100°C	-40°C - +100°C
Материал	Модифициран нитрил тип C2	Модифициран нитрил тип C2	Модифициран нитрил тип C2	Модифициран нитрил тип C2	Модифициран нитрил тип C2	Модифициран нитрил тип C2
Специализирана конструкция	Едножилен кабел с оплетка	Едножилен кабел с оплетка	Едножилен кабел с оплетка	Едножилен кабел с оплетка	Едножилен кабел с оплетка	Стоманена тел с висока якост на опън
Среда	Хидравлична течност	Хидравлична течност	Хидравлична течност	Хидравлична течност	Хидравлична течност	Хидравлична течност
Приложение	Земеделие; строителство	Земеделие; строителство	Земеделие; строителство	Земеделие; строителство	Земеделие; строителство	Земеделие; строителство

## ИНФОРМАЦИЯ ЗА ХИДРАВЛИЧНИЯ МАРКУЧ (продължение)

Номер на част	A25487	A11440	A21530-	A12097	A15081-	A7678-
Описание	Маркучно съединение, $\frac{3}{8}$ " x - см (-") (10F - 12F)	Маркучно съединение, $\frac{3}{8}$ " x ~620 см (244") (10F - 10F)	Маркучно съединение, $\frac{3}{8}$ " x - см (-") (10F - 10F)	Маркучно съединение $\frac{3}{8}$ " x ~625 см (246") (06F - 06F)	Маркучно съединение $\frac{3}{8}$ " x - см (-") (06F - 06F)	Маркучно съединение $\frac{1}{4}$ " x - см (-") (04F - 04F)
Категория на продукта	Хидравличен маркуч	Хидравличен маркуч	Хидравличен маркуч	Хидравличен маркуч	Хидравличен маркуч	Хидравличен маркуч
Форма на продукта	Маркуч; съединение	Маркуч; съединение	Маркуч; съединение	Маркуч; съединение	Маркуч; съединение	Маркуч; съединение
Вътрешен диаметър	$\frac{5}{8}$ " (~15,88 мм)	$\frac{5}{8}$ " (~15,88 мм)	$\frac{5}{8}$ " (~15,88 мм)	$\frac{3}{8}$ " (9,5 мм)	$\frac{3}{8}$ " (9,5 мм)	$\frac{1}{4}$ " (6,4 мм)
Външен диаметър	$\frac{15}{16}$ " (~23,81 мм)	$\frac{15}{16}$ " (~23,81 мм)	$\frac{15}{16}$ " (~23,81 мм)	$\frac{11}{16}$ " (17,5 мм)	$\frac{11}{16}$ " (17,5 мм)	$\frac{17}{32}$ " (13,5 мм)
Минимален радиус на огъване	4" (~101,60 мм)	4" (~101,60 мм)	4" (~101,60 мм)	2,5" (64 мм)	2,5" (64 мм)	2" (51 мм)
Работно налягане	2750 PSI (~18961 kPa)	2750 PSI (~18961 kPa)	2750 PSI (~18961 kPa)	3000 PSI (20700 kPa)	3000 PSI (20700 kPa)	3250 PSI (22400 kPa)
Температурен диапазон	-40°C - +100°C	-40°C - +100°C	-40°C - +100°C	-40°C - +100°C	-40°C - +100°C	-40°C - +100°C
Материал	Модифициран нитрил тип C2	Модифициран нитрил тип C2	Модифициран нитрил тип C2	Модифициран нитрил тип C2	Модифициран нитрил тип C2	Модифициран нитрил тип C2
Специализирана конструкция	Стоманена тел с висока якост на опън	Стоманена тел с висока якост на опън	Стоманена тел с висока якост на опън	Едножилен кабел с оплетка	Едножилен кабел с оплетка	Едножилен кабел с оплетка
Среда	Хидравлична течност	Хидравлична течност	Хидравлична течност	Хидравлична течност	Хидравлична течност	Хидравлична течност
Приложение	Земеделие; строителство	Земеделие; строителство	Земеделие; строителство	Земеделие; строителство	Земеделие; строителство	Земеделие и строителство

Номер на част	A7677-	A25504-	A7680-	A12038	A12095	A12755
Описание	Маркучно съединение $\frac{1}{4}$ " x - см (-") (04F - 04FSTD90)	Маркучно съединение $\frac{3}{8}$ " x - см (-") (08FS90 - 06F)	Маркучно съединение $\frac{1}{4}$ " x - см (-") (04F - 06F)	Маркучно съединение $\frac{3}{8}$ " x ~76 см (30") (06F - 06F)	Маркучно съединение $\frac{3}{8}$ " x ~203 см (80") (06F - 06F)	Маркучно съединение $\frac{1}{2}$ " x ~112 см (44") (10F - 10F)
Категория на продукта	Хидравличен маркуч	Хидравличен маркуч	Хидравличен маркуч	Хидравличен маркуч	Хидравличен маркуч	Хидравличен маркуч
Форма на продукта	Маркуч; съединение	Маркуч; съединение	Маркуч; съединение	Маркуч; съединение	Маркуч; съединение	Маркуч; съединение
Вътрешен диаметър	$\frac{1}{4}$ " (6,4 мм)	$\frac{3}{8}$ " (9,5 мм)	$\frac{1}{4}$ " (6,4 мм)	$\frac{3}{8}$ " (9,5 мм)	$\frac{3}{8}$ " (9,5 мм)	$\frac{1}{2}$ " (12,7 мм)
Външен диаметър	$\frac{17}{32}$ " (13,5 мм)	$\frac{11}{16}$ " (17,5 мм)	$\frac{17}{32}$ " (13,5 мм)	$\frac{11}{16}$ " (17,5 мм)	$\frac{11}{16}$ " (17,5 мм)	$\frac{13}{16}$ " (20,6 мм)
Минимален радиус на огъване	2" (51 мм)	2,5" (64 мм)	2" (51 мм)	2,5" (64 мм)	2,5" (64 мм)	3,5" (89 мм)
Работно налягане	3250 PSI (22400 kPa)	3000 PSI (20700 kPa)	3250 PSI (22400 kPa)	3000 PSI (20700 kPa)	3000 PSI (20700 kPa)	3000 PSI (20700 kPa)
Температурен диапазон	-40°C - +100°C	-40°C - +100°C	-40°C - +100°C	-40°C - +100°C	-40°C - +100°C	-40°C - +100°C
Материал	Модифициран нитрил тип C2	Модифициран нитрил тип C2	Модифициран нитрил тип C2	Модифициран нитрил тип C2	Модифициран нитрил тип C2	Модифициран нитрил тип C2
Специализирана конструкция	Едножилен кабел с оплетка	Едножилен кабел с оплетка	Едножилен кабел с оплетка	Едножилен кабел с оплетка	Едножилен кабел с оплетка	Едножилен кабел с оплетка
Среда	Хидравлична течност	Хидравлична течност	Хидравлична течност	Хидравлична течност	Хидравлична течност	Хидравлична течност
Приложение	Земеделие и строителство	Земеделие; строителство	Земеделие и строителство	Земеделие; строителство	Земеделие; строителство	Земеделие; строителство

**ИНФОРМАЦИЯ ЗА ХИДРАВЛИЧНИЯ МАРКУЧ (продължение)**

Номер на част	A1027	A3152	A11447	A11445	A12753	A11459
<b>Описание</b>	Маркучно съединение $\frac{3}{8}$ " x ~462 см (182") (08F - 08F)	Маркучно съединение $\frac{3}{8}$ " x ~157,5 см (62") (08F - 08F)	Маркучно съединение, $\frac{5}{8}$ " x ~114 см (45") (12F - 12F)	Маркучно съединение, $\frac{5}{8}$ " x ~145 см (57") (12F - 12F)	Маркучно съединение $\frac{1}{2}$ " x ~145 см (57") (10F - 10F)	Маркучно съединение, $\frac{5}{8}$ " x ~312 см (123") (12F - 12F)
<b>Категория на продукта</b>	Хидравличен маркуч	Хидравличен маркуч	Хидравличен маркуч	Хидравличен маркуч	Хидравличен маркуч	Хидравличен маркуч
<b>Форма на продукта</b>	Маркуч; съединение	Маркуч; съединение	Маркуч; съединение	Маркуч; съединение	Маркуч; съединение	Маркуч; съединение
<b>Вътрешен диаметър</b>	$\frac{3}{8}$ " (9,5 мм)	$\frac{3}{8}$ " (9,5 мм)	$\frac{5}{8}$ " (~15,88 мм)	$\frac{5}{8}$ " (~15,88 мм)	$\frac{1}{2}$ " (12,7 мм)	$\frac{5}{8}$ " (~15,88 мм)
<b>Външен диаметър</b>	$1\frac{1}{16}$ " (17,5 мм)	$1\frac{1}{16}$ " (17,5 мм)	$1\frac{5}{16}$ " (~23,81 мм)	$1\frac{5}{16}$ " (~23,81 мм)	$1\frac{3}{16}$ " (20,6 мм)	$1\frac{5}{16}$ " (~23,81 мм)
<b>Минимален радиус на огъване</b>	2,5" (64 мм)	2,5" (64 мм)	4" (~101,60 мм)	4" (~101,60 мм)	3,5" (89 мм)	4" (~101,60 мм)
<b>Работно налягане</b>	3000 PSI (20700 kPa)	3000 PSI (20700 kPa)	2750 PSI (~18961 kPa)	2750 PSI (~18961 kPa)	3000 PSI (20700 kPa)	2750 PSI (~18961 kPa)
<b>Температурен диапазон</b>	-40°C - +100°C	-40°C - +100°C	-40°C - +100°C	-40°C - +100°C	-40°C - +100°C	-40°C - +100°C
<b>Материал</b>	Модифициран нитрил тип C2	Модифициран нитрил тип C2	Модифициран нитрил тип C2	Модифициран нитрил тип C2	Модифициран нитрил тип C2	Модифициран нитрил тип C2
<b>Специализирана конструкция</b>	Едножилен кабел с оплетка	Едножилен кабел с оплетка	Стоманена тел с висока якост на опън	Стоманена тел с висока якост на опън	Едножилен кабел с оплетка	Стоманена тел с висока якост на опън
<b>Среда</b>	Хидравлична течност	Хидравлична течност	Хидравлична течност	Хидравлична течност	Хидравлична течност	Хидравлична течност
<b>Приложение</b>	Земеделие; строителство	Земеделие; строителство	Земеделие; строителство	Земеделие; строителство	Земеделие; строителство	Земеделие; строителство



## НИВЕЛИРАНЕ НА СЕЯЛКАТА

Страничното регулиране се поддържа от налягането на гумите. Проверете дали гумите са напompани съгласно спецификацията.

Регулирането отпред и отзад се поддържа от позицията на съединителната скоба на скачващия механизъм, освен ако височината на теглича на трактора не може да се регулира. Рамата на сеялката и успоредните рамена на сеещата секция трябва да бъдат нивелирани, за да се гарантира правилна работа на сеялката и на сеещата секция. Долната част на рамата за инструменти трябва да се намира на 51 до 56 см от повърхността на засяване.



Нивелиране на рамата за инструменти на сеялката

1. Спуснете сеялката до позиция за сеитба и проверете дали предната и задната ѝ част са на едно ниво. Преминете към стъпка 2, ако скачващият механизъм се намира прекалено високо или прекалено ниско.

**ЗАБЕЛЕЖКА: НЕ монтирайте предпазната верига с инструментите за съединителната скоба. Преместете предпазната верига, ако е необходимо.**

2. Свалете шестограмния винт и контрагайката на съединителната скоба на скачващия механизъм като използвате динамометричен гаечен ключ. Сменете, ако въртящият момент при сваляне е под 102 Nm или в случай на корозия или повреда.

**ЗАБЕЛЕЖКА: Съединителната скоба трябва да се движи свободно по скачващия механизъм. НЕ ПРЕНАТЯГАЙТЕ крепежните елементи.**

3. Приравнете съединителната скоба към отворите на скачващия механизъм и монтирайте шестограмен винт и контрагайка. Затягайте контрагайката, докато резбите са изцяло завинтени и шестограмният винт и контрагайката са здраво закрепени върху скобата на скачващия механизъм.

**ЗАБЕЛЕЖКА: При сеялки с фронтални сеещи секции и с предплужници с нулева обработка, силата на повдигане от затягащите пружини или въздушните пружини в системата за пневматично затягане може да предизвика леко повдигане на крилата при позиция за сеитба. Проблемът може да се задълбочи, ако в хидравличния подежник на сеялката се задържи статично налягане, което може да предизвика леко разширение на цилиндрите на крилото. Управлението на хидравличната система на трактора в плаваща позиция или преместването на хидравличния лост на трактора на плаваща позиция за кратко с цел освобождаване на налягането ще помогне за поддържане на подходяща височина на рамата за инструменти.**

4. Проверка на сеялката в полеви условия.

Полевите условия и действителните условия на сеитба определят настройката на транспортните колела, която да се използва, така че успоредните рамена на сеещата секция да са успоредни на земната повърхност. Ако транспортните колела са позиционирани в една от двете групи от отвори, които се намират по-ниско, може да се наложи да спуснете задвижващите ходови колела, за да гарантирате работата на страничната рама за инструменти на същото ниво. Направете проверка в полеви условия, когато сеялката е напълно заредена със семена, гранулирани химични препарати, торове и др., за да сте сигурни, че крилата са на едно ниво с централната рама. Ако крилата не са на едно ниво с централната рама, ходовите колела и/или транспортните колела могат да се повдигнат или свалят в стабилизаторите, за да се увеличи или намали височината на рамата за инструменти на сеялката. Повдигнете скачващия механизъм, за да осигурите работа на съответното ниво.

**БЕЛЕЖКА**

Смущенията от компоненти могат да повредят техниката. Проверете пространството между гумите и карданното съединение на вала на сеещата секция, когато използвате горния отвор.

**ЗАБЕЛЕЖКА:** За да осигурите достатъчна сила на задвижване след сваляне на задвижващите ходови колела, може да се наложи да свалите стабилизаторите на контактния задвижващ механизъм, за да свалите по-ниско отворите в модулите на колелата, както и да свалите затягащите пружини, за да свалите по-ниско лостовете за монтиране на модулите на колелата.

Условия на нулева обработка или твърда почва. (Първоначална настройка)

Меки полски условия.  
Засяване на легла или лехи.



Регулиране на транспортно колело

Дръжте успоредните рамена на сеещата секция успоредни на земната повърхност при регулиране на височината на колелата.

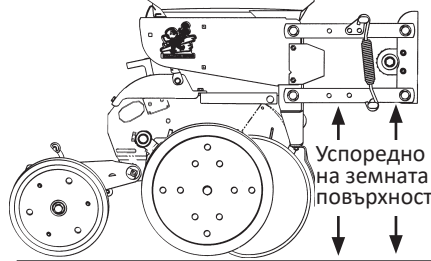

Успоредно на земната повърхност

Регулиране на задвижващите ходови колела.

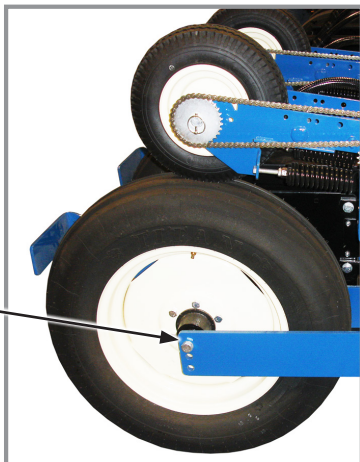

Регулиране на задвижващите ходови колела

За сваляне на рамената на контактния задвижващ механизъм.

За сваляне на затягащите пружини.



Регулиране на колела на контактния задвижващ механизъм

**ЗАБЕЛЕЖКА:** Ако настройката е променена, вижте процедурата за основно регулиране в „Регулиране на пружината на контактното колело“

**ЗАСЯВАНЕ НА ЛЕГЛА**

Преместете задвижващите или транспортните колела с 5 или 10 см към по-ниските отвори за монтаж на стабилизаторите, когато ще засявате в легла, за да увеличите височината на рамата за инструменти на сеялката. Гумата на контактния задвижващ механизъм също трябва да се премести към по-ниската група от отвори в модула на колелата, а затягащите пружини трябва да бъдат закачени на по-ниския бутален прът. Повдигнете височината на скачващия механизъм, за да осигурите работа на съответното ниво.

## ВЕРИЖНИ ЗЪБНИ КОЛЕЛА НА КОНТАКТНИЯ ЗАДВИЖВАЩ МЕХАНИЗЪМ

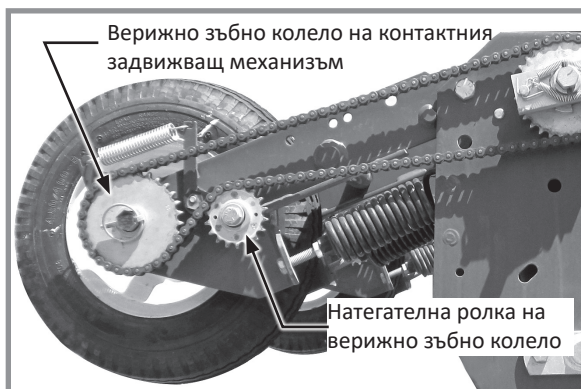

Контактен задвижващ механизъм



Допълнително верижно зъбно колело с половин скорост

Контактният задвижващ механизъм е еднакво подходящ за всеки вид вакуумни сеялки, но не и за всеки размер на верижното зъбно колело. Обтягането на веригата се контролира от пружинна натегателна ролка на верижното зъбно колело. Таблиците на сеитбената норма в раздел „Таблица на нормите“ ще Ви помогнат да изберете правилните верижни зъбни колела.

**ЗАБЕЛЕЖКА:** Направете тест в полеви условия след всяка промяна на комбинацията от верижни зъбни колела, за да сте сигурни, че засявате с желаната сеитбена норма.

### ВАКУУМНА СИСТЕМА

Верижните зъбни колела с 22, 28 или 44 зъбеца на всяко колело на контактния задвижващ механизъм могат да бъдат сменени с верижните зъбни колела на лоста за съхранение, завинтен към модула от колела от всяка страна на веригите на сеялката.

**ЗАБЕЛЕЖКА:** Верижните зъбни колела с 22, 28 и 44 зъбеца НЕ отговарят на всички таблици на нормите. Проверете заглавията на таблиците, за да сте сигурни, че сте избрали правилната таблица за норми. НЕ ИЗПОЛЗВАЙТЕ верижни зъбни колела с 44 зъбеца (дискоте за соя с 60 клетки) със система за сух тор или със система от ръчна помпа с маркуч за течен тор.

## РЕГУЛИРАНЕ НА ПРУЖИНАТА НА КОНТАКТНОТО КОЛЕЛО

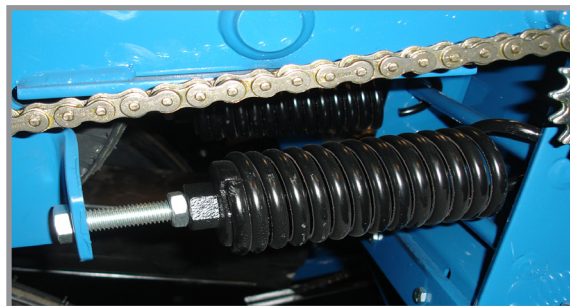
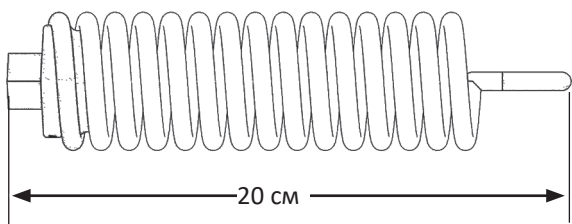

Измерена дължината на пружината (фабрична настройка)

Пружини на контактен задвижващ механизъм

На всяко колело от контактния задвижващ механизъм има две затягащи пружини. Якостта на опън на пружините е фабрично настроена да бъде около 90 кг сила на затягане в точката на контакт с гумата и не би трябвало да изисква допълнително регулиране.

**ЗАБЕЛЕЖКА:** Измерването трябва да се извърши в позиция за сеитба при съответното налягане на гумите.

## РЕГУЛИРАНЕ НА ТРАНСМИСИЯТА ЗА СКОРОСТ НА ЗАСЯВАНЕ

Плътноста на засяване се променя чрез трансмисията за скорост на засяване във всеки край на сеялката. Трансмисията за скорост на засяване позволява бърза и лесна смяна на верижните зъбни колела, за да получите желаната плътност на засяване. Верижните зъбни колела се сменят с тези от лоста за съхранение на верижни зъбни колела, завинтен към предаването, чрез премахване на щифтовете с пръстени на шестостенните валове.

Знакът, разположен на модула за предаване, показва правилното насочване на веригата. Таблиците на сеитбената норма в раздел „Таблица на нормите“ ще Ви помогнат да изберете правилните комбинации от верижни зъбни колела.

Напрежението на веригата се контролира от пружинна натегателна ролка за двойно верижно зъбно колело с лесно за освобождаване рамо. Това рамо има позиция за освобождаване за премахване на натягането от пружината при смяна на верижните зъбни колела. Вижте „Използване на ключ за навита пружина“ по-долу.

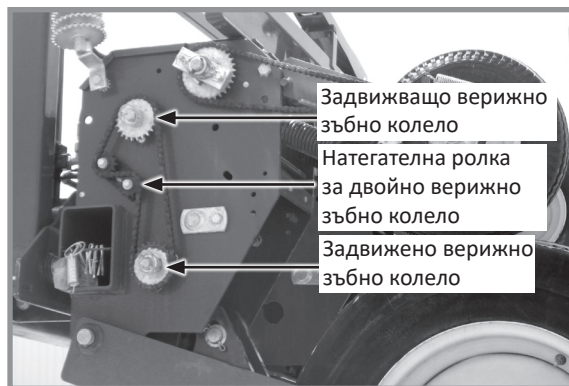

Трансмисия за скорост на засяване (показана лява страна)

## ИЗПОЛЗВАНЕ НА КЛЮЧ ЗА НАВИТА ПРУЖИНА

Натегателните ролки на веригите са оборудвани с ключове за навити пружини. Левите ключове за навити пружини са със син предпазващ пръстен, а десните ключове за навити пружини са със сив или черен предпазващ пръстен.

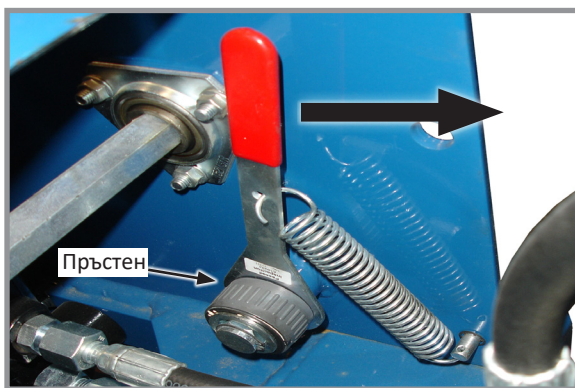

Ключ за навита пружина (показан е десен)



Обтягане на натегателната ролка на веригата

Завъртете предпазващият пръстен на ключа за навита пружина и издърпайте дръжката, за да намалите обтягането на веригата.

Завъртете натегателната ролка на веригата към веригата и издърпайте дръжката, за да натегнете пружината на натегателната ролка.

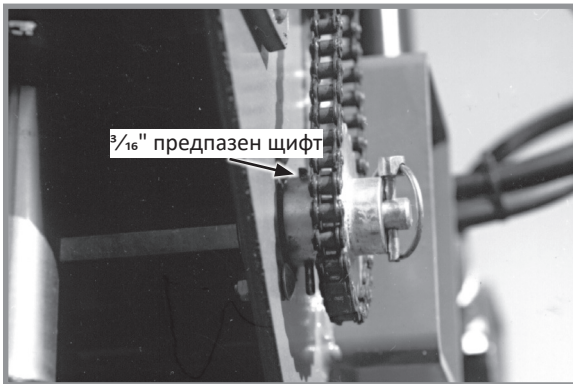
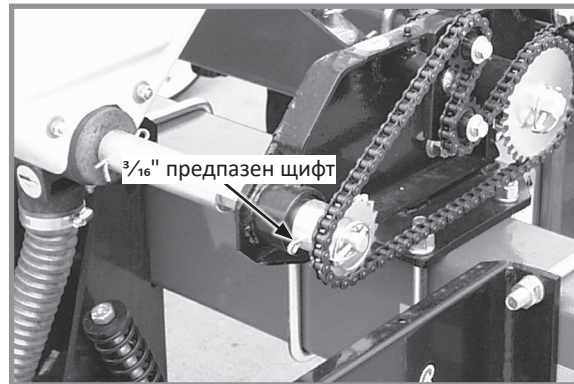
**ЗАЩИТА ОТ СРЯЗВАНЕ****Трансмисионен вал****Предаване на приставка за сух тор**

Предпазните щифтове предпазват трансмисията на сеялката и компонентите на сеещата секция от повреда.

1. Преди да смените щифт, определете мястото на засядане. Завъртете вала ръчно (с помощта на ключ) и проверете дали няма отклонения и заклещени части.
2. Когато валът може да се завърти ръчно (с помощта на ключ), сменете предпазните щифтове с такива със същия размер и от същия тип. Резервните предпазни щифтове се съхраняват от вътрешната страна на задната рама на сеялката.

**БЕЛЕЖКА**

Неподравненият вал на сеещата секция/съединителя на трансмисията може да причини повреда на техниката.

3. Проверете подравняването на задвижващата система и спазвайте предписаните графици на смазване, за да предотвратите засядане или счупване на компоненти.

## РАБОТА С ХИДРАВЛИЧНА/ЕЛЕКТРИЧЕСКА СИСТЕМА

Бутоните на пулта за управление и хидравличната система на трактора се използват за повдигане на сеялката до позиция за транспортиране, за работа с функциите завъртане и разтягане на теглича, за блокиране и освобождаване на крилата на сеялката и за повдигане и сваляне на маркерите.

**ЗАБЕЛЕЖКА:** Изключете подсветката на пулта при продължителни периоди на неактивност като използвате бутона за натискане на гърба на пулта.



Пулт за управление на едноскоростен  
съединител за редове

Сеялките модел 3605 работят от три двойни дистанционни хидравлични изхода за селекторни клапани и пулт за управление, монтиран на трактора. Единият селекторен клапан и бутон от пулта за управление управляват функцията повдигане за транспортиране. Вторият селекторен клапан и бутони от пулта за управление управлява функциите за сгъване/разгъване на маркерите. Трети селекторен клапан управлява веригата на мотора на вакуумния вентилатор.

Бутоните на маркера и на селектора за скоростта за редове са от типа ВКЛ.-ИЗКЛ.-ВКЛ. Ако сеялката е оборудвана с допълнителна система с двускоростен съединител за редове, бутонът за скоростта за редове и бутонът за намалена скорост работят независимо от останалата част от пулта за управление.

Захранването към бутона на маркера се подава чрез помощен превключвател и два бутона за функция транспортиране. Управлението на по-нисък бутон за редове деактивира маркерите и изключва индикаторната лампа на маркера.

Бутоните за повдигане/крило и завъртане/теглич (функция сгъване) са от типа МОМЕНТАЛНО ВКЛ.-ИЗКЛ.-МОМЕНТАЛНО ВКЛ. и трябва да се държат в съответната позиция при управление на хидравличния селекторен клапан на трактора. Активирането на бутон за функция сгъване деактивира веригата на маркера.



**Бутонът на селектора за маркер трябва да бъде ИЗКЛЮЧЕН (централна позиция), когато не се използва, за да се предотврати случайно разгъване, което може да причини смърт, сериозно нараняване, материални щети или повреда на техниката. На панела на пулта за управление има включена индикаторна лампа, когато веригите на маркера или веригите на съединителя за редове са енергизирани.**

Помощният бутон е бутон от типа ВКЛ.-ИЗКЛ., използван с контрола на селекторния клапан на хидравличния маркер/функциите за сгъване за управление на допълнителните приставки. Помощният бутон трябва да бъде изключен, за да се активират други функции.

**ЗАБЕЛЕЖКА: Активирането на помощния бутон деактивира всички други бутони на пулта за управление, с изключение на бутона на съединителя за редове.**

**ЗАБЕЛЕЖКА: Цилиндриите за повдигане са синхронизиращи цилиндри (тип дросел). Цилиндриите трябва да бъдат напълно прибрани, преди да се синхронизират на по-ниска позиция. Не трябва да се използват спирателните кранове на цилиндриите.**

Трети селекторен клапан управлява вакуумния вентилатор на вакуумната изсяваща система. Вижте „Работа с дигитален вакуумметър“.

## ПОСЛЕДОВАТЕЛНОСТ ПРИ ПРЕМИНАВАНЕ ОТ ТРАНСПОРТНО ПОЛОЖЕНИЕ В РАБОТНО ПОЛОЖЕНИЕ

Поставете сеялката на относително равно открито място. Избягвайте райони с бразди и др.

### ОБОБЩЕНА ПОСЛЕДОВАТЕЛНОСТ ПРИ ПРЕМИНАВАНЕ ОТ ТРАНСПОРТНО ПОЛОЖЕНИЕ В РАБОТНО ПОЛОЖЕНИЕ

- Свалете предпазния щифт на теглича.
- Свалете блокиращия щифт на транспортния фиксатор.
- Отстранете ръчното блокиращо устройство.
- Завъртете сеялката до позиция за сеитба.
- Повдигнете леко сеялката, за да освободите предпазната кука в горната част на централната секция.
- Свалете сеялката към земната повърхност.
- Освободете блокиращите механизми на крилата.
- Синхронизирайте цилиндрите за повдигане на сеялката.
- Повдигнете сеялката до повдигната работна позиция и приберете теглича.
- Свалете блокиращите устройства на маркерите.

ЗАБЕЛЕЖКА: Прочетете следната информация за подробни инструкции.

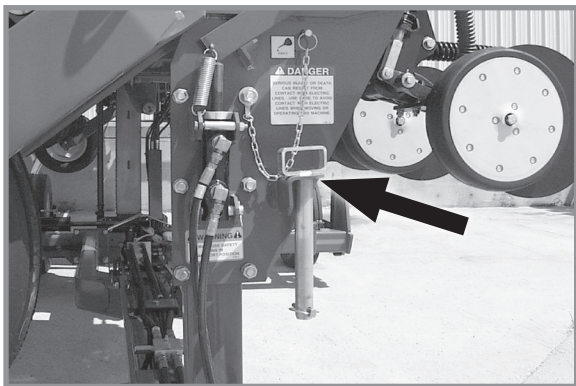

Предпазен щифт на теглича в позиция при съхранение

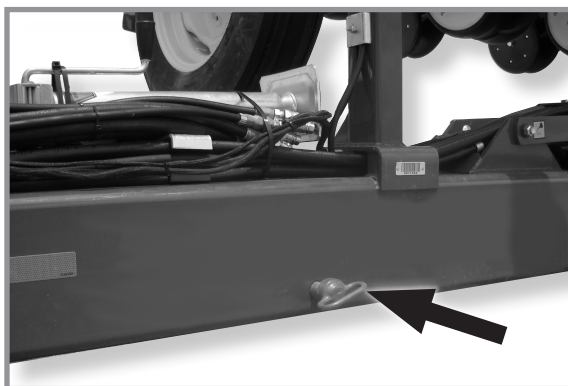

Предпазен щифт на теглича в позиция при транспортиране.

1. Свалете предпазния щифт на теглича и го поставете в позиция за съхранение, като тегличът трябва да е напълно разгънат, а сеялката издигната в позиция за транспортиране.

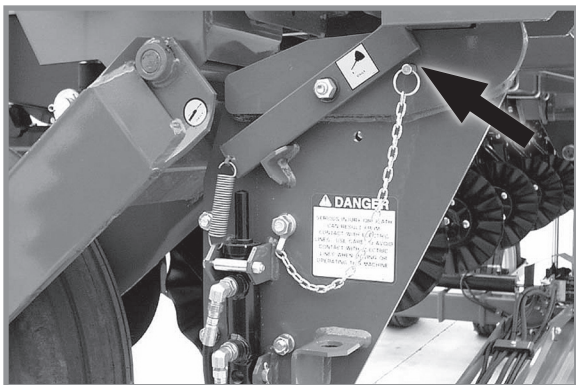

Блокиращ щифт на транспортен фиксатор  
Блокирана позиция за транспортиране

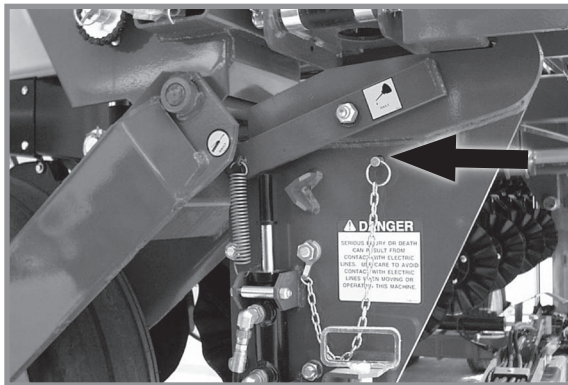

Блокиращ щифт на транспортен фиксатор  
Позиция за съхранение

2. Свалете блокиращия щифт на транспортния фиксатор от блокираната позиция и го поставете на мястото за съхранение.



- Отстранете ръчното блокиращо устройство от мястото под предния цилиндър за повдигане на централната част на мястото за съхранение от лявата страна на скачващия механизъм на сеялката.

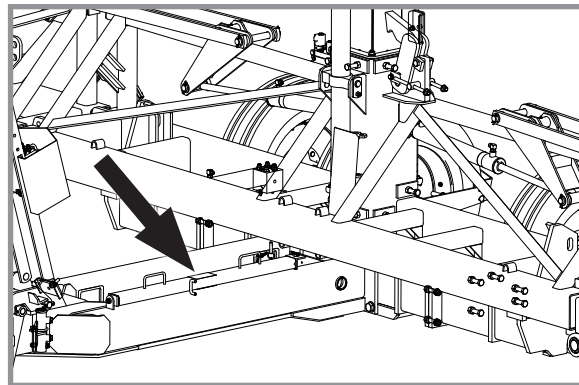

Позиция за съхранение

- Задръжте бутон „ЗАВЪРТАНЕ/ТЕГЛИЧ“ в позиция „ЗАВЪРТАНЕ“ и активирайте хидравличния контрол, за да разгънете сеялката. Транспортният фиксатор се освобождава автоматично.



Завъртане от позиция за транспортиране на работна позиция

- Повдигнете сеялката с 2½ до 5 см. Предпазната кука ще се освободи и ще изщрака от захващащия щифт върху стойката на оста.

**ЗАБЕЛЕЖКА:** Ако повдигнете сеялката твърде високо, механизмът на куката ще се върне в начална позиция и последователността от действия трябва да се повтори.

- Бавно свалете сеялката към земната повърхност.

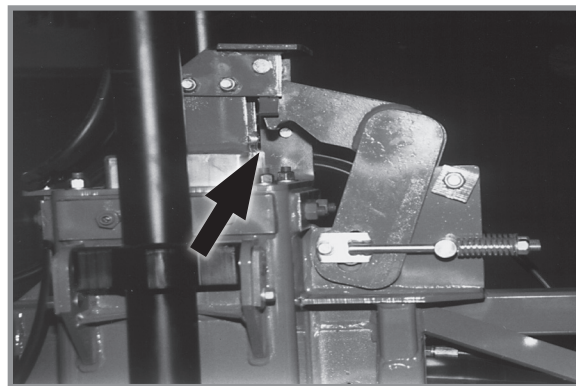

Освобождаване на предпазната кука

- Задръжте бутон „ПОВДИГАНЕ/БЛОКИРАНЕ НА КРИЛО“ в позиция „БЛОКИРАНЕ НА КРИЛО“ и активирайте хидравличния контрол, за да освободите блокировките на крилата.

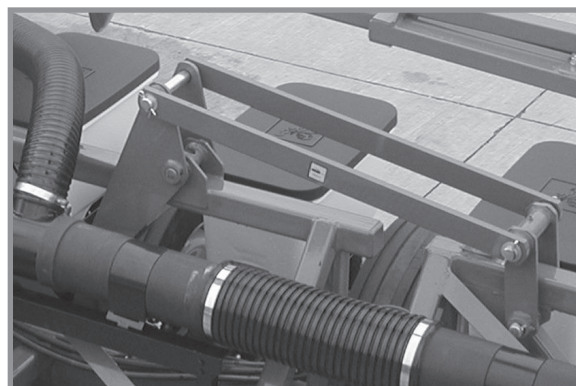

Блокиране на крило

8. Задръжете бутона за хидравличен контрол (за да свалите сеялката), за да синхронизирате цилиндрите за повдигане на сеялката. Времето за синхронизиране на цилиндрите може да варира според хидравличния дебит на трактора и/или температурата на маслото. Обикновено са достатъчни 5 до 20 секунди за синхронизиране на системата.
9. Повдигнете сеялката до повдигната работна позиция. Задръжете бутон ЗАВЪРТАНЕ/ТЕГЛИЧ в позиция **ТЕГЛИЧ** и активирайте хидравличния контрол, за да приберете теглича.
10. Свалете блокиращите устройства на маркера.



Прибиране на теглич

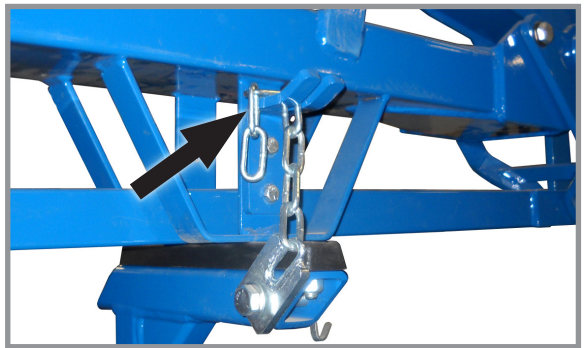

Блокиращо устройство на маркер

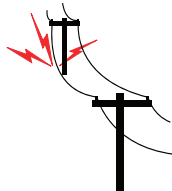
**ПОЛЕВА РАБОТА**

Контактът с електропроводи или приближаването до тях или други източници на високо напрежение ще причини смърт или сериозно нараняване.

Пазете се от електропроводи или източници на високо напрежение през цялото време.

**БЕЛЕЖКА**

Повдигнете сеялката над земната повърхност при остри завои или движение на заден ход. В противен случай техниката може да се повреди.

Сеялката разполага с две повдигнати позиции. Позицията за транспортиране е позицията на пълно повдигане на сеялката. Повдигнатата работна позиция е позицията, при която цилиндрите на крилата на сеялката са напълно разгънати, а цилиндрите за повдигане на централната част са в средно положение. При „повдигнатата работна позиция“ сеещите секции са на около 35,5 см от земната повърхност. Тази позиция се използва при завои или преминаване през водни пътища по време на полева работа.



Повдигнатата работна позиция

От горната страна на клапановите блокове на задната дясна страна на централната рама се намира маслопроводен соленоид. Този соленоид не се енергизира при повдигнатата работна позиция, което означава, че цилиндрите на крилата не могат да пропуснат масло, което предпазва сеялката от още по-високо повдигане.

**СКОРОСТ НА СЕИТБА**

Сеялките са конструирани да работят със скорост от 3 до 13 км/ч. По-високата скорост на движение в общия случай води до разлики в разстоянията между семената. Обикновено не се препоръчва по-висока скорост от 9 км/ч. Вижте „Таблицы на нормите“

## ПОСЛЕДОВАТЕЛНОСТ ПРИ ПРЕМИНАВАНЕ ОТ РАБОТНО ПОЛОЖЕНИЕ В ТРАНСПОРТНО ПОЛОЖЕНИЕ

Поставете сеялката на относително равно място. Избягвайте райони с бразди и др.

### РЕЗЮМЕ НА ПОСЛЕДОВАТЕЛНОСТ ПРИ ПРЕМИНАВАНЕ ОТ РАБОТНО ПОЛОЖЕНИЕ В ТРАНСПОРТНО ПОЛОЖЕНИЕ

- Монтирайте блокиращите устройства на маркерите.
- Повдигнете сеялката до повдигната работна позиция.
- Разгънете теглича.
- Блокирайте крилата над централната част
- Повдигнете сеялката, за да захванете предпазната кука в горната част на централната секция в позиция за блокиране.
- Свалете сеялката към предпазната кука.
- Завъртете сеялката до позиция за транспортиране.
- Монтирайте предпазния щифт на теглича.
- Монтирайте блокиращия щифт на транспортния фиксатор.
- Монтирайте ръчното блокиращо устройство.

**ЗАБЕЛЕЖКА:** Прочетете следната информация за подробни инструкции.

1. Монтирайте блокиращите устройства на маркерите.
2. Повдигнете сеялката до повдигната работна позиция чрез хидравличния контрол.



Блокиращо устройство на маркер

3. Задръжте бутон „ЗАВЪРТАНЕ/ТЕГЛИЧ“ в позиция „ТЕГЛИЧ“ и активирайте хидравличния контрол до пълното разгъване на теглича. Блокиращия механизъм на теглича се освобождава автоматично.

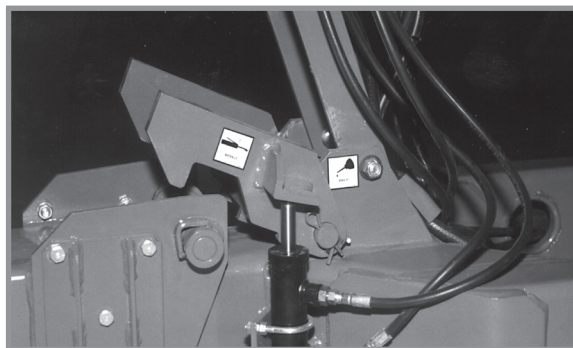

Блокиращ механизъм на теглич

4. Задръжте бутон „ПОВДИГАНЕ/БЛОКИРАНЕ НА КРИЛО“ в позиция „БЛОКИРАНЕ НА КРИЛО“ и активирайте хидравличния контрол докато цилиндрите за блокиране на крилата се разгънат напълно и блокировките на крилата са заключени над централната част.



Блокиране на крило

5. Задръжете бутон „ПОВДИГАНЕ/БЛОКИРАНЕ НА КРИЛО“ на пулта за управление в позиция „ПОВДИГАНЕ“ и активирайте хидравличния контрол до пълното разгъване на два цилиндъра за повдигане на централна част и до завъртане на предпазния щифт в горната част на центъра в позиция за блокиране.
6. Свалете сеялката към предпазната кука чрез хидравличния контрол.

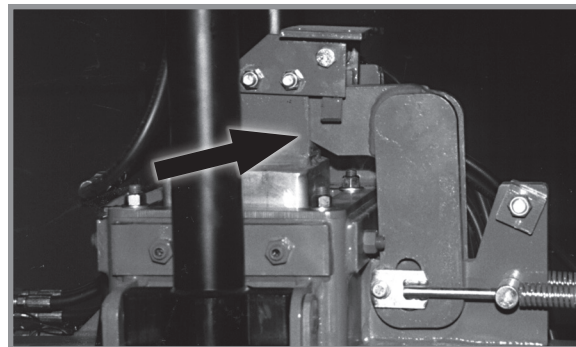

Предпазна кука в централната част



Неконтролираното движение на техниката може да доведе до загуба на управление и да причини смърт, сериозно нараняване, материални щети или повреда на техниката. Монтирайте всички предпазни щифтове, преди да транспортирате техниката.

7. Задръжете бутон „ЗАВЪРТАНЕ/ТЕГЛИЧ“ в позиция „ЗАВЪРТАНЕ“ и активирайте хидравличния контрол, за да завъртите сеялката до захващане на транспортния фиксатор.
8. Монтирайте предпазния щифт на теглича.

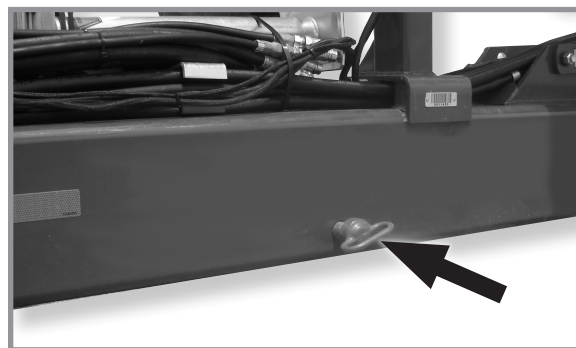

Предпазен щифт на теглич

9. Монтирайте блокиращия щифт на транспортния фиксатор.



Монтиран блокиращия щифт на транспортен фиксатор

10. Отстранете ръчното блокиращо устройство от мястото за съхранение от лявата страна на осовия скачващ механизъм и го поставете зад цилиндъра за повдигане на централна част.

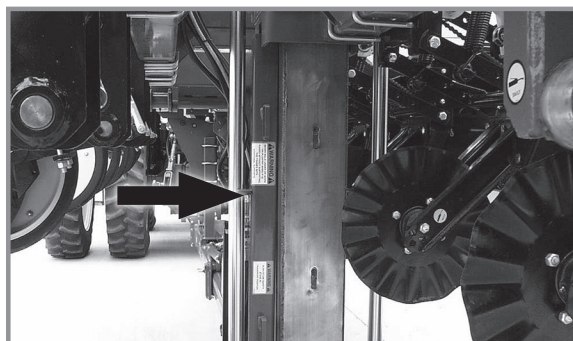

Монтирано ръчно блокиращо устройство

## ПОСЛЕДОВАТЕЛНОСТ ПРИ ПРЕМИНАВАНЕ ОТ ТРАНСПОРТНО ПОЛОЖЕНИЕ В РАБОТНО ПОЛОЖЕНИЕ С ПОМОЩТА НА BLUE VANTAGE

### БЕЛЕЖКА

Тракторът трябва да е в неутрална позиция и да е оставен да върви свободно при разгъване, за да се предотврати повреда на оборудването, особено при леки условия или когато е натоварен със семена. Използвайте помощната система на трактора, ако е необходимо, за да улесните разгъването и да намалите напрежението върху компонентите на рамката и транспорта.

### БЕЛЕЖКА

НЕ сгъвайте и разгъвайте сеялката без сеялка, прикрепена към трактор. НЕ разкачвайте сеялката от трактора, освен ако не е напълно сгъната за транспорт или напълно разгъната с единици за засяване, спуснати до земната повърхност.



### ПРЕДУПРЕЖДЕНИЕ

Неправилната експлоатация или работа с техниката може да доведе до смърт или сериозно нараняване. Уверете се, че в района на подвижните части на сеялката няма никой.

1. Отстранете блокиращите устройства.
2. Натиснете и задръжте „ЗАВЪРТАНЕ НА ОС ЗА ТРАНСПОРТИРАНЕ“. Работете с характерното хидравлично управление на трактора, за да спуснете оста за транспортиране в полево положение за завъртане.
3. Натиснете и задръжте „СПУСКАНЕ НА КОЛЕЛАТА НА КРИЛОТО“. Работете с характерното хидравлично управление на трактора, за да спуснете колелата на крилото в полево положение за завъртане.
4. Натиснете и задръжте „СПУСКАНЕ НА СКАЧВАЩИЯ МЕХАНИЗЪМ“. Работете с характерното хидравлично управление на трактора, за да откачите крилата.
5. Натиснете и задръжте „РАЗГЪВАНЕ“. Работете с характерното хидравлично управление на трактора, за да преместите крилото навън, далеч от трактора. Сеялката е напълно разгъната, когато колянните крила са фиксирани в Н-рамата.

**Забележка:** Дайте трактора назад и бавно назад, когато разгъвате, за да предотвратите повреда на рамото на колелото.

6. Спуснете сеялката и задръжте хидравличния лост за още 30 секунди, за да синхронизирате подемните цилиндри.
7. Ако са оборудвани с маркери за редове, отстранете блокиращите устройства и поставете в позиция за съхранение.
8. Спуснете скачващия механизъм, за да изравни машината по време на сеитба.

**За повече информация вижте Ръководството за Blue Vantage, доставено със сеялката.**

## ВАКУУМНА СИСТЕМА

Вакуумната изсяваща система на Kinze включва изсяващи апарати, дискове за семена и въздушна система, състояща се от хидравлично задвижван вакуумен вентилатор, който вкарва въздух през колектори, маркучи и изсяващи апарати на всяка сееща секция.

**ПРЕДУПРЕЖДЕНИЕ**

Движещите се перки на вентилатора могат да причинят ампутирание на крайници или сериозно нараняване. Никога не пускайте вакуумния вентилатор, ако капакът му е свален.

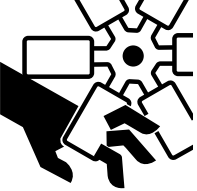

## ЦИФРОВИ ПОКАЗАНИЯ НА ВАКУУМНАТА СИСТЕМА

В дисплеите Kinze Vision има вградени цифрови показания на вакуумната система. Вижте съответните им ръководства за работа за инструкции.

## МЕХАНИЗЪМ НА КЛАПАНОВ БЛОК НА МОТОРА НА ВАКУУМНИЯ ВЕНТИЛАТОР

Предпазният клапан в хидравличната верига защитава от увеличаване на налягането на маслото над 35 PSI (241 kPa) в канала на пробката за източване, когато моторът на вакуумния вентилатор работи. Този клапан източва маслото извън клапановия блок чрез отвор за оттичане в алуминиевия клапанов блок. Това е възможно да се случи, когато пробката за източване е неправилно свързана или при натрупване на налягане във веригата на мотора.

Вижте „Схема на хидравлична система - система на мотор на вакуумен вентилатор“ на стр. 6-52.

Клапановият блок съдържа спирателен клапан, който предотвратява работата на вакуумния вентилатор в неправилна посока в случай на налягане върху обратната страна на мотора и дава възможност за спиране на вентилатора при връщане на хидравличния контрол на трактора в неутрална позиция.

**ЗАБЕЛЕЖКА:** Вентилаторът се върти с по-ниска скорост при подаване на обратно налягане.

**ЗАБЕЛЕЖКА:** Аналоговите манометри са идентични, с изключение на мястото на запушалката и втулката на маркуча в корпуса на манометъра. НЕ свързвайте маркуч на вакуумна система или система за зареждане на насипни материали към неправилен вид манометър. Проверете дали тапата и втулката на маркуча са монтирани правилно, ако показанията са грешни или изглеждат неточни.

## АНАЛОГОВ ВАКУУММЕТЪР ИЛИ МАНОМЕТЪР

Аналоговият вакуумметър или манометърът се свързва директно към вакуумната система чрез тройник, който предава показанията към цифровия модул.

Единствената настройка е на стрелка „нула“ без наличие на вакуум или налягане. В случай на значителна разлика между показанията на манометъра и показанията на изсяващите апарати, мястото на колектора, свързващ маркуча с манометъра и с цифровия модул, трябва да се смени.

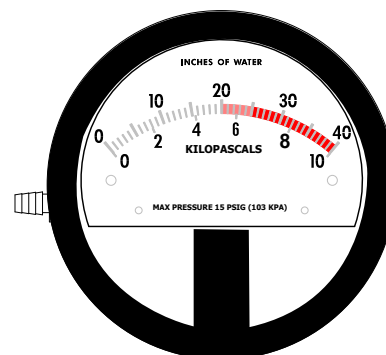

Аналогов манометър



## СИСТЕМА ЗА ЗАРЕЖДАНЕ НА НАСИПНИ МАТЕРИАЛИ

**ВНИМАНИЕ**

Движещите се с висока скорост семена от откачена подаваща тръба могат да причинят нараняване. Не откачвайте тръбите за подаване, докато системата работи.

**БЕЛЕЖКА**

Възможно е системата да се запуши от чужди тела. Проверете дали семената са чисти и без примеси при зареждане на бункерите за насипни материали.

**БЕЛЕЖКА**

Не включвайте системата, когато двигателят на трактора е на пълна скорост, тъй като това може да причини повреда на системата.

**БЕЛЕЖКА**

Не работете със системата за зареждане на насипни материали при налягане над максималното работно налягане за системата от 20 инча воден стълб (51 см воден стълб), тъй като това може да блокира каналите за семена.

1. Преди зареждане на бункерите вижте раздел „Работа на сеещата секция“ за допълнителна информация. Напълнете бункерите със семена, затворете капаците и закрепете щифта.
2. Стартирайте системата за зареждане на насипни материали, докато двигателят на трактора работи на празен ход.
3. Увеличете скоростта на двигателя до пълната и задайте първоначалното налягане на системата, като използвате контролния клапан за дебита.
4. Изчакайте системата да загрее и регулирайте налягането, ако е необходимо.



Резе на капак на резервоар за насипни материали

Препоръчително налягане:

За конкретното налягане за всяко едно семе, вижте „Настройки на вакуумна система“ на стр. 3-12.

## ДОСТЪП ДО МЕХАНИЗМА ЗА ЗАСМУКВАНЕ НА СЕМЕНАТА НА СИСТЕМАТА ЗА НАСИПНИ МАТЕРИАЛИ

1. Изключете системата за зареждане на насипни материали.
2. Развийте крилчатата гайка и завъртете фиксатора, който държи затварящия механизъм в позицията за съхранение.
3. Свалете гумената запушалка, която се намира най-близо до механизма за засмукване, който се нуждае от вниманието Ви.
4. Поставете затварящия механизъм в отворения процеп и натиснете към механизма за засмукване под лек ъгъл към върха.
5. Когато приключите работа, отстранете затварящия механизъм, върнете го в позицията за съхранение и отворете процепа.

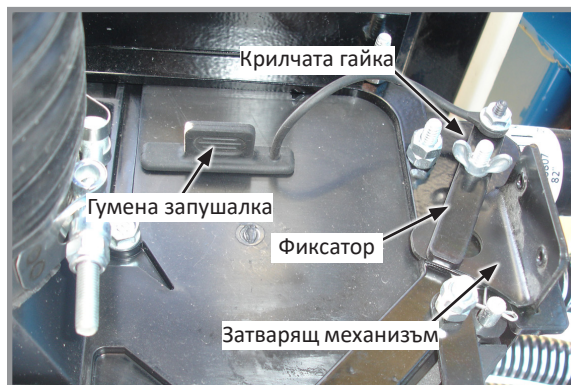

**Механизъм за засмукване на система за зареждане на насипни материали (изглед отзад)**

## РЕЗЕРВОАРИ ЗА НАСИПНИ МАТЕРИАЛИ - ПОЧИСТВАНЕ

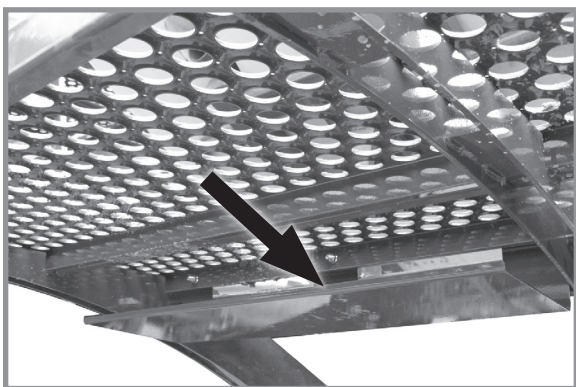

**Скоба за съхранение на улей за почистване**

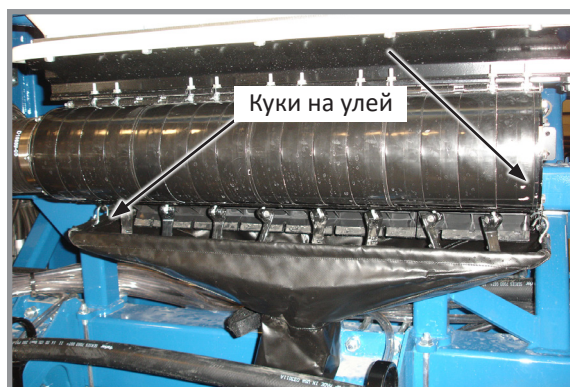

**Монтиран улей за почистване**

1. Свалете улея за почистване на резервоара за насипни материали от мястото за съхранение под платформата.
2. Поставете тръбата на улея под механизма за засмукване и закрепете куките във всеки край на механизма за засмукване.
3. Отворете вратите за почистване и изпразнете резервоара.
4. Затворете всички врати за почистване и върнете улея за почистване в позицията му за съхранение.

## ОПЦИЯ ЗА СИСТЕМА ЗА ТЕГЛЕНЕ ЗА СИСТЕМАТА ЗА ЗАРЕЖДАНЕ НА НАСИПНИ МАТЕРИАЛИ

### БЕЛЕЖКА

Водата под високо налягане може да повреди дисплея. Свалете дисплея преди измиване на сеялката под налягане.

### БЕЛЕЖКА

Свалете и съхранявайте дисплея в края на сеитбения сезон. Възможно е той да се повреди от излагането на слънце и метеорологични условия.

Пакетът с везна за бункер за насипни материали дава възможност за:

- Показване на теглото на семената и приблизителните оставащи акри за бункерите за насипни материали поотделно.
- Задаване на аларма, за да предупреждава оператора, когато семената паднат под предварително определено ниво.

ЗАБЕЛЕЖКА: Работата на дисплея на пакета с везна за бункер за насипни материали се управлява от сензорен екран.

ЗАБЕЛЕЖКА: Позицията на екрана се променя чрез развиване на винта с крилчата глава на стойката на RAM™.

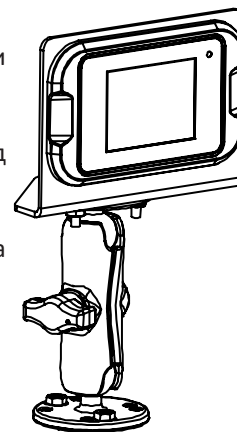

### СЪХРАНЕНИЕ

В края на сеитбения сезон махнете дисплея. В противен случай е възможно той да се повреди от излагането му на слънце и влиянието на метеорологичните условия.

За да наблюдавате нивата на семената (Главен екран):

**ЗАБЕЛЕЖКА:** Приложимо само за Ag Leader InCommand, вижте Ръководството за Blue Vantage за потребителска информация относно везната за бункер за насипни материали.

1. Основният екран показва информация за левия и десния бункер.
2. Докоснете „Weight“ (Тегло), за да се покаже теглото на левия и десния бункер.
3. Докоснете „Area to Empty“ (Площ до изпразване на бункера), за да се покажат оставащите акри до изпразване на левия и десния бункер.

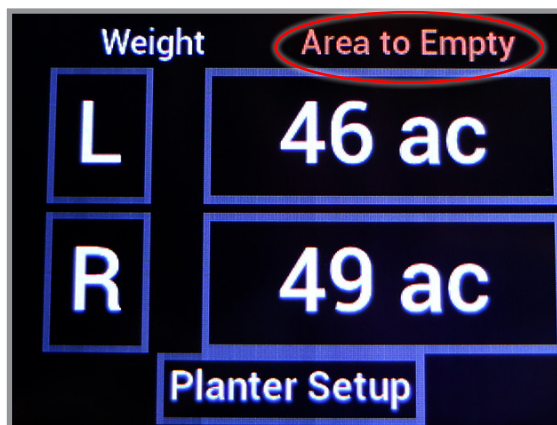
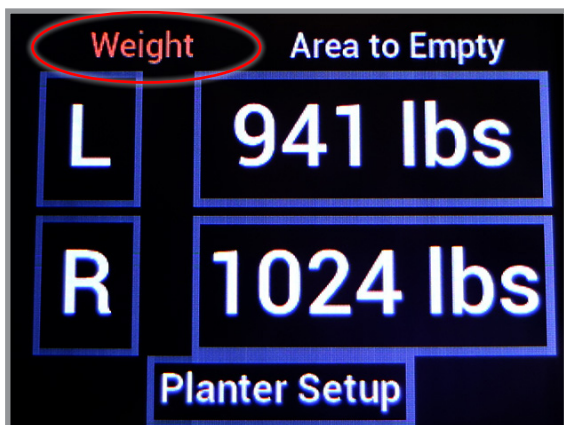

4. Докоснете „L“ (ляво) или „R“ (дясно), за да се покаже детайлен екран за съответния бункер.

**ЗАБЕЛЕЖКА:** „Zero“ (Нула) се избира за нулиране на избрания бункер. Ако бункерът(ите) е(са) нулиран(и) със семена, теглото в бункера няма да бъде разпознато. За да се нулира правилно бункерът, в него не трябва да има семена, следователно те се изваждат и след това бункерът се нулира.



5. Изберете „Back“ (Назад), за да се върнете към главния екран.
6. Докоснете „Planter Setup“ (Настройка на сеялката), за да въведете информация за семената. За повече информация вижте следващата страница.

За да въведете информация за семената (не е приложимо за Blue Vantage):

**ЗАБЕЛЕЖКА:** Въведената информация за семената трябва да е точна, за да се изчислят правилно останалите прогнозни акри.

- SEEDS/ACRE (СЕМЕНА/АКРИ) е плътността на засяване.
  - Стойността SEEDS/LB (СЕМЕНА/ФУНТ) се взема от спецификациите на семената.
1. На главния екран докоснете „Planter Setup“ (Настройка на сеялката).
  2. На екрана за настройка на сеялката докоснете „Seed Setup“ (Настройка на семената).

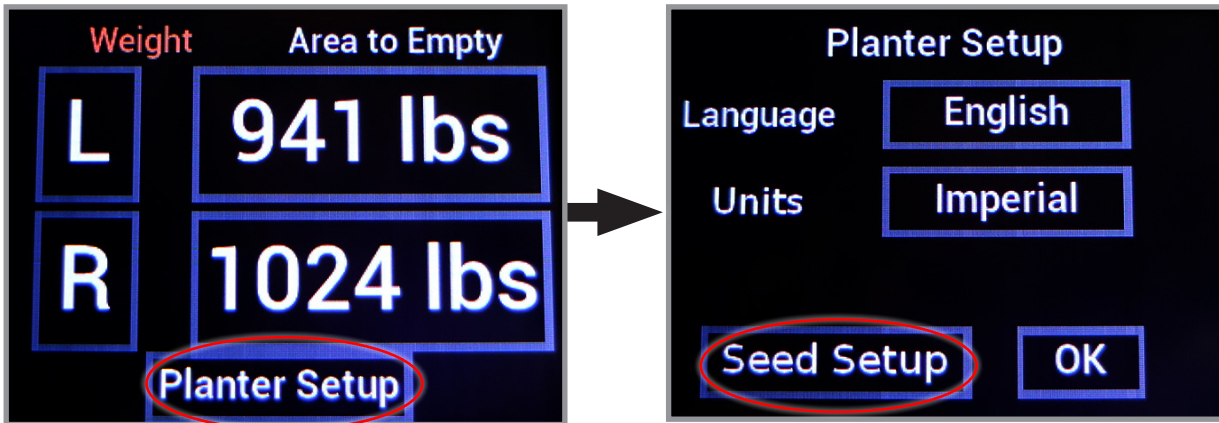

3. За да промените стойностите в „Seeds/Ac“ (Семена/акри), „Seeds/lb“ (Семена/фунт) или „Alarm Level“ (Ниво на алармата), докоснете съответното поле.
4. На екрана за въвеждане въведете желаната стойност. Докоснете „OK“.

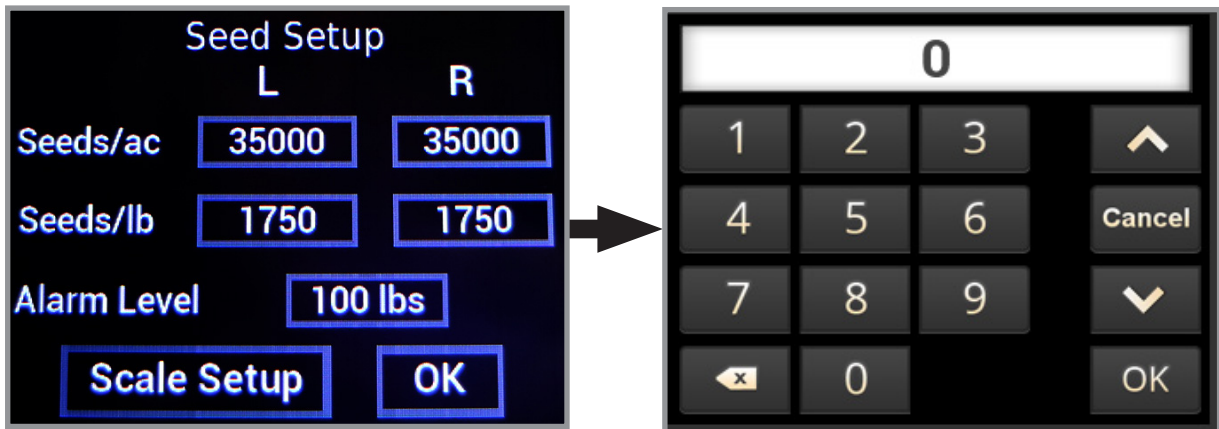

5. След като въведете желаните стойности, докоснете „OK“; за да потвърдите промените, докоснете „Асепт“ (Приемам) и да се върнете към главния екран.

**ЗАБЕЛЕЖКА:** НЕ СЕ ПРЕПОРЪЧВА да правите корекции на настройката на екрана „Scale Setup“ (Настройка на везната).

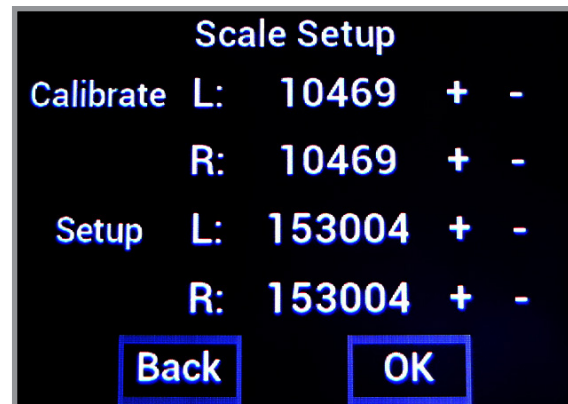

**Версия на софтуера:**

1. На главния екран докоснете „Planter Setup“ (Настройка на сеялката).
2. Докоснете „English“, за да се покаже версията на софтуера.

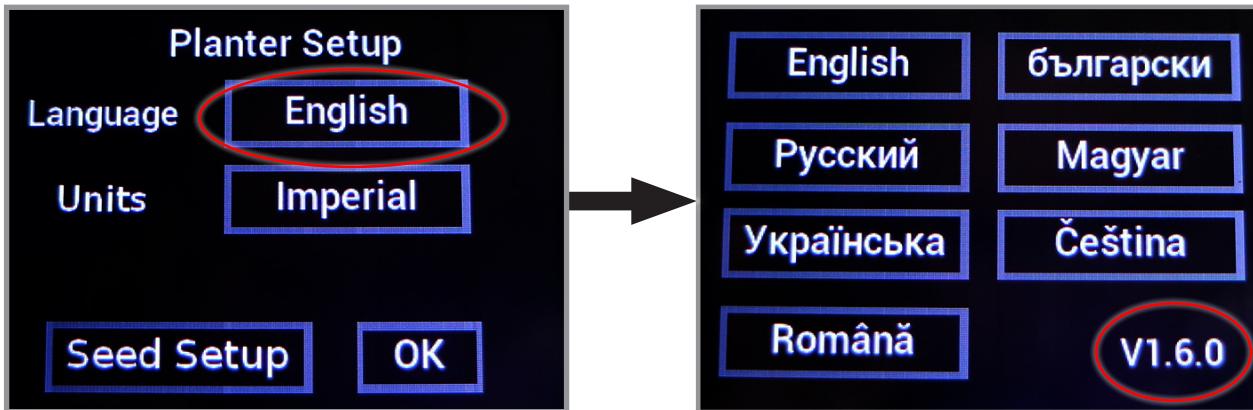

4. Докоснете „English“, за да се върнете към екрана за настройка на сеялката.
3. Докоснете „OK“, за да се върнете към главния екран.

1. На главния екран докоснете „Planter Setup“ (Настройка на сеялката).
2. Докоснете „English“, за да се покажат опциите за език.

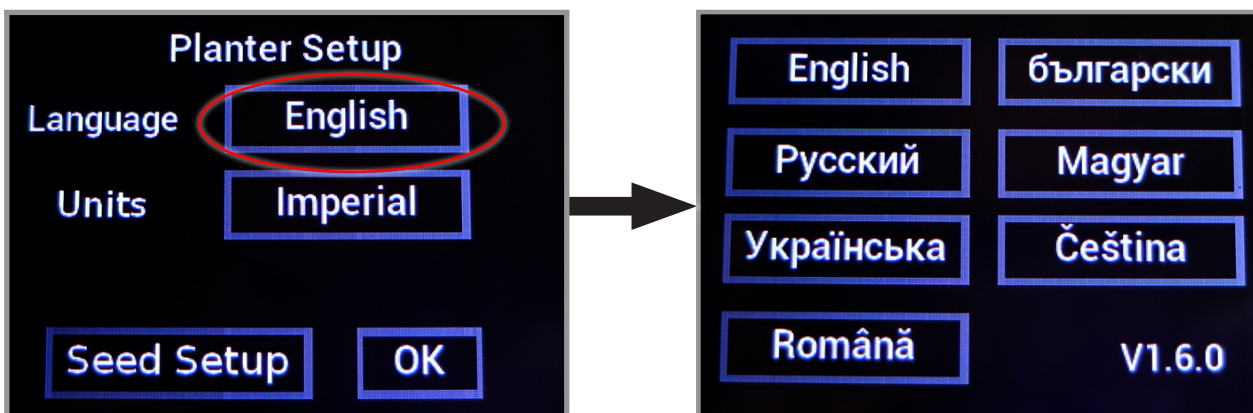

3. Докоснете желания език, за да го изберете и да се върнете към екрана за настройка на сеялката.
4. Докоснете „Imperial“ (Имперски единици), за да превключите в метрични мерни единици и обратно.
5. Докоснете „OK“, за да се върнете към главния екран.

## ДИСПЛЕЙ AG LEADER INTEGRA

INTEGRA е център с пълен набор от функции за всяка селскостопанска операция, изискваща прецизност. Големият, пълноцветен 12,1" сензорен дисплей с висока разделителна способност е лесен за четене и предлага мощни инструменти за прецизни селскостопански операции, които могат да се използват през цялата година. Картографиране, управление на сеялките и на приложенията, наблюдение на добива, регистриране на данни в реално време и др. – всичко това се управлява от кабината с помощта на дисплея на Integra.

Четири входа за видеокамери осигуряват на операторите по-добър поглед върху работата на оборудването и безопасността, като им позволяват да гледат на дисплея видеоматериали в реално време.

**ЗАБЕЛЕЖКА:** Вижте ръководството за работа на Integra относно инсталирането и програмирането.



Дисплей Ag Leader Integra

## КОНТРОЛ НА МОНИТОРИНГА НА AG LEADER (PMM)

Пакетът с магнитен сензор за разстояние на PMM включва корпус за модул, монтиран на сеялката, с капак и монтажни елементи, семеразпределители със сензори, кабелни снопове за сеялката, кабел за монитор на сеялката, сензори за въртене на вала и компоненти на магнитния сензор за разстояние.

Необходими са също така дисплей Ag Leader Integra и свързаните с него кабелни снопове за кабината.



Модул на монитора на сеялката (PMM)

## ДИСПЛЕЙ AG LEADER INCOMMAND 1200

InCommand 1200 е дисплей с пълен набор от функции за всяка селскостопанска операция, изискваща прецизност. Големият, пълноцветен 12,1" сензорен дисплей с висока разделителна способност е лесен за четене и предлага мощни инструменти за прецизни селскостопански операции, които могат да се използват през цялата година. Картографиране, управление на сеялките и на приложенията, наблюдение на добива, регистриране на данни в реално време и др. – всичко това се управлява от кабината с помощта на дисплея на InCommand.

Четири входа за видеокамери осигуряват на операторите по-добър поглед върху работата на оборудването и безопасността, като им позволяват да гледат на дисплея видеоматериали в реално време.

**ЗАБЕЛЕЖКА:** Вижте ръководството за работа на InCommand относно инсталирането и програмирането.



Дисплей Ag Leader InCommand

## KINZE BLUE VANTAGE

Blue Vantage може да бъде готов за сеитбата с три докосвания, след правилна настройка. Екранът за състоянието предоставя всички значими параметри за сеитба и контроли. Фермерът може да наблюдава ефективността на засяването ред по ред в реално време.

**ЗАБЕЛЕЖКА:** Вижте Ръководството за работа на Kinze Blue Vantage относно работата и програмирането на системата.



Kinze Blue Vantage

**РАБОТА НА МАРКЕРА**

**ОПАСНОСТ**

Контактът с електропроводи или приближаването до тях или други източници на високо напрежение ще причини смърт или сериозно нараняване.

Пазете се от електропроводи или източници на високо напрежение през цялото време.



**Бутон за маркер**

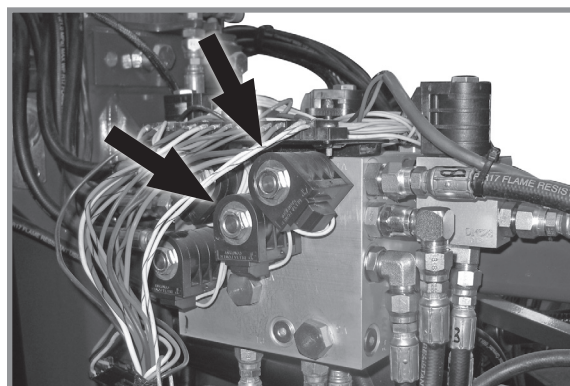

**Електромагнитни клапани на маркера (с махнат капак)**

Двата електромагнитни клапана на клапановия блок от задната дясна страна на централната рама и пултът за управление за включване на селектора с три позиции дават възможност на оператора да сваля или повдига желанния маркер.

**БЕЛЕЖКА**

Бутонът за позиция на маркера трябва да бъде **ИЗКЛЮЧЕН**, когато сеялката не се използва, в противен случай акумулаторът на трактора ще се изтощи.

Вижте „Регулиране на скоростта на маркерите“.

1. В пулта за управление изберете маркера, който желаете да свалите.
2. Пуснете хидравличния контрол, за да свалите маркера.
3. Преместете контролния бутон на другата страна, за да управлявате срещуположния маркер.
4. Повдигнете маркера в края на полето чрез хидравличния контрол.
5. След завой свалете предварително избрания маркер чрез хидравличния контрол.
6. Продължете като спазвате тази процедура.

**ЗАБЕЛЕЖКА:** И двата маркера могат да бъдат свалени с преместване на бутоната и хидравличния контрол два пъти на всяка позиция. Маркерите се повдигат едновременно, когато хидравличния контрол е в позиция за повдигане.

В случай на неизправност на електрическата система:

- Проверете предпазителя.
- Проверете кабелните връзки.
- Проверете контролния бутон.
- Проверете соленоида. **КОРПУСЪТ НА СОЛЕНОИДА СЕ НАМАГНЕТИЗИРА ПРИ ЕНЕРГИЗИРАНЕ.**



## РЕГУЛИРАНЕ НА СКОРОСТТА НА МАРКЕРИТЕ

### БЕЛЕЖКА

Прекалено високата скорост на маркерите може да ги повреди. Регулирайте контролите на дебита преди да използвате маркерите за първи път.

Хидравличната система на маркерите включва два клапана за контрол на дебита. Единият клапан за контрол на дебита задава намаляване на скоростта, а другият задава повишаване на скоростта и за двата маркера. Контролите на дебита определят количественото ограничение на дебита на масло през клапаните, като така изменят скоростта на маркера.

Развийте контрагайката и завъртете контрола по посока на часовниковата стрелка или на позиция IN, за да се покаже скоростта на движение. Завъртете по посока обратна на часовниковата стрелка или OUT, за да увеличите скоростта на движение. Затегнете контрагайката след като приключите с настройките.

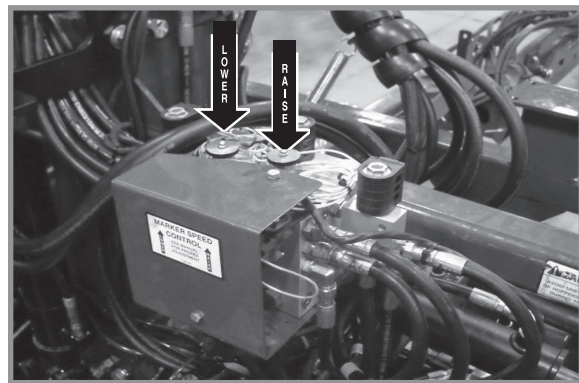

Регулиране на контрола на скоростта на маркерите

**ЗАБЕЛЕЖКА:** Трактори с клапани за контрол на дебита. Регулирайте скоростта на маркера при контролите за дебит на трактора на позиция за максимален дебит. След като зададете скоростта на маркера, регулирайте контролите за дебит на трактора, за да може хидравличния контрол да не се активира по време на цикъла на повдигане или сваляне на маркерите.

**ЗАБЕЛЕЖКА:** Хидравличната система работи бавно, когато маслото е студено. Направете всички настройки със затоплено масло.

**ЗАБЕЛЕЖКА:** При трактори, в които не може да се контролира дебитът на масло, е възможно дебитът да е по-голям от този, който цилиндърът на маркера може да поеме. Задръжте лоста за управление на хидравличната система на трактора, докато цилиндърът достигне своя краен ход. Това се случва най-често при трактори с хидравлична система с отворен център.

## ФРОНТАЛНА СЕЕЦА СЕКЦИЯ ЗА ЧЕТЕН БРОЙ РЕДОВЕ

Предлага се пакет с фронтална сееща секция за четен брой редове за добавяне на една допълнителна фронтална сееща секция от външната лява страна на предната рама, която може да се използва със системата за разделяне на редовете.

**ЗАБЕЛЕЖКА:** Вижте „Регулиране на маркера“, за да определите правилната дължина за настройване на механизмите на маркера при сеитба с опцията за фронтална сееща секция за четен брой редове.

**ЗАБЕЛЕЖКА:** ако използвате опцията за 2-точков скачващ механизъм, монтирайте скачващия механизъм към 2-точковия лост. Не е необходима 19 см уравновесяващ механизъм. Вижте „Регулиране на уравновесяващия скачващ механизъм“.

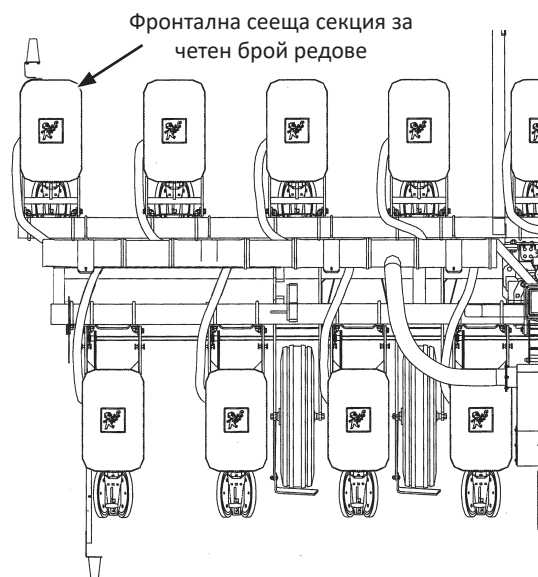

## НАСТРОЙКИ НА МАРКЕРА

1. Умножете броя на редовете по средното разстояние между редовете в сантиметри, за да определите общата ширина на засяване.

Дължини на маркера	
12-редов, 70 см междуредие	8,40 м
16-редов, 70 см междуредие	11,20 м

2. Свалете сеялката и механизма на маркера към земната повърхност.
3. Измерете разстоянието от централната линия до точката на контакт на ножа със земната повърхност.
4. Регулирайте удължителя на маркера, така че разстоянието от дисковия нож на маркера до централната линия на сеялката да бъде равно на общата ширина на засяване. Регулирайте по еднакъв начин механизмите на десния и левия маркер и здраво затегнете пристягащите болтове.

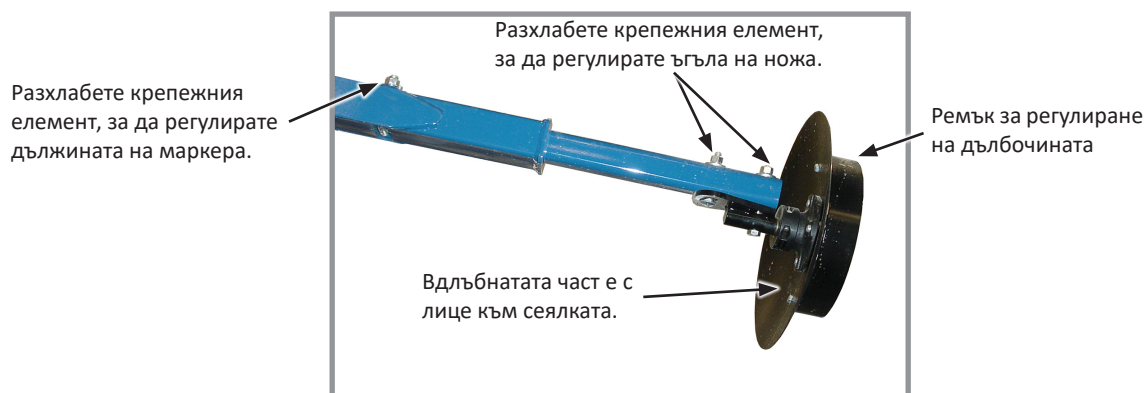

Регулиране на ъгъла на дисковия нож на маркера

### БЕЛЕЖКА

Настройването на механизма на дисковия нож на маркера на по-остър ъгъл от необходимото натоварва допълнително механизма на маркера и скъсява живота на лагера и на ножа. Регулирайте ъгъла на ножа единствено до необходимия такъв, за да остава ясна следа.

Дисковият нож на маркера се монтира с вдлъбнатата страна навътре. Валът има прорези за поставяне на втулката и ножа под ъгъл, така че да изхвърлят повече или по-малко почва.

5. Разхлабете крепежния елемент и преместете механизма в необходимото положение.
6. Затегнете болтовете до указания въртящ момент.
7. Направете тест в полеви условия, за да проверите дали маркерите са правилно регулирани.

**ЗАБЕЛЕЖКА:** Kinze предлага зъбчат нож за маркер, с който можете да се снабдите чрез Вашия представител на Kinze, който се използва при по-тежки условия на липса на обработка.

## РЕГУЛИРАНЕ НА ДЪЛЖИНАТА НА МАРКЕР С ЧЕТЕН БРОЙ РЕДОВЕ

Регулирайте удълженията на маркера, както е показано по-долу, когато използвате опцията за фронтална сееща секция за четен брой редове.

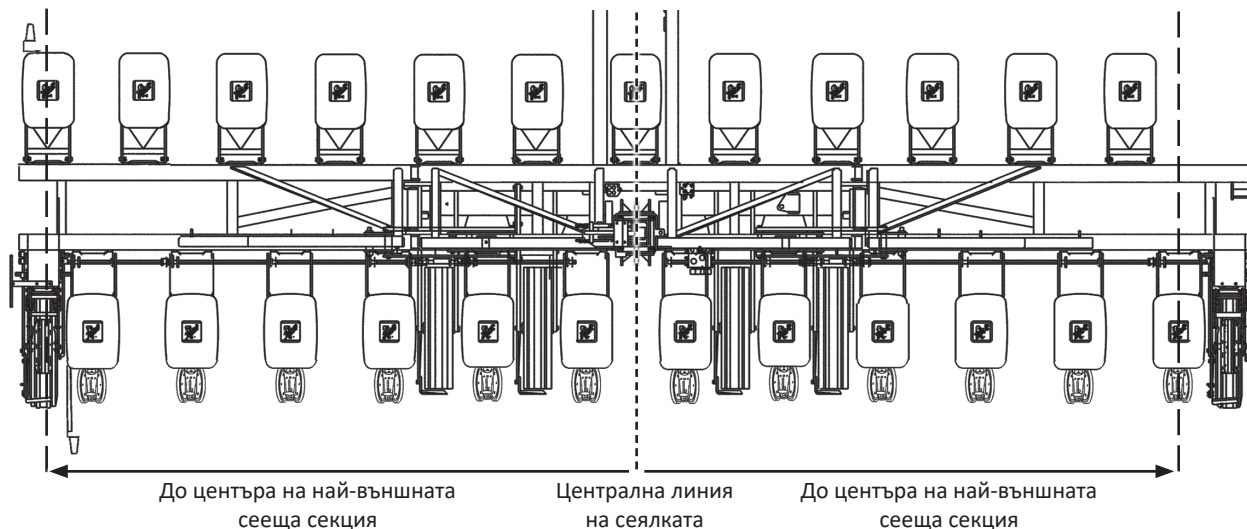

Център на сеялката до центъра на най-външната сееща секция на маркера

35 см

$x 2 + \text{разст.} =$

Разстояние между централните линии на ножовете

Брой редове x междуредие (сантиметри)

=

Разстояние между централната линия на сеялката и на ножа на маркера

12-редов, 70 см междуредие, с 12 фронтални сеещи секции с разделно разпределяне на редовете  
(ляв маркер  $420 \text{ см} \times 2 + 35 \text{ см} = 875 \text{ см}$ )  
(десен маркер  $385 \text{ см} \times 2 + 35 \text{ см} = 805 \text{ см}$ )

16-редов, 70 см междуредие, с 16 фронтални сеещи секции с разделно разпределяне на редовете  
(ляв маркер  $560 \text{ см} \times 2 + 35 \text{ см} = 1155 \text{ см}$ )  
(десен маркер  $525 \text{ см} \times 2 + 35 \text{ см} = 1085 \text{ см}$ )

12 реда x 70 см междуредие = 840 см размер на маркера  
16 реда x 70 см междуредие = 1120 см размер на маркера

## РЕГУЛИРАНЕ НА УРАВНОВЕСЯВАЩИЯ СКАЧВАЩ МЕХАНИЗЪМ

Ако скачващият механизъм на трактора е уравновесен с 19 см в дясно от централната линия на трактора, добавете 19 см към размера на маркера от дясната страна на сеялката и извадете 19 см от размера на маркера от лявата страна на сеялката.

Централна линия на трактора

Уравновесяващ скачващ механизъм на трактора 19 см вдясно.

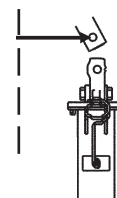

## ТОЧКОВИ СЪЕДИНИТЕЛИ ЗА РЕДОВЕ

Предпазител с времезакъснение 10 ампера за бутон за ляв точков съединител за редове

Предпазител с времезакъснение 10 ампера за бутон за десен точков съединител за редове



Пулт за управление на едноскоростен съединител за редове

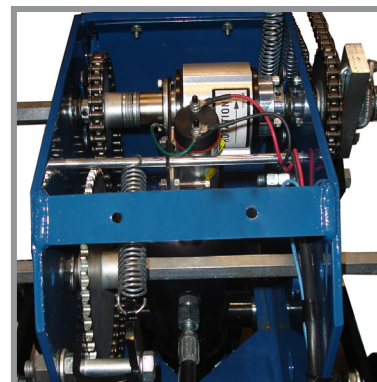

Точков съединител за редове

### БЕЛЕЖКА

Бутонът трябва да бъде **ИЗКЛЮЧЕН**, когато сеялката не се използва, в противен случай акумулаторът на трактора ще се изтощи.

**ЗАБЕЛЕЖКА:** Буталната помпа за течен тор има собствено задвижващо колело и не се повлиява от точковия съединител за редове.

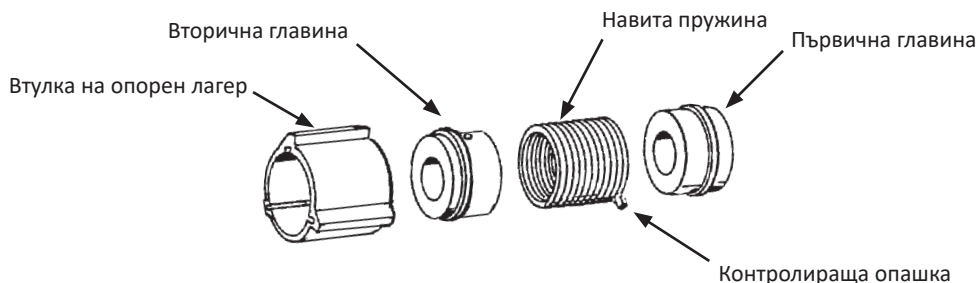

Съединителят се състои от навита пружина по първична и вторична главина. Навитата пружина е стегнато навита по главините по време на работа, като по този начин ги съединява. При по-висока скорост се получава по-стегнато захващане на пружината върху главините.

Край на пружината към първичната главина е огънат навън и се нарича контролираща опашка. Контролиращата опашка влиза в отвор във втулката на опорния лагер, която се намира между първичната и вторичната главина върху навитата пружина. При въртене на втулката на опорния лагер с първичната главина, съединителят се задейства. Ако се спре въртенето на втулката на опорния лагер, контролиращата опашка, свързана към него, се избутва назад и пружината се отваря. Това позволява на първичната главина да продължи да се върти, без да предава въртящ момент към вторичната главина, като по този начин спира задвижващият механизъм на сеялката.

Втулката на опорния лагер се контролира от електрически соленоид и рамо на задвижка. Когато бутонът на селектора на пулта за управление на трактора е **ИЗКЛЮЧЕН**, соленоидната намотка НЕ СЕ ЕНЕРГИЗИРА и рамото на задвижката няма да бъде в контакт с ограничителя на втулката на опорния лагер, което ще ѝ позволи да се върти с главините и да задвижва сеялката.

Когато оперативният превключвател е на позиция „DISENGAGE“ (ОТСЪЕДИНЯВАНЕ) (дясно или ляво), соленоидната намотка СЕ ЕНЕРГИЗИРА, а повдигачът в соленоидната намотка издърпва рамото на задвижката срещу ограничителя на втулката на опорния лагер, като така навитата пружина се отсъединява, а сеялката спира.

## ОПЦИЯ ЗА СПОМАГАТЕЛНА ХИДРАВЛИЧНА СИСТЕМА

Доставената на клиента опция за спомагателна хидравлична система осигурява 38 л/мин. дебит на маслото в задната част на сеялката за захранване на приставки за тор, оборудване за обработка на насипни семена и др. Необходими са два комплекта електромагнитни клапани (G1K275), доставени на клиента, за да се активира опцията за помощна хидравлична система с помощен превключвател на пулта за управление.



Помощен превключвател

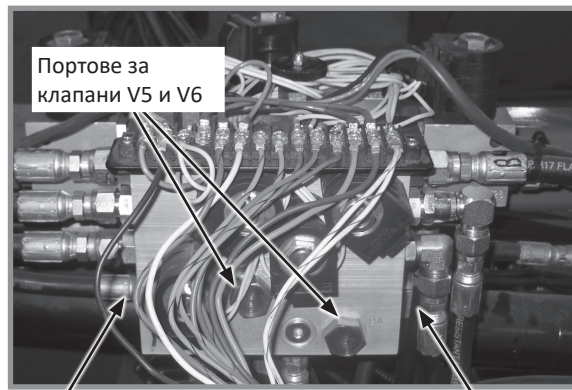

Хидравлични портове A9 и B9

Хидравлични портове A8 и B8

Клапанов блок на задната централна рама (с премахнат капак)

**ПРЕДУПРЕЖДЕНИЕ**

Хидравличната течност под налягане може да проникне в тъканите на тялото и да причини смърт, сериозна инфекция или други наранявания. Течност, проникнала под кожата, трябва **НЕЗАБАВНО** да бъде премахната от хирург, запознат с този тип нараняване. Преди да включите системата под налягане, проверете дали връзките са здраво затегнати и дали целостта на маркучите и фитингите не е нарушена. Възможно е течовете да не се виждат. Стойте на разстояние от места с предполагаемо наличие на течове. Освободете от налягане, преди да проверите за течове или преди поддръжка на системата.

**ЗАБЕЛЕЖКА:** Поставете маркерите в позиция за транспортиране и освободете хидравличната система напълно от налягане.

Отстранете капака от клапановия блок на задната централна рама на сеялката. Отстранете тапите от портове V5 и V6 и монтирайте механизмите на електромагнитните клапани, като спазвате инструкциите за монтаж, предоставени към всеки комплект. Свържете захранването към соленоидните механизми към оранжевия/черния кабел в окабеляването към лявата страна на клапановия блок.

Отстранете тапите от портове A8 и B8 (с размер  $\frac{3}{4}$ "-16) с уплътнителни пръстени от дясната страна на клапановия блок или от портове A9 и B9 от лявата страна на клапановия блок. Свържете хидравличните маркучи, предоставени от клиента.

Вижте „Схема на хидравлична система“ и „Схема на електрическо окабеляване“ в раздел „Смазване и поддръжка“ на настоящото ръководство за допълнителна информация.

**ЗАБЕЛЕЖКА:** Позиция ON (ВКЛ.) на помощния превключвател деактивира всички превключватели на пулта за управление.

Преди да работите със спомагателната система, се уверете, че бутонът за маркера на пулта за управление е на позиция OFF (ИЗКЛ.). Преместете помощния превключвател на позиция ON (ВКЛ.). Активирайте хидравличния контрол (маркер/функции за сгъване), за да пуснете спомагателната система.

**Тази страница е умишлено оставена празна.**

## ТЕСТ В ПОЛЕВИ УСЛОВИЯ

Правете тест в полеви условия при всяка промяна на полето и/или условията на сеитба, размера на семената или регулиране на сеялката, за да осигурите правилно поставяне на семената и работа на сеещите секции.

- Проверете сеялката дали е нивелирана добре от предната до задната част и странично. Вижте „Нивелиране на сеялката“.
- Проверете **всички** сеещи секции, за да сте сигурни, че работят нивелирани. Успоредните рамена на сеещите секции трябва да бъдат почти успоредни на земната повърхност по време на сеитба.
- Проверете изправността и регулирането на маркерите. Вижте „Регулиране на маркерите“ и „Регулиране на скоростта на маркерите“.
- Проверете правилните норми на приложение и поставяне на гранулираните химични препарати на **всички** редове. Вижте „Проверка на поставяне на гранулирани химични препарати в работни условия“.
- Проверете позиционирането за желаната дълбочина и плътност на семената на **всички** редове. Вижте „Проверка на плътността на засяване в работни условия“ и съответната Таблица на нормите.
- Проверете правилните норми на приложение на тора на **всички** редове. Вижте съответната „Таблица на нормите за приложение на тор“.

Проверете отново машината след тестването в полеви условия.

- Маркучи и фитинги
- Болтове и гайки
- Шплинтове и пружинни щифтове
- Подравняване на веригите на задвижващия механизъм

## ПРОВЕРКА НА ПЛЪТНОСТТА НА ЗАСЯВАНЕ В РАБОТНИ УСЛОВИЯ

1. Завържете един или повече комплекти от затварящите колела, като прокарате верига или гумен тентов ремък между опорния панел на бункера и затварящите колела. Възможно е да се наложи да намалите натягането на пружината на рамото на затварящото колело.

Верига, каучуков тентов ремък или подобен елемент.

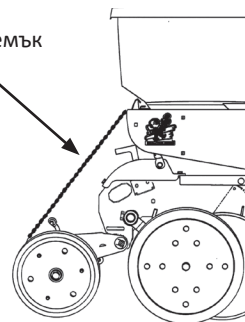

2. Засадете малка дължина и проверете дали семената се виждат в браздите. Регулирайте дълбочината на сеитба на настройка за по-плитко сеитба, ако семената не се виждат, и проверете отново.

Дълбочина на сеитба  
дръжка за регулиране



Регулиране на дълбочината на сеитба

3. Измерете  $\frac{1}{1000}$  от един хектар. Вижте таблицата за правилното разстояние между редовете, на които се извършва сеитба. Например, ако засявате редове от 70 см,  $\frac{1}{1000}$  от един хектар ще бъде 14,28 метра.

**Междуредие/разстояние на плътност на засяване на  $\frac{1}{1000}$  от хектара**

Междуредие	35 см	70 CM
Разстояние	28,56 м	14,28 м

**ЗАБЕЛЕЖКА:** Възможно е семената да отскочат или да се търколят по време на сеитба, когато затварящите колела са повдигнати, а дълбочината на сеитба е настроена да бъде плитка, което ще повлияе върху точността на разстоянията между семената.

4. Пребройте семената в измереното разстояние.
5. Умножете броя на семената, поставени в площ от  $\frac{1}{1000}$  от един хектар по 1000. Това ще Ви даде общата плътност на засяване.

ПРИМЕР: Междуредие от 70 см умножено по 14,28 метра е равно на  $\frac{1}{1000}$  от хектара.

75 преброени семена x 1000 = 75000 семена на хектар

Броят на семената може да се повлияе от предавателния коефициент между задвижващото колело и задвижващия механизъм на изсяващия апарат, налягането на гумите и/или неизправност на изсяващия апарат.

- Ако проверката на семената покаже, че средното разстояние между семената в сантиметри се различава значително от посоченото в таблицата за сеитбени норми, първо проверете предавателния коефициент между задвижващото колело и изсяващия апарат. Проверете въздушното налягане на задвижващото колело, проверете дали има неправилно(и) зъбно(и) колело(а) в трансмисията и проверете дали са правилно избрани задвижващите и задвижваните зъбни колела на трансмисията(ите).
- Проверете изсяващия апарат за неизправност. „Изсяващ апарат (вакуумен)“ на стр. 7-6.



## ПРОВЕРКА НА ПОСТАВЯНЕ НА ГРАНУЛИРАНИ ХИМИЧНИ ПРЕПАРАТИ В РАБОТНИ УСЛОВИЯ

Нормата на приложение на гранулирани химични препарати може да бъде повлияна от температурата, влажността, скоростта, почвените условия, сипливостта на различните материали или наличието на препятствия за изсяващия апарат.



### ПРЕДУПРЕЖДЕНИЕ

Селскостопанските химични препарати могат да причинят смърт или сериозно нараняване на хора, животни и растения, или сериозно да навредят на почвата, машините или материалната база. Прочетете и спазвайте всички етикети и инструкции на производителите на химични препарати и оборудване.

Направете проверка в работни условия, за да определите нормите на приложение.

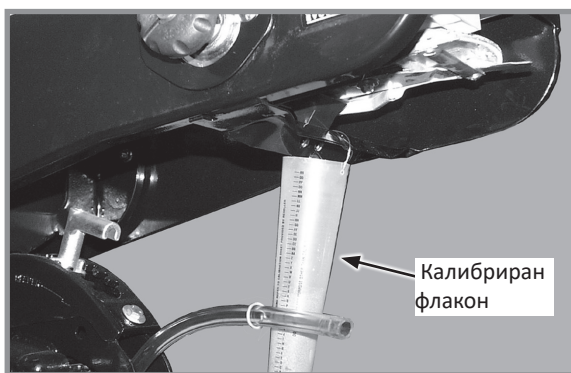

Проверка в работни условия на гранулирани химични препарати

1. Напълнете бункерите за инсектициди и/или хербициди.
2. Прикрепете калибриран флакон към всеки изсяващ апарат за гранулиран химичен препарат.

**ЗАБЕЛЕЖКА:** Отпуснете съединителя, за да избегнете падане на семена по време на теста.

3. Свалете сеялката и управлявайте 400 метра със скорост за сеитба.
4. Претеглете химичния препарат в грамове, попаднал в един флакон.
5. Умножете тази сума по показания коефициент, за да определите килограмите на хектар.

Килограми на хектар	
Междуредие	Коефициент
70 CM	0,0357

ПРИМЕР: Сеете в редове с междуредие 70 см. Засели сте 400 метра с желаната скорост на сеитба. Установили сте, че в един флакон са попаднали 337 г химичен препарат. 337 грама умножено по 0,0357 е равно на 12 килограма на хектар.

**ЗАБЕЛЕЖКА:** Проверете калибрирането на всички редове.

### ДОЗАТОР

Използвайте настройката на дозатора като отправна точка за разпределяне на инсектицида или хербицида. Таблиците са на база скорост на сеитба от 8 км/ч. Използвайте по-висока настройка на дозатора за скорости над 8 км/ч и по-ниска настройка за скорости под 8 км/ч.

## РЕЗЕРВОАР ЗА ВОДА

Резервоарът за вода се пълни само с чиста вода, като се препоръчва това да е питейна вода (съгласно местните стандарти за питейна вода на водоснабдителните дружества). Резервоарът е с вместимост 15 л вода. Проверете разпоредбите, свързани с този начин на употреба. Резервоарът трябва да се пълни с прясна вода в началото на всеки сезон на сеитба и да се източва в края на всеки сезон.

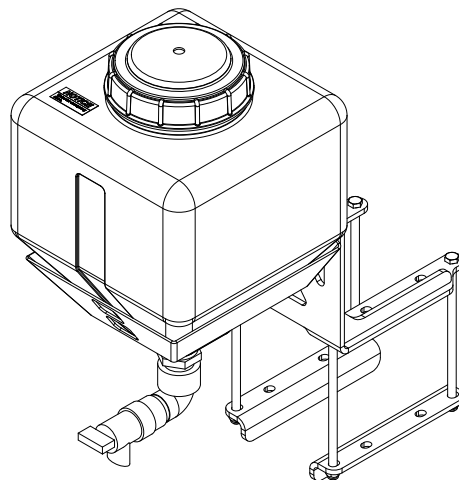

### БЕЛЕЖКА

Източете резервоара, ако температурата е 0° по Целзий или по-ниска, за да предотвратите спукването на резервоара.

Резервоарът за вода се използва в случай на непредвидена експозиция на химичен препарат. Химичните препарати се доставят с Информационни листове за безопасност (MSDS), които дават пълна информация за химичния препарат, въздействието му при експозиция и необходимата първа помощ при спешен случай. Поддържайте MSDS актуални и на леснодостъпно място за лицата, осигуряващи първа помощ при спешни случаи.

Ако е използван резервоарът с вода, потърсете незабавно медицинска помощ за допълнително лечение.

## ДЪЛБОЧИНА НА СЕИТБА

Дълбочината на сеитба се поддържа с регулируемите опорни колела на сеещата секция. Диапазонът на регулиране на дълбочината е приблизително от 1,2 см до 8,9 см.

1. Повдигнете сеялката, за да премахнете тежестта от колелата.
2. Натиснете надолу дръжката за регулиране на дълбочината и я преместете напред, за да намалите, или назад, за да увеличите дълбочината на сеитба. Първоначално регулирайте всички сеещи секции с една и съща настройка.
3. Свалете сеялката надолу и проверете работата и дълбочината на сеитба на всички сеещи секции. Коригирайте отделните сеещи секции според необходимото, за да осигурите еднакви резултати.



Регулиране на дълбочината на сеитба

## РЕГУЛИРАНЕ НА V-ОБРАЗНИТЕ (КАУЧУКОВИ ИЛИ ЧУГУНЕНИ) ЗАТВАРЯЩИ КОЛЕЛА

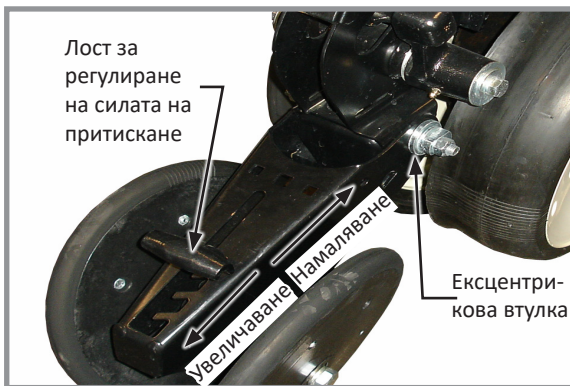

Регулиране на V-образните натискателни ролки

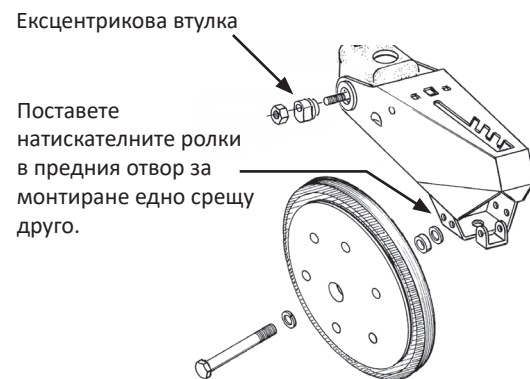

Необходимо е върху V-образните натискателни ролки да се упражни достатъчно сила на притискане, за да се затвори браздата и за да се осигури добър контакт между почвата и семената. Преместете лоста за регулиране на силата на притискане с 5 положения в горната част на рамото на затварящото колело назад, за да увеличите натиска на пружината на затварящото колело. Преместете лоста напред, за да намалите натиска. Регулирайте всички сеещи секции с една и съща настройка. Обикновено при рохкава почва е необходима по-малка сила на притискане при средна дълбочина (около 5 см), докато при по-тежка почва е необходима по-голяма сила на притискане.

Ексцентриковите втулки в ограничителя на рамото на колелото позволяват странично регулиране на механизма на V-образното затварящо колело. Използвайте  $\frac{3}{4}$ " гаечен ключ, за да разхлабите механизма, който прикрепя рамото на затварящото колело към ограничителя. Използвайте друг  $\frac{3}{4}$ " гаечен ключ, за да завъртите ексцентриковите втулки **до изравняване на натискателните ролки с браздата**. Затегнете механизма.

Затварящите колела могат да се монтират точно едно срещу друго (за да се подобри остатъчният поток) или диагонално едно спрямо друго. Използвайте предните отвори за монтиране при настройка точно една срещу друга.

## УДЪЛЖИТЕЛНИ СКОБИ НА СЕЕЩА СЕКЦИЯ

Удължителните скоби на сеещите секции ги изместват назад с 4" (10,1 см), за да се осигури разстояние за монтираните на предплужника колела за стърнища и подсилените едnodискови лемежи за тор.

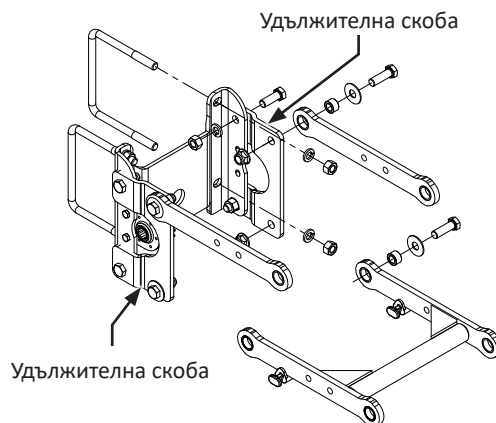

Удължителни скоби на сееща секция

## БУНКЕРИ ЗА СЕМЕНА

Вакуумният бункер за семена е с вместимост 62 л.

Използвайте чисти семена и се уверете, че няма чужди тела в бункера, когато го пълните със семена. **Сменете капачите на бункерите, след като бъдат напълнени, за да предотвратите натрупването на прах и замърсявания в изсяващия апарат, което може да доведе до преждевременно износване.**

Бункерите трябва периодично да се изпразват напълно, за да се отстранят всички чужди тела и за да се осигури безпроблемната работа на изсяващия апарат.

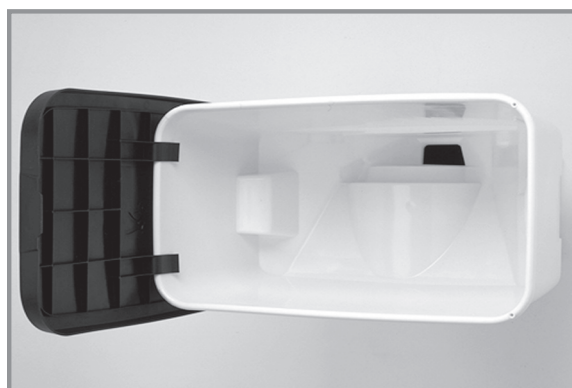

Бункер за семена

Освободете задвижващия механизъм на изсяващия апарат и фиксатора на бункера и повдигнете бункера от опората му. Вижте „Освобождение на задвижващия механизъм на изсяващия апарат“.

## ОСВОБОЖДАВАНЕ НА ЗАДВИЖВАЩИЯ МЕХАНИЗЪМ НА ИЗСЯВАЩИЯ АПАРАТ

Механизъм за отпускане на съединителя освобождава задвижващия механизъм от изсяващия апарат, за да може да се свали бункера за семена. Изключването на задвижващия механизъм дава възможност на оператора да провери нормите за прилагане на гранулиран химичен препарат, без да изпусна семена. По този начин е възможно и изключване на една или повече сеещи секции при завършване на парцелите.

Завъртете бутона на ¼ оборот обратно на часовниковата стрелка, за да изключите или на ¼ оборот по посока на часовниковата стрелка, за да включите.

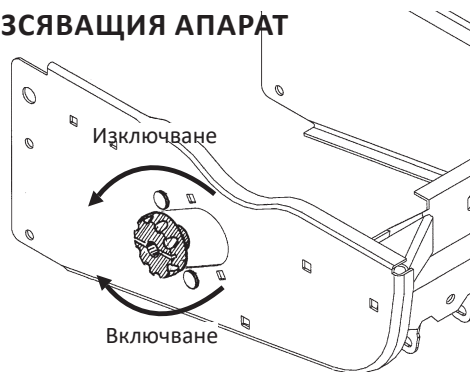

Освобождение на задвижващия механизъм на изсяващия апарат

## НАСОЧВАНЕ НА ВЕРИГАТА НА СЕЕЩИТЕ СЕКЦИИ

Задвижващите вериги на сеещите секции трябва да бъдат добре обтегнати и изравнени, за да бъде работата безпроблемна и за да се намали износването.

Проверете и сменете слабите, износените или счупените пружини, натегателни ролки и втулки на натеггателните ролки.

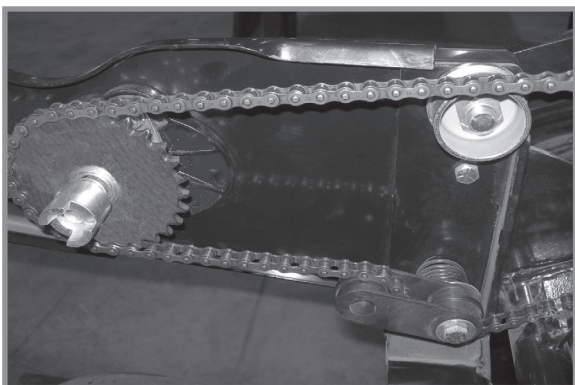

Вакуумен задвижващ механизъм на изсяващ апарат на задна сееща секция

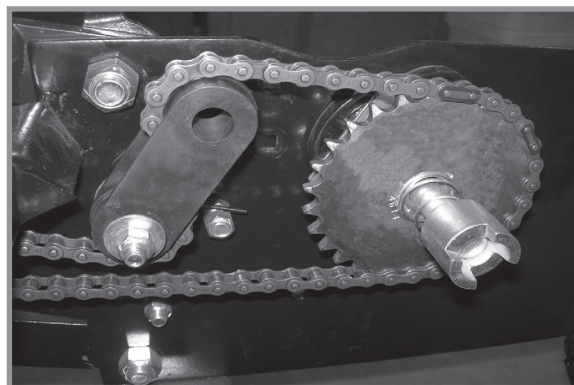

Вакуумен задвижващ механизъм на изсяващ апарат на предна сееща секция

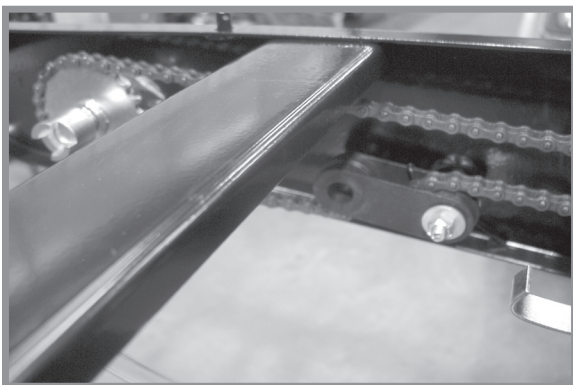

Задвижващ механизъм на сееща секция за подаване на гранулиран химичен препарат

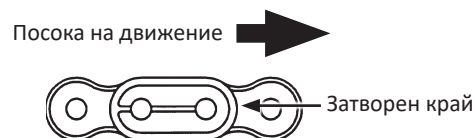

**ЗАБЕЛЕЖКА:** Монтирайте свързващия механизъм, така че затвореният край да бъде по посока на движението.

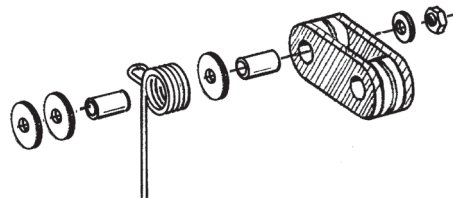

**ЗАБЕЛЕЖКА:** Обърнете натеггателната ролка при износване от едната страна, за да удължите периода на експлоатация.

### ОПЦИЯ ЗА БЪРЗО РЕГУЛИРУЕМИ ЗАТЯГАЩИ ПРУЖИНИ

Бързо регулируемите затягащи пружини увеличават проникването в твърди почви и предпазват сеещата секция от отскачане при по-тежки условия на работа. Използват се по две пружини за всеки ред, по една на всяко странично успоредно рамо, освен ако сеялката не е оборудвана с монтирани за сеещата секция предпружини с нулева обработка. Използват се по четири пружини на ред с монтирани за сеещата секция предпружини за нулева обработка.

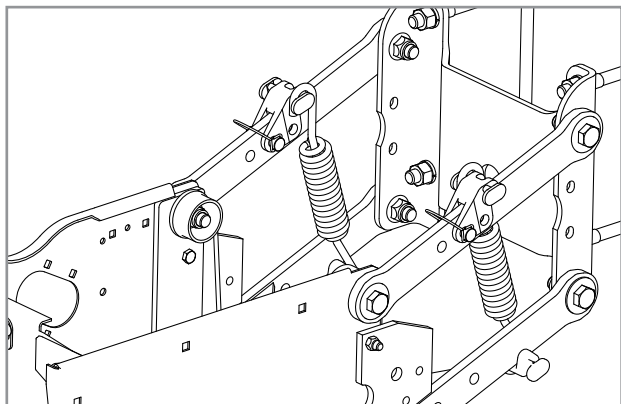

Две пружини на ред (двойни)

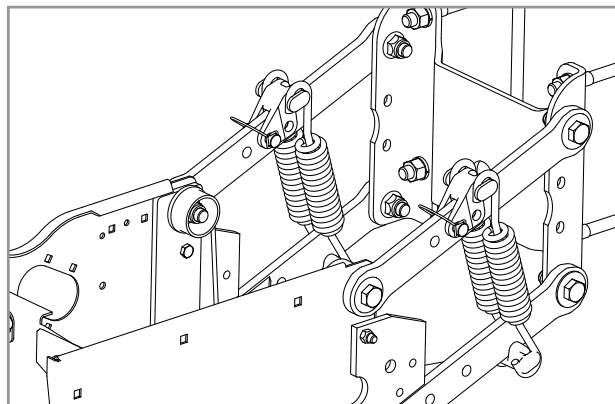

Четири пружини на ред (четворни)  
(само за монтирани за сеещата секция предпружини с нулева обработка)

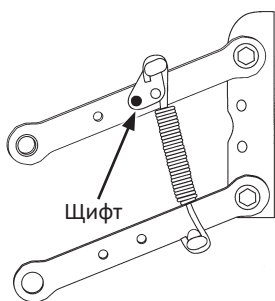

Позиция 1 (най-ниска)

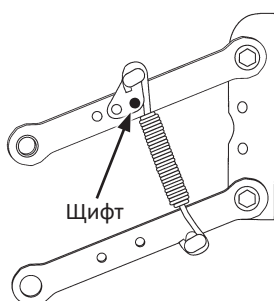

Позиция 2

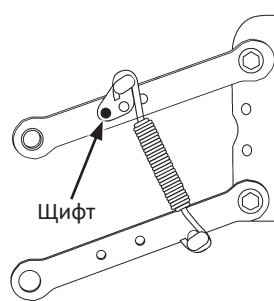

Позиция 3

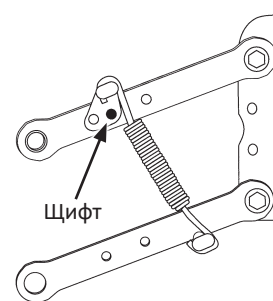

Позиция 4 (най-висока)

Има четири положения за регулиране на натиска на затягащата пружина.

#### БЕЛЕЖКА

Пружините трябва да се монтират с отворената страна на куките към бункерите за семена, за да се предотврати заяждането в регулиращите щифтове за закрепване на пружината.

1. Повдигнете сеялката и свалете щифта за закрепване в горната част на пружината.
2. Плъзнете крепежния елемент до желаната позиция и монтирайте щифта.

**ЗАБЕЛЕЖКА:** Регулирайте пружините за работа в полеви условия. Прекомерното затягане при тежки условия на работа може да доведе до повдигане на сеялката от сеещите секции и да възпрепятства контакта на задвижващите колела. Прекомерното затягане при леки условия на работа може да доведе до прекалено издълбаване на почвата от сеещата секция.

Натиск на затягане на подсилена пружина*		
	2 пружини	4 пружини
Позиция	Подсилени P/N: D21337	Подсилени P/N: D21337
1	43 фунта (19,5 кг)	80 фунта (36,3 кг)
2	86 фунта (39,0 кг)	144 фунта (65,3 кг)
3	167 фунта (75,7 кг)	307 фунта (139,3 кг)
4	249 фунта (113,0 кг)	470 фунта (213,2 кг)

\*Натискът не включва теглото на сеещата секция, семената или допълнителните опции.

## ОПЦИЯ ЗА СИСТЕМА ЗА ПНЕВМАТИЧНО ЗАТЯГАНЕ

С опцията за система за пневматично затягане, затягането на сеещата секция може да се регулира в движение при промяна на полевите условия. Контролна кутия, монтирана в кабината, регулира налягането (по-старите модели може да са с цифрови показания). Въздушен компресор с 12 VDC, монтиран на сеялката, с резервоар за въздух с капацитет 3 галона доставя въздух за системата за пневматично затягане.

Пакетите включват горна и долна монтажна отливка за въздушна пружина за задните сеещи секции (предни и задни монтажни отливки за въздушна пружина за фронталните сеещи секции), въздушни пружини, настроени на 150 psi , найлонови маркучи с външен диаметър  $\frac{3}{8}$ " , двоен соленоиден въздушен клапан, 2" изпълнен с течност манометър от неръждаема стомана на 160 psi и кабели за сеялката.

За някои приложения са необходими удължителни скоби за сеещите секции с пневматично затягане.

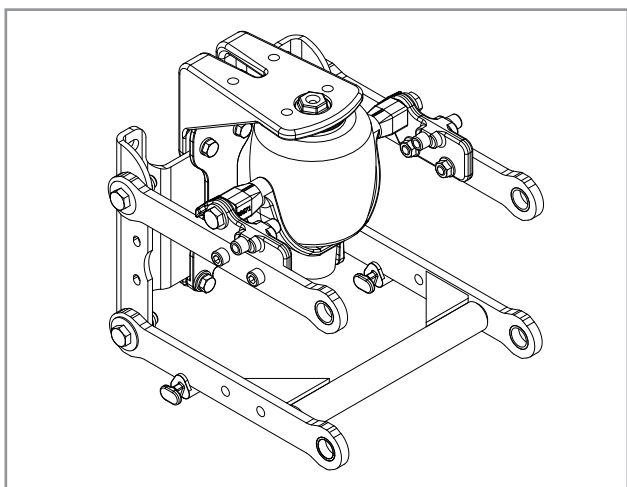

Въздушна пружина на задна сееща секция

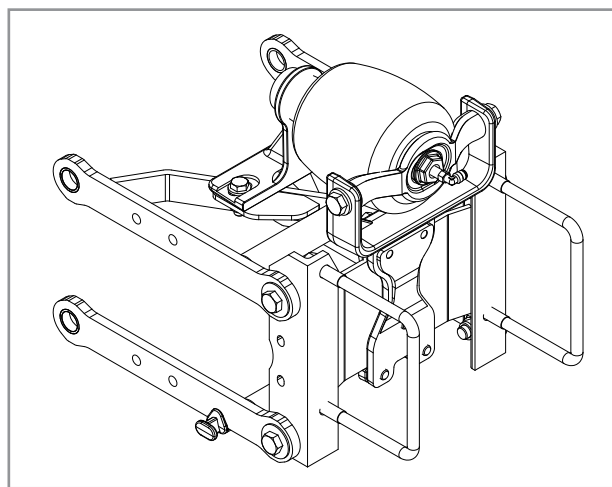

Въздушна пружина на фронтална сееща секция

**ЗАБЕЛЕЖКА:** Ако е необходимо допълнително затягане, със системата за пневматично затягане се предлагат помощни пружини чрез Вашия представител на Kinze. Монтира се по една пружина от външната страна на успоредните рамена от всяка страна на сеещата секция, както е показано по-долу.

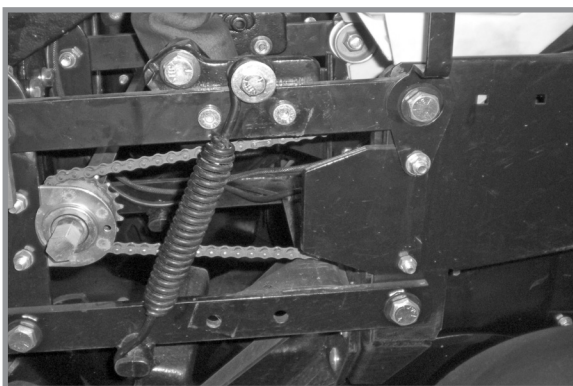

Помощни пружини на задна сееща секция



Помощни пружини на фронтална сееща секция

## ПОЛЕВА РАБОТА

**ЗАБЕЛЕЖКА:** Регулирайте затягането при спусната сеялка и разрохвачи на сеещата секция в земната повърхност за най-точно регулиране. Налягането може да се регулира от трактора чрез пулта за управление или при сеялката чрез ръчните клапани за контрол на блока на компресора.



Пулт за управление

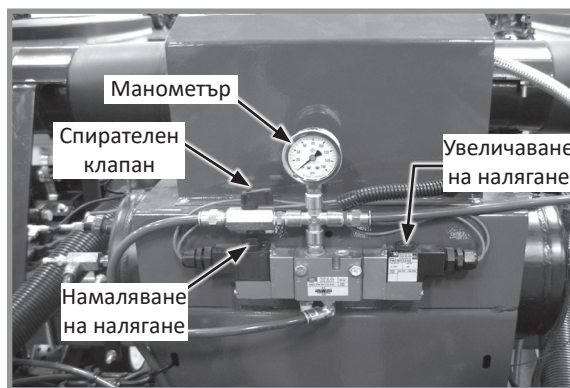

Контроли на блока на въздушния компресор

## РЕГУЛИРАНЕ НА ЗАТЯГАНЕТО ОТ КАБИНАТА

Преместете бутона за превключване наляво, за да увеличите, или надясно, за да намалите затягането.

## РЕГУЛИРАНЕ НА ЗАТЯГАНЕТО ОТ СЕЯЛКАТА

Натиснете и задръжте бутона за увеличаване или намаляване на блока на компресора, за да намалите или увеличите затягането.

**ЗАБЕЛЕЖКА:** Стойността на манометъра за въздушно налягане НЕ е равна на силата на затягане. Умножете въздушното налягане (psi) по четири (4), за да изчислите затягането.

## БЛОКИРАНЕ НА ФРОНТАЛНИ СЕЕЩИ СЕКЦИИ, ОБОРУДВАНИ С ПРУЖИНИ ЗА ПНЕВМАТИЧНО ЗАТЯГАНЕ

1. Откачете електрическото захранване, свързано към компресора.
2. Натиснете и задръжте бутона на соленоида, докато манометърът покаже нула.
3. Блокирайте сеещите секции. За инструкции вижте „Блокиращи устройства на фронтална сееща секция със система за разделяне на редовете“.
4. Завъртете дръжката на спирателния клапан перпендикулярно на корпуса на клапана, за да спрете подаването на въздух към фронталните сеещи секции.

**ЗАБЕЛЕЖКА:** Ако пултът за управление е ВКЛЮЧЕН и пневматичната сила на натиск не е настроена на нула, при включването на електрическото захранване компресорът ще започне да работи.

5. Свържете отново електрическото захранване към компресора.

Вижте M0288 – Ръководство за работа за Kinze Blue Vantage за регулиране на налягането с Blue Vantage.





PSI x 4 x 0,45 = 

МАКС. ~218 

Изчисляване на силата за спускане на PDP

## ОПЦИЯ TRUE DEPTH

True Depth осигурява при поискване хидравлична сила за спускане на всяка сееща секция ред по ред, изменяща се от ~45 кг (сила на спускане) до ~270 кг (сила на издигане) при 2350 psi. Системата включва 7-инчов самостоятелен сензорен дисплей в кабината с антирефлексен протектор на екрана и стойка за RAM, електронни модули за управление, кабелни снопове, сензори за измервателните колела, хидравлични цилиндри, горна и долна стойка на цилиндрите и клапани. Вижте Ръководството за работа за M0288 - Kinze Blue Vantage.

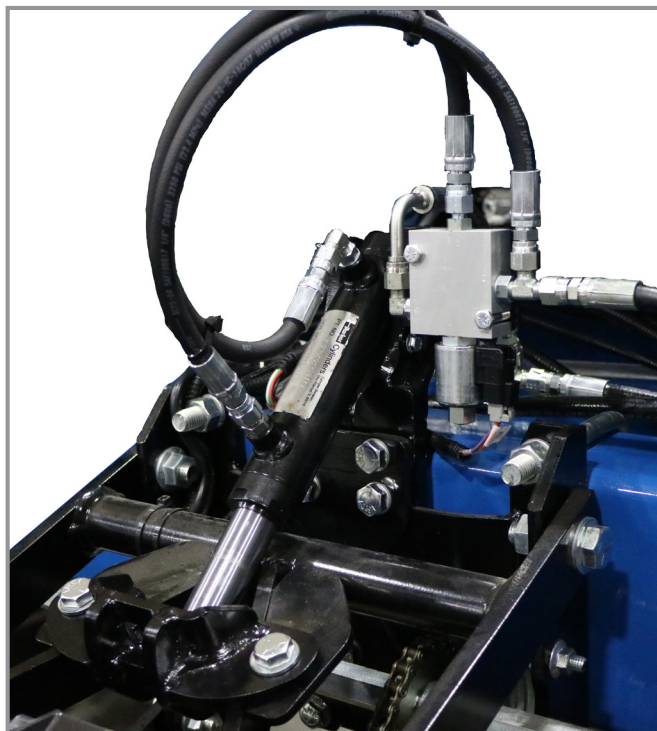

## ВЕРИЖНО ЗЪБНО КОЛЕЛО НА СЪЕДИНИТЕЛ НА ФРОНТАЛНА СЕЕЩА СЕКЦИЯ СЪС СИСТЕМА ЗА РАЗДЕЛЯНЕ НА РЕДОВЕТЕ

Верижното зъбно колело на фронталната сееща секция със система за разделяне на редовете изключва задвижващия механизъм на системата Interplant от вала на фронталната сееща секция, когато се използват само задни сеещи секции.

### ИЗКЛЮЧВАНЕ

Завъртете назъбената втулка на  $\frac{1}{4}$  оборот. Разклатете леко вала с гаечен ключ  $\frac{7}{8}$ " , за да освободите натиск от пружинните щифтове на съединителя, за да могат щифтовете да изскочат, като по този начин освободят задвижващия механизъм.

### ВКЛЮЧВАНЕ

Завъртете назъбената втулка на  $\frac{1}{4}$  оборот и завъртете вала с гаечен ключ  $\frac{7}{8}$ " , докато щифтовете на задвижващия механизъм закачат верижното зъбно колело на задвижващия механизъм.

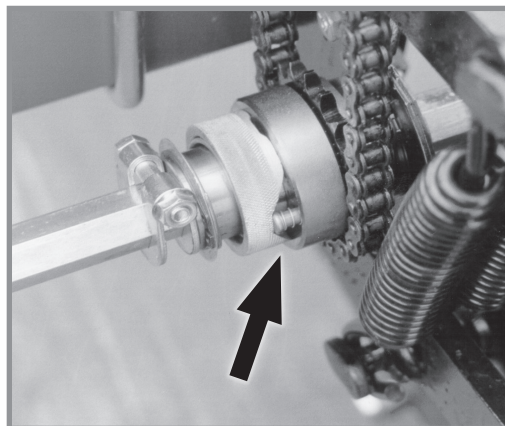

Верижно зъбно колело на система за разделяне на редовете

## СПИРАНЕ НА ВАКУУМЕН МАРКУЧ НА ФРОНТАЛНА СЕЕЩА СЕКЦИЯ СЪС СИСТЕМА ЗА РАЗДЕЛЯНЕ НА РЕДОВЕТЕ



Спирание на вакуумен маркуч на система за разделяне на редовете

Когато фронталните сеещи секции не се използват, преместете края на 1-1/2" (3,8 см) вакуумен маркуч на всяка фронтална сееща секция към крепежа за съхранение, който се намира отстрани на корпуса.

## БЛОКИРАЩИ МЕХАНИЗМИ НА СИСТЕМАТА ЗА РАЗДЕЛЯНЕ НА РЕДОВЕТЕ

Блокиращите механизми на системата за разделяне на редовете са проектирани така, че фронталните сеещи секции да се заключват в повдигнато положение.



**ВНИМАНИЕ**

Неправилното повдигане на сеещите секции може да причини сериозно нараняване. За повдигането на празна сееща секция е необходима подъемна сила от минимум 84 фунта (38,1 кг). Настройте затягащите пружини на минимална позиция, свалете сеялката до земната повърхност и изпразнете бункера за семена, преди да се опитате да повдигнете с този лост.

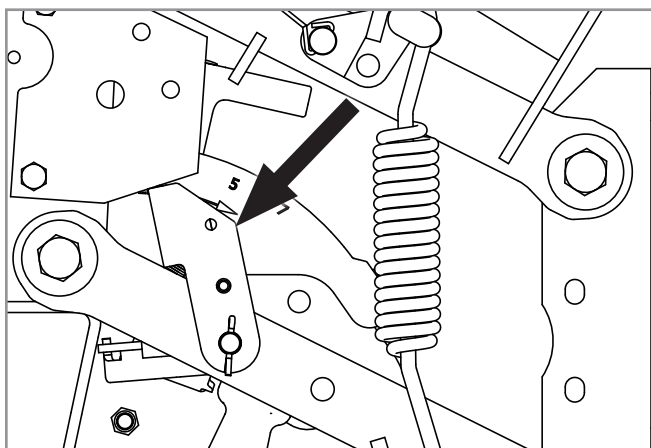

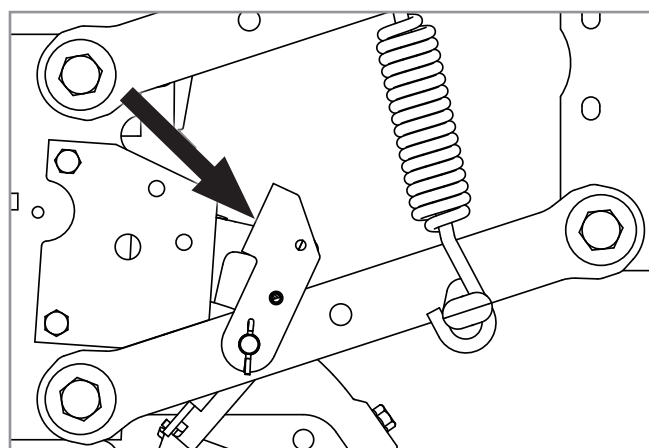

Блокирана фронтална сееща секция  
в повдигнато положение



Изключено блокиращо устройство за работа  
в полеви условия

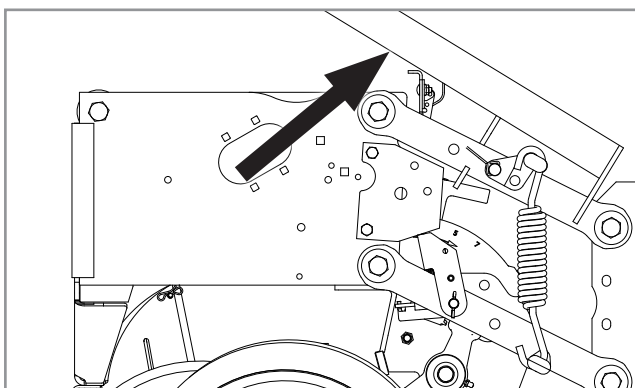

Лост за повдигане,  
разположен на фронталната сееща секция

За да блокирате сееща секция в повдигната позиция:

1. Регулирайте затягащите пружини на минимална настройка.
2. Спуснете сеялката до позиция за сеитба.
3. Изпразнете бункерите за семена.

**Забележка:** Ако сеялката е оборудвана с True Depth, активирайте режим „Помощно повдигане“ от дисплея Blue Vantage. Вижте ръководството на M0288 - Kinze Blue Vantage.



**ПРЕДУПРЕЖДЕНИЕ**

Включването или изключването на функцията „Помощно повдигане“ може да доведе до преместване на сеялката или падане на сеещите секции, което да причини нараняване или смърт.

4. Преместете езика на пружината на блокиращите механизми на всяка фронтална сееща секция напред.

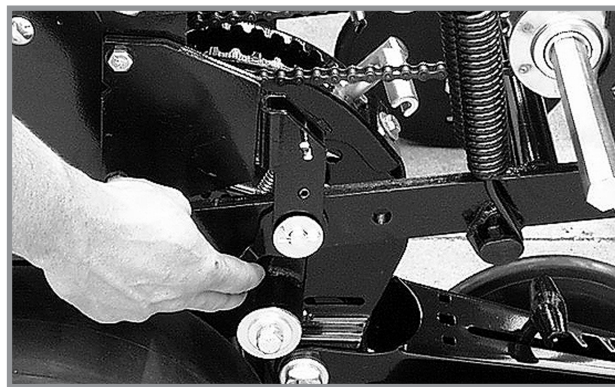
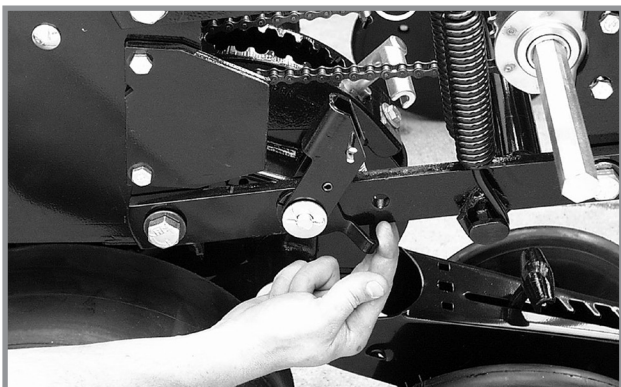

**ОПАСНОСТ**



Неконтролираното движение на техниката може да доведе до загуба на управление и да причини смърт, сериозно нараняване, материални щети или повреда на техниката. Стойте настрана от сеещата секция, докато я спускате на земята.

5. Като използвате лоста за повдигане, повдигнете фронталната сееща секция, за да могат пружинните блокиращи механизми да изщракат в заключено положение под ограничителите на сеещата секция.

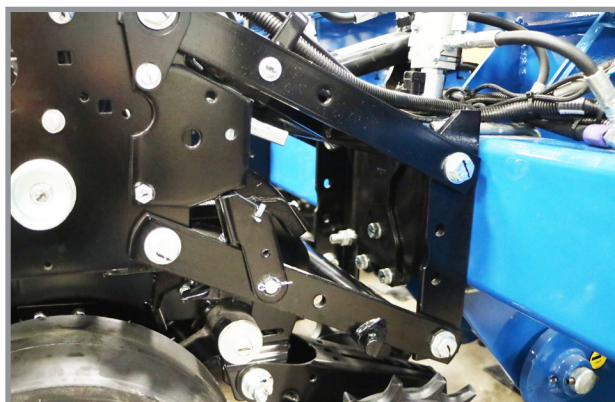

6. Уверете се, че сеещата секция е спусната върху ограничителите.

7. Повторете стъпките от 4 до 6 с останалите фронтални сеещи секции.

За да освободите сееща секция до позиция за сеитба:

1. Спуснете сеялката до позиция за сеитба.

**Забележка:** Ако сеялката е оборудвана с True Depth, активирайте режим „Помощно повдигане“ от дисплея Blue Vantage. Вижте ръководството на M0288 - Kinze Blue Vantage, стр. 18.



Включването или изключването на функцията „Помощно повдигане“ може да доведе до преместване на сеялката или падане на сеещите секции, което да причини нараняване или смърт. Моля, уверете се, че всички сеещи секции са натиснати до долу, преди да излезете от режима „Помощно повдигане“.

2. Преместете езика на пружината на блокиращите механизми на всяка фронтална сееща секция назад.

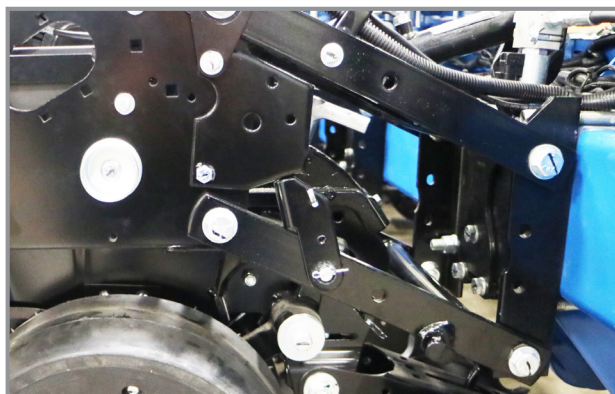
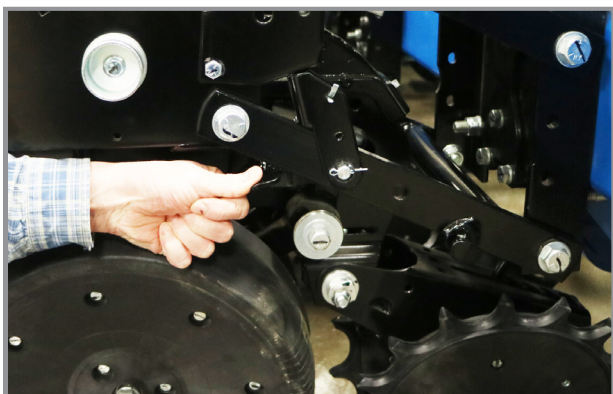













Неконтролираното движение на техниката може да доведе до загуба на управление и да причини смърт, сериозно нараняване, материални щети или повреда на техниката. Стойте настрана от сеещата секция, докато я спускате на земята.

3. Като използвате лоста за повдигане, повдигнете фронталната сееща секция, за да могат пружинните блокиращи механизми да изщракат от заключеното си положение. Спуснете сеещата секция до земната повърхност.
4. Уверете се, че сеещата секция е спусната чак до земята.
5. Повторете стъпка 2 и 4 с останалите фронтални сеещи секции.



**НАСТРОЙКИ НА ВАКУУМНА СИСТЕМА**

Култура	**Комплект дискове за семена	Каталожен № на диск за семена	Колело на изхвъргач (Цвят)	Клетки	Диапазон на размера на семената	Настройка за зони на разреждащ диск	Настройка на вакуумна система Инчове воден стълб (см)	Смазочен материал
 Царевица ‡ Голяма сладка царевица	G11043X	B1219 (светлосиньо)	1 ред 5 отвора (светлосиньо)	40	35-70 фунта/80k (2500-5000 семена/кг)	2	18-20 (46-51)	Графит* Талк*
 Соя	G11047X	B1232 (черно)	2 реда 6 отвора (черно)	120	2200-4000 семена/ фунт (4850-8820 семена/кг)	0	10-14 (25-36)	Графит* Талк*
 Захарно цвекло	G11045X	B1229 (тъмнооранжево)	1 ред 6 отвора (тъмнооранжево)	60	Пелетизирани	2	15 (38)	Графит*
 Мило	G11045X	B1229 (тъмнооранжево)	1 ред 6 отвора (тъмнооранжево)	60	10000-20000 семена/фунт (22000-44000 семена/кг)	2	15 (38)	Графит* Талк*
 Слънчоглед ‡ Дребна сладка царевица	G11044X	B1230 (сиво)	1 ред 5 отвора (сиво)	40	Маслодайни семена #2, 3, 4	2	12-18 (30-46)	Графит* Талк*
 Слънчоглед	G11044X	B1230 (сиво)	1 ред 5 отвора (сиво)	40	Маслодайни семена #5	2	5-8 (13-20)	Графит* Талк*
 Специален диск 1	G11105X	B1233 (зелено)	1 ред 6 отвора (зелено)	60	Памук	2	15-20 (38-51)	Графит* Талк, ако е необходимо*
 Специален диск 2	G11106X	B1235 (кафяво)	1 ред 6 отвора (зелено)	60	Черен и дребен бял ядлив боб	2	15-20 (38-51)	Графит* Талк, ако е необходимо*
 Специален диск 3	G11107X	B1234 (тъмносиньо)	1 ред 6 отвора (зелено)	60	Ядлив боб „Пинто“ и градински северен боб и нисък клас соя	2	15-20 (38-51)	Графит* Талк, ако е необходимо*
 Рапица	G11046X	B1239 (тъмносив)	1 ред 10 отвора (тъмносиво)	83	Вижте раздела за сеитба на рапица	0	Вижте раздела за сеитба на рапица	Само графит с марката Kinze
 Диск за пшеница	G11332X	10783001 (червено)	3 реда 9 продупчвания (червено)	231	17600 – 44000 семена/кг	§ Не е налично	15-24 (38-61)	Графит Талк, ако е нужно*
 Диск за пшеница***	G11042X	GB1236 (лилав)	Тип четка	54	Неприложимо обемно	0	6-16 (15-41)	Графит* Талк*

Монтирайте избрания диск за семена. Поставете капака на вакуумната система върху изсяващия апарат като подравните отворите на ключалката върху главите на болтовете. Натиснете капака върху изсяващия апарат и завъртете обратно на часовниковата стрелка, за да го заключите на място.

\*За повече информация относно нормата за прилагане, вижте раздел "Добавки".

\*\*Включва диск за семена, ежекторно колело и пружина.

\*\*\*Продава се само като резервна част.

‡Само конвенционални бункери; не е приложимо с пълнене в насипно състояние.

§Чистачката на пшеничен диск трябва да се монтира, вж. „Монтаж на чистачка на пшеничен диск“ на стр. 3-14.

**ЗАБЕЛЕЖКА:** Вижте „Проверка на плътността на засяване в работни условия“ на стр. 2-47 за повече информация. Винаги проверявайте плътността на засяване в работни условия, за да проверите дали сеитбените норми са правилните.

**ЗАБЕЛЕЖКА:** Настройките на разреждащия диск са маркирани от 0 до 3.

**ЗАБЕЛЕЖКА:** Смесването на различни размери и форми на семена влияе върху работата на изсяващия апарат. Използвайте семена с еднакъв размер и форма.

**ЗАБЕЛЕЖКА:** Използвайте 1 супена лъжица графит на прах при стандартно запълване със семена на всеки бункер. Третирането на семената, чужди тела, замърсявания или слама от семената могат да доведат до постепенно намаляване на материала (плътността) в диска за семена. За повече информация, вижте страници „Добавки“.

**ЗАБЕЛЕЖКА:** Прекаленото третиране на семената, влажността и леките семена могат да повлияят на работата на изсяващия апарат. Използвайте ½ чаена чаша талк с всяко зареждане със семена на стандартен бункер и смесете добре, за да покрие всички семена, като регулирате нормите според необходимото. Използването на талк улеснява потока от семена в изсяващия апарат, разреждането и изпускането на семена от диска.

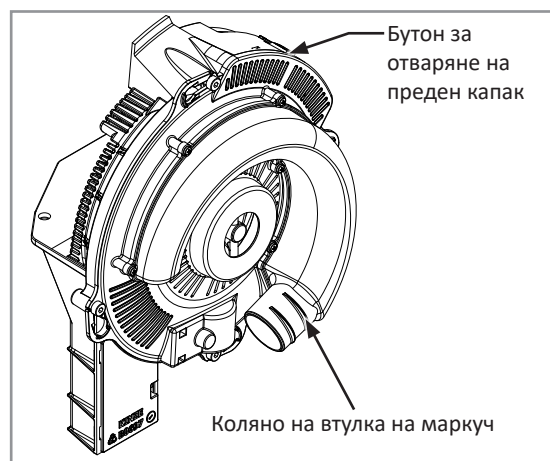
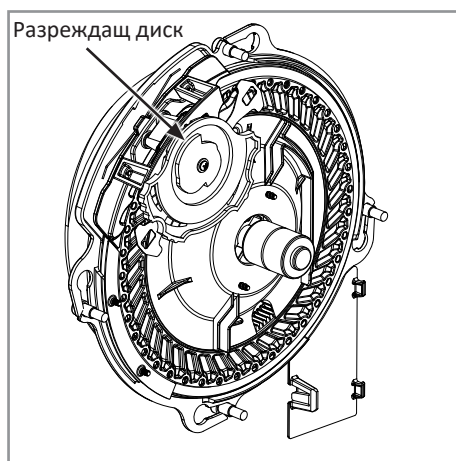

**ЗАБЕЛЕЖКА:** Примесите в отворите на дисковете, като парчета от семена, обвивки, стъбла и др. могат да повлияят на подаването на семена. Чистите семена гарантират точно изсяване от вакуумния изсяващ апарат. Сваляйте дисковете за семена ежедневно, за да проверите дали е налице натрупване на примеси в отворите на дисковете за семена.

Въздушните филтри позволяват навлизането на въздух в системата и предотвратяват попадането на стърнища от полето или други чужди тела в изсяващия апарат.

За повече информация вижте „Поддръжка на вакуумния изсяващ апарат“ на стр. 6-13 и „Подготовка за съхранение“ на стр. 6-35 в раздел „Смазване и поддръжка“.

### МОНТАЖ НА ЧИСТАЧКА НА ПШЕНИЧЕН ДИСК

1. Премахнете задвижването за семена и премахнете бункера за семена и измервателя.
2. Завъртете втулката на диска за семена по посока на часовниковата стрелка, за да отключите и премахнете диска за семена
3. Премахнете устройството за подаване на сила.
4. Монтирайте чистачката на пшеничния диск на мястото на устройството за подаване на семена.
5. Върнете диска за семена.





**ЗАБЕЛЕЖКА:** Семената с нарушена цялост или тези, които съдържат примеси, могат да причинят запушване на отворите на диска и изискват често почистване на изсяващия апарат, за да се предотврати недостатъчно засяване.

#### Колела изхвъргачи

Колелата изхвъргачи изхвърлят остатъците от семена от отворите на дисковете за семена. Тези изхвъргачи са специфични за диска и са с цветен код, който отговаря на диска.

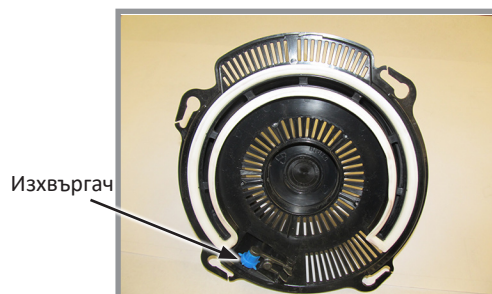

### БЕЛЕЖКА

Сменете капците на бункера или резервоара след напълване, за да предотвратите натрупването на прах или замърсявания в изсяващия апарат, което може да причини преждевременно износване.

**ЗАБЕЛЕЖКА:** Размерът, формата и третирането на семената, скоростта на движение и сеитбената норма влияят върху работата на изсяващия апарат.

1. Изберете диск за семена и изхвъргач според културата и плътността на засяване.

Разреждащ  
диск  
номера на  
зони

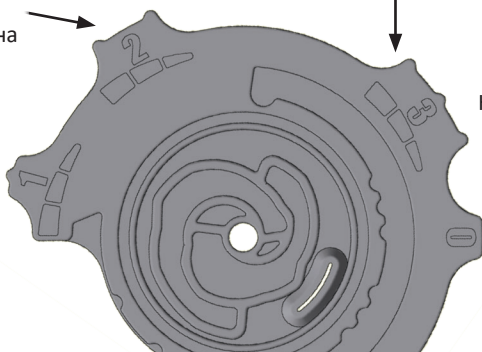

Най-агресивно

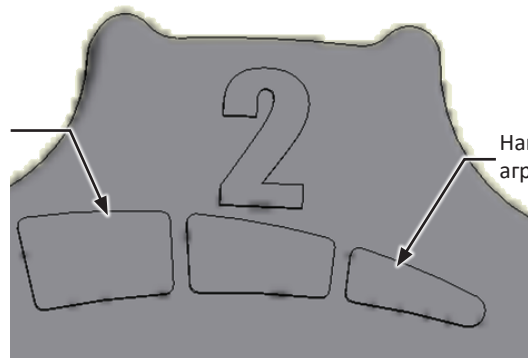

Най-малко  
агресивно

#### Колело за регулиране на разреждащ диск

2. Регулирайте колелото на разреждащия диск на първоначална настройка. Размерът, формата и третирането на семената, скоростта на движение, както и сеитбената норма влияят върху работата на изсяващия апарат.
3. С включен вакуумен вентилатор, спуснете сеялката до позиция за сеитба и придвижете леко напред, за да заредите семената в клетките на диска за семена.
4. Регулирайте нивото на вакуум до първоначална настройка, съгласно таблиците на страницата.

**ЗАБЕЛЕЖКА:** Отчетеният вакуум ще бъде много по-нисък, когато клетките на диска за семена са празни. Заредете всички клетки за семена, преди да зададете нивото на вакуум.

**ЗАБЕЛЕЖКА:** Включете вакуумния вентилатор за 3-5 минути, за да постигнете нормална работна температура на маслото, преди да направите окончателната настройка на нивото на вакуум.

4. Регулирайте нивото на вакуум до първоначална настройка, съгласно таблиците на страницата.

**ЗАБЕЛЕЖКА:** Отчетеният вакуум ще бъде много по-нисък, когато клетките на диска за семена са празни. Заредете всички клетки за семена, преди да зададете нивото на вакуум.

**ЗАБЕЛЕЖКА:** Включете вакуумния вентилатор за 3-5 минути, за да постигнете нормална работна температура на маслото, преди да направите окончателната настройка на нивото на вакуум.

**РАЗДЕЛА ЗА СЕИТБА НА РАПИЦА**

<b>БЕЛЕЖКА</b>	Когато се използва със семена на рапица, част от семената се губят през решетката на въздушния разпределител. Правилното смазване и качествените семена са от съществено значение за правилната работа на машината.
----------------	---

**НАСТРОЙКИ НА МОНИТОРА**

<b>КРМ III</b>	
Вид изсяващ апарат:	Вакуумна система
Верижно зъбно колело на изсяващ апарат:	28 зъбеца
Тип култура:	Други малки семена
Семена на оборот:	83
Размер на семената:	1
Разделно разпределяне на редовете	Активирано

*Вижте Ръководството за работа на електронния монитор за сеялка КРМ III за повече подробности.*

**ЗАБЕЛЕЖКА:** Настройте чувствителността на 1 за монитори Ag Leader InCommand и Integra. Вижте Ръководството за работа на монитора за повече информация.

**ЗАБЕЛЕЖКА:** Поради малкия размер на семената и високата плътност на засяване, при определени условия на сеитба е възможно датчикът за семена на сеещата секция да не засече всички семена. Ето защо е възможно КРМ III и мониторите Ag Leader InCommand или Integra да не показват правилно точността на сеитбата. Може да се наложи алармата за точността на сеитбата на монитора да се регулира за по-ниска точност (или да се заглуши) поради фалшиви аларми за точност. Препоръчват се чести проверки в работни условия.

**НАСТРОЙКИ НА ВАКУУМНАТА СИСТЕМА**

Поради вариация размер и тегло на рапичните семена, настройките могат да са различни. Препоръчително е изпитване със стойка за изпитване Kinze T4000, за да се потвърди настройката за нивото на вакуум и да се постигне най-добрата точност на сеитбата. Свържете се с Вашия представител на Kinze за изпитване.

Настройте желаня вакуум на стойността, установена по време на изпитването (препоръчително) или използвайте предварително посочените стойността от таблицата по-долу.

Ако не е проведено изпитване, отмерете проби с 20 - 50 семена и установете средния диаметър на семената (най-голяма ширина/дължина/височина на семето).

Целева скорост (км/ч)	Целева плътност	Целеви вакуум (инчове (см) воден стълб)		
		Диапазон на диаметъра на дребни семена: 1,2 - 2,0 мм (средно: 1,6 мм)	Диапазон на диаметъра на средни семена: 1,5- 2,5 мм (средно: 2,0 мм)	Диапазон на диаметъра на едри семена: 1,6-3,1 мм (средно: 2,6 мм)
8	350000	4 (10)	4 (10)	6 (15)
8	500000	4 (10)	6 (15)	8 (20)
8	650000	4 (10)	8 (20)	12 (30)
8	800000	4 (10)	12 (30)	16 (40)
10	350000	4 (10)	6 (15)	8 (20)
10	500000	4 (10)	8 (20)	12 (30)
10	650000	4 (10)	10 (25)	14 (35)
10	800000	6 (15)	12 (30)	16 (40)

**ДОБАВКИ****Рапица**

Изключително важно е да се използва графит, за да се неутрализират електростатичните свойства на рапицата.

Смесете добре рапични семена с графит Kinze в затворен съд. Продължете да смесвате, докато всички семена се покрият равномерно. Излишният графит ще остане на дъното на съда. Препоръчително е равно количество от сместа на семена и графит да се приготви поотделно за всеки бункер. Това ще помогне да следите производителността на всеки ред по време на сеитба.

Използвайте приблизително 1 с.л. (15 мл) графит на 3-4 л семена.

**ЗАБЕЛЕЖКА:** За най-добра производителност **ТРЯБВА** да се използва графит с марка Kinze.

**ТАБЛИЦИ ЗА НОРМИ**

За таблици за норми за рапица, вижте раздела [„Таблицы за норми“ на стр. 5-1](#) на това ръководство.

### ИЗОЛАЦИЯ НА ВАКУУМЕН ИЗСЯВАЩ АПАРАТ ЗА СЕИТБА НА РАПИЦА

За успешното и ефикасно засяване на рапица с машини, оборудвани със системата Blue Drive, са необходими допълнителни изолационни подложки за вакуумните измервателни уреди, тъй като те предотвратяват раздробяването на семената и запушването на диска за семена. Подложките са задължителни при сеялките Blue Drive, но осигуряват осезаема полза, когато се използват и при сеялките с ходов контактен задвижващ механизъм. Инструкциите по-долу описват подробно процеса на поставяне и отстраняване на подложките, както и измиването на дисковете за семена.

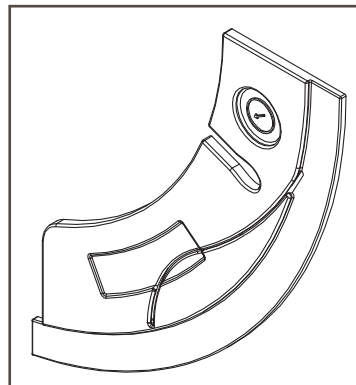

Изоляционна подложка на измервателния уред за рапица

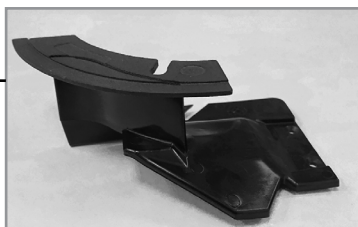
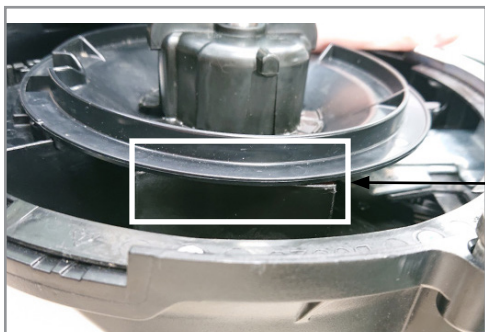

Място на подложката на разделителя

#### Поставяне на изолационната подложка:

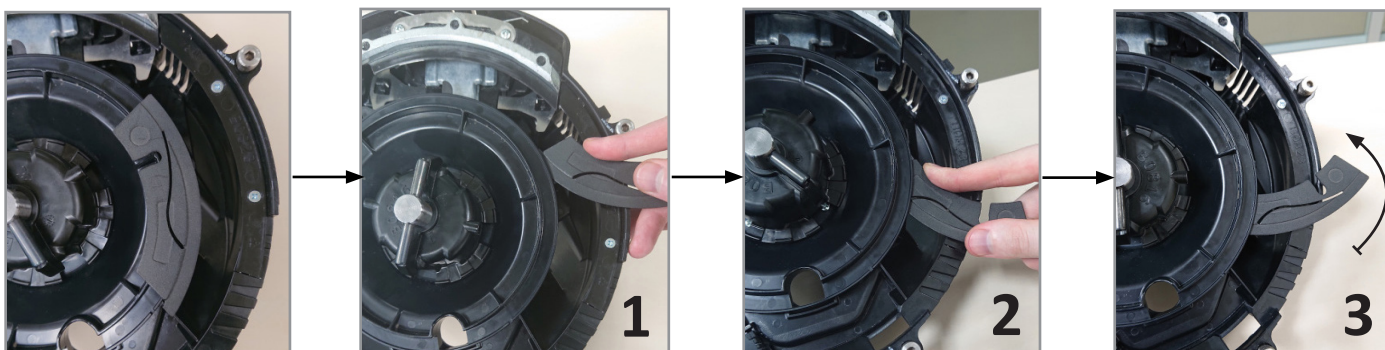

1. Започнете поставянето на изолационната подложка, като плъзнете опашката ѝ в посочената по-горе междина, подобно на нож (фиг. 1).
2. След като първоначално е вмъкната в междината, завъртете подложката наляво на около 90° (фиг. 2 и 3).
3. Продължете да упражнявате непрекъснат натиск върху подложката, като същевременно я поддържате в желаната посока с пръстите си, докато тя не застане стабилно (надлъжният контурен прорез в подложката е подравнен с контура на разделителя на вакуумметъра, върху който се поставя; подложката щраква на място)(фиг. 4, 5 и 6).

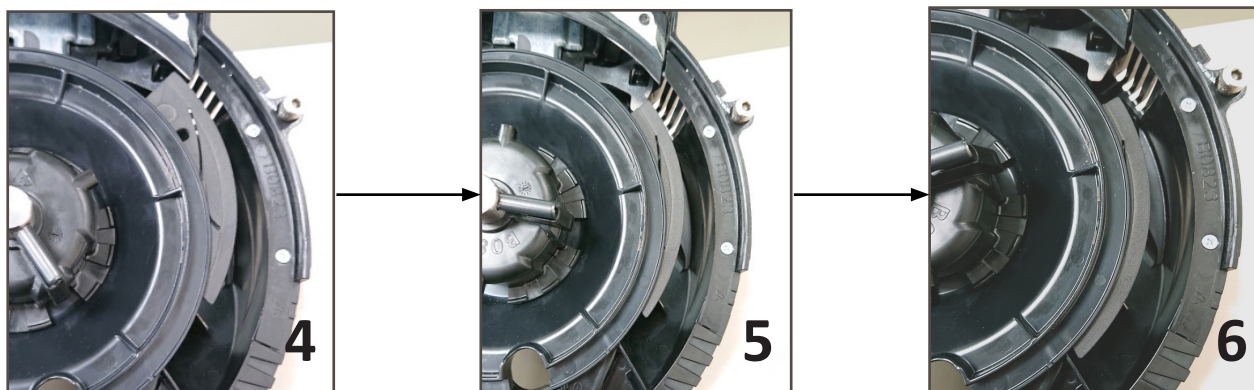

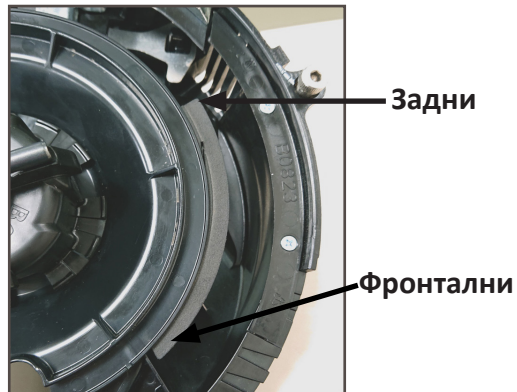
**Отстраняване на изолационната подложка:**

За да извадите изолационната подложка, натиснете с пръсти единия ѝ край, а другия издърпайте (вж. фиг. по-горе).

**Миене на дисковете за семена:**

При засяване на рапица дисковете за семена трябва периодично да се почистват и измиват със сапун и вода, за да се отстранят натрупаните масла и замърсявания, които пречат на оптималното функциониране на диска. Поддържайки дисковете чисти, се осигуряват много добри резултати при засяването.

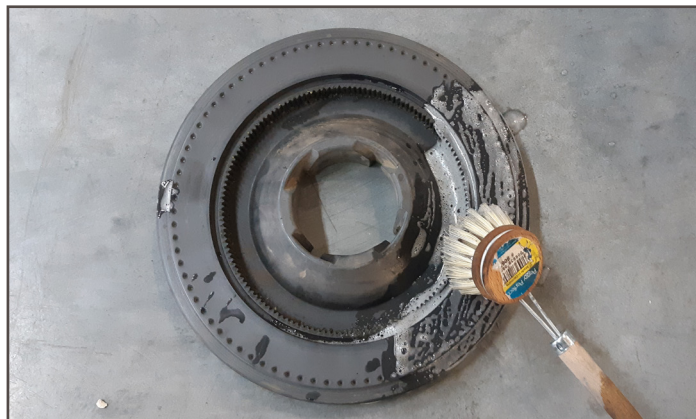

## ПОЧИСТВАНЕ НА ИЗСЯВАЩИЯ АПАРАТ

**ЗАБЕЛЕЖКА:** Използването на семена с нарушена цялост или семена, които съдържат примеси, може да причини запушване на отворите на диска и изисква по-често почистване на изсяващия апарат, за да се предотврати отклонение от сеитбените норми.

Внимателното почистване на изсяващия апарат е важно за поддържане на генетична чистота.

1. Изключете задвижващия механизъм на изсяващия апарат и свалете бункера за семена и изсяващия апарат.
2. Пресипете семената от задния десен тъгъл на бункера в контейнер.
3. Поставете бункера върху дясната му страна. Натиснете бутона за освобождаване и завъртете вакуумния капак на изсяващия апарат по посока на часовниковата стрелка, за да подравните отворите на ключалката с главите на болтовете. Повдигнете капака.
4. Завъртете главината на диска за семена по посока на часовниковата стрелка, за да отблокирате и свалите диска за семена.
5. Изпразнете изсяващия апарат.
6. Внимателно проверете дали всички семена от изсяващия апарат са премахнати.
7. Сменете диска за семена. Монтирайте вакуумния капак.

## ДОБАВКИ

### ГРАФИТ

Препоръчва се използване на графит, за да се улесни потока от семена, за да се осигури смазване на изсяващия апарат и за разсейване на натрупаните статични заряди. От сухите смазочни материали за семена, които се предлагат на пазара, графитът е най-ефективен и най-лесен за употреба, и освен това не изисква механично разбъркване.

### СТАНДАРТНИ БУНКЕРИ

Смесете една супена лъжица **графит на прах** със семената при всяко напълване на бункерите. Редовната употреба на графит удължава живота на компонентите на изсяващия апарат, подобрява разстоянието между семената и може да намали натрупването на препарати от третиране на семената.

**ЗАБЕЛЕЖКА:** НЕ поставяйте графит само в центъра на бункера.

Така той ще се филтрира прекалено бързо през семената и няма да се разпредели равномерно, както би трябвало.

Поставете графита по външния периметър на бункера.

### РЕЗЕРВОАРИ ЗА НАСИПНИ МАТЕРИАЛИ

Смесете една бутилка от 1 паунд (~0,5 кг) графит на прах при всяко напълване на бункера за насипни материали. Графитът трябва да се добавя на слоеве по време на напълване на бункерите за насипни материали. Редовната употреба на графит удължава живота на компонентите на изсяващия апарат, подобрява разстоянието между семената и може да намали натрупването на препарати от третиране на семената.

**ЗАБЕЛЕЖКА:** Възможно е да е необходимо добавяне на допълнително количество графит, за да се забави натрупването на препарати от третиране на семената по компонентите на изсяващия апарат. При използване на допълнителни количества графит може да се наложи по-често почистване на контролните семеразпределители.

Норма на приложение на смазочни материали	
<b>Графит</b>	
Стандартни бункери	1 с. л. (~15 мл)/зареден бункер
Резервоар за насипен материал	1 фунт (~0,5 кг) бутилка/резервоар
<b>Талк-графит 80/20</b>	
Стандартни бункери	1/2 С (120 мл).**
Резервоари за насипни материали	8 фунта (~4 кг)/Резервоар
**Трябва да се смесва равномерно по време на пълнене.	
<b>Талк</b>	
Стандартни бункери	¼" ч.ч. (~59 мл*)
Резервоари за насипни материали	4 фунта (~2 кг)/Резервоар*
*Удвоете количеството талк за слънчоглед.	

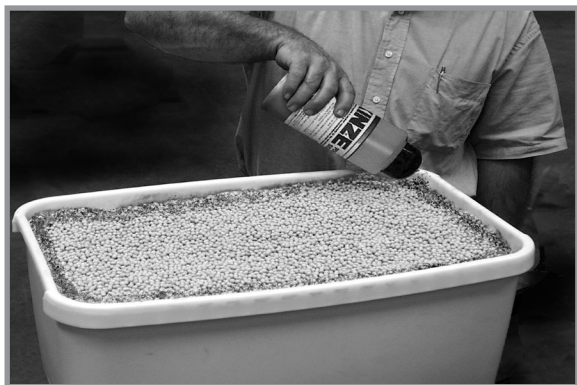

Добавяне на графит към стандартен бункер



Добавяне на графит към бункер за насипни материали

**ТАЛК-ГРАФИТ 80/20**

Смазката от талк и графит трябва да се използва за третиране семена, за да се видят ползите от използването на талка и графита. Тя абсорбира влагата, за да се предотврати слепването на семената, намалява статичното електричество, с което се подобрява потока на семената, и смазва семената и измервателните уреди.

**Стандартни бункери**

Смесете в ½ от съда смазка талк-графит 80/20 със семена в еднаква пропорция при всяко напълване на бункерите. Редовната употреба на графит удължава живота на компонентите на изсяващия апарат, подобрява разстоянието между семената и може да намали натрупването на препарати от третиране на семената.

**ЗАБЕЛЕЖКА:** Смазката талк-графит **ТРЯБВА** да се смеси равномерно по време на пълненето.

**Бункери за насипни материали**

Смесете 8 фунта талк-графит 80/20 със семената при всяко напълване на бункера за насипни материали. Редовната употреба на графит удължава живота на компонентите на изсяващия апарат, подобрява разстоянието между семената и може да намали натрупването на препарати от третиране на семената.

**ЗАБЕЛЕЖКА:** Смазката талк-графит **ТРЯБВА** да се смеси равномерно по време на пълненето.

**ТАЛК**

За изсушаващ агент може да се използва **талк за семена** в допълнение към смазването с графит. Изсушаващият агент може да подобри изпускането на семена и/или **да забави натрупването на препарати от третиране на семената по компонентите на изсяващия апарат.**

1. Напълнете ½ от бункера със семена, добавете ¼ чаена чаша (стандартен) или 2 фунта (за насипни материали) талк и **разбъркайте добре.**
2. Допълнете бункера, добавете още ¼ чаена чаша (стандартен) или 2 фунта (за насипни материали) талк и **разбъркайте добре.**
3. Регулирайте количеството използван талк според необходимото, така че всички семена да бъдат покрити, като същевременно избягвате натрупването на талк в дъното на бункера.

При влажни условия и/или семена с малък размер с допълнително третиране е възможно да са необходими допълнителни количества талк за поддържане на нивото на работа на изсяващия апарат.

**ЗАБЕЛЕЖКА:** Течните препарати за третиране на семена или инокулантите могат да доведат до натрупвания в диска за семена или четките. Проверявайте често дали плътността на засяване и/или подаването на семена са правилните при използване на течни препарати за третиране на семена.

Разбъркайте добре всички препарати за третиране със семената, като спазвате препоръките на производителите. Възможно е препаратите за третиране на семена да не се разбъркат добре, ако бъдат поставени върху семената след като бункерът е вече напълнен, и това да причини слепване на семена и съответно намаляване на плътността на засяване или блокиране на изсяващия апарат.

## МОНТИРАНО НА СЕЕЩАТА СЕКЦИЯ КОЛЕЛО ЗА СЪРНИЩА

Монтираните на сеещите секции колела за стърнища се използват при задни и предни сеещи секции.

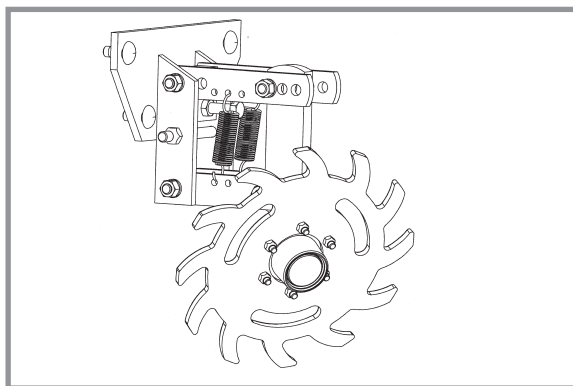

Монтирано на сеещата секция колело за стърнища

Регулирането на силата на натиск се извършва чрез две успоредно свързани регулируеми пружини на всяко колело за стърнища. Позиция 1 е за минимална сила на натиск, а позиция 3 - за максимална сила на натиск.

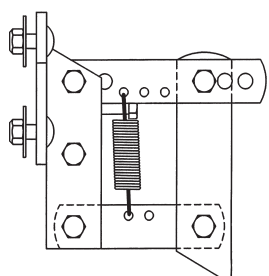

Позиция 1 (най-ниска)

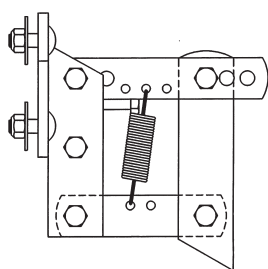

Позиция 2

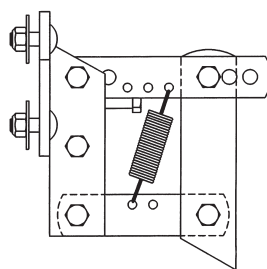

Позиция 3 (най-висока)

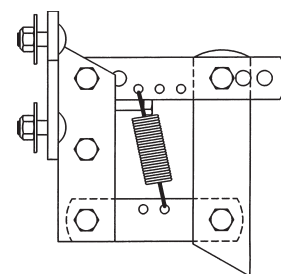

Допълнително повдигане или свободно движение

Повдигнете сеещата секция и променете позицията на пружините, за да регулирате силата на натиск.

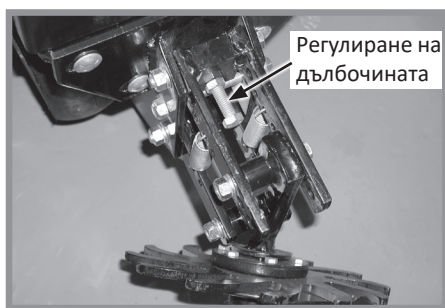

Регулиране на дълбочината

Регулиране на дълбочината на колелото



Най-малко агресивно  
Най-агресивно

Регулиране на ъгъла на колелото

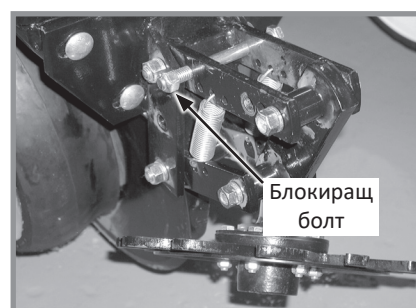

Блокиращ болт

Блокиране на колелото

Максималната дълбочина в условия на разрохкана почва се настройва чрез резбован по цялата си дължина болт и контрагайка, разположени на горното съединение. Първоначалната настройка е 45 мм над дълбочината на лемежа с двоен диск на сеещата секция.

Три отвора в горното съединение регулират ъгъла на колелото. Ако колелото е закрепено във възможно най-вертикална позиция чрез задния отвор в горното съединение, колелото за стърнища е най-агресивно. При преместване на колелото към по-преден отвор се намалява агресивността на колелото за стърнища, при използване за обработка на мулчирани участъци, където почвата е разрохкана.

За да фиксирате колелото за стърнища нагоре, свалете блокиращия болт  $\frac{1}{2}$ " x 5", повдигнете колелото за стърнища и поставете болта.



## МОНТИРАН ЗА СЕЕЩА СЕКЦИЯ ПРЕДПЛУЖНИК ЗА НУЛЕВА ОБРАБОТКА

Монтираните за сееща секция предплужници за нулева обработка с 1" (25 мм) назъбен нож, 1" (25 мм) вълнообразен (с 8 вълни) нож или ¾" (19 мм) вълнообразен (с 13 вълни) нож могат да се използват при задни и предни сеещи секции (показан е ¾" вълнообразен нож). Необходими са по четири бързо регулируеми затягащи пружини на ред при използване на монтирани за сееща секция предплужници за нулева обработка. Вижте „Допълнителни бързо регулируеми затягащи пружини“.

Изравнете ножа на предплужника с лемежите с два диска на сеещата секция. Регулирайте чрез развинтване на четирите крепежни болта, преместване на рамото на предплужника и затягане на четирите крепежни болта. Ножът на предплужника може да се регулира на една от четирите настройки със стъпки от ½" на вилкообразното рамо. Първоначалното положение е в горния отвор.

При износване на ножа го преместете към един от трите по-ниско разположени отвора, за да поддържате положението на ножа на предплужника при или малко под дисковете на лемежа. Поставете предплужника под дълбочината на ножовете на лемежа с два диска при по-тежки условия, като например при утъпкани коловози от колела, за да подобрите проникването на лемежите и изрязването на стърнищата по повърхността.

Проверете дълбочината на работа като регулирате сеялката надолу върху изравнена бетонна повърхност и като проверите връзката между ножа на предплужника и ножа на лемежа на сеещата секция. Уверете се, че сеялката е изравнена и че предплужникът е перпендикулярен на рамата на сеялката и изравнен с дисковия лемеж на сеещата секция.

**ЗАБЕЛЕЖКА:** Затегнете крепежите ¾" на оста с въртящ момент до 163 Nm.



Монтиран за сееща секция предплужник за нулева обработка

## МОНТИРАНИ НА ПРЕДПЛУЖНИКА КОЛЕЛА ЗА СЪРНИЩА

Монтираните на предплужника колела за стърнища са предназначени за използване при задни и фронтални сеещи секции. Ако сеялката е оборудвана с удължителни скоби на сеещата секция, са необходими удължителни скоби на четирите централни задни сеещи секции.

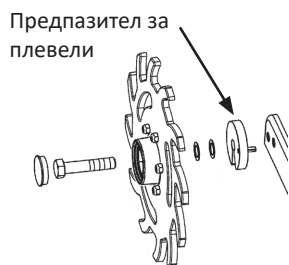

**ЗАБЕЛЕЖКА:** Отворът на предпазителя за плевели трябва да бъде с лицевата част надолу.



Монтирани на предплужника колела за стърнища

Колелата за стърнища се прикрепват към монтирания на сеещата секция предплужник посредством два съединителни винта и щуцери, което позволява свободно движение на устройството. Болтът на оста има 2 позиции за монтаж за успоредно или шахматно свързване на колелата. Дълбочината се регулира с пружинен зъбец и щифт с 11 позиции през 6 мм. Най-издадената точка на зъбеца блокира колелата.

Предпазител за плевели от вътрешната страна на всяко колело предпазва от увиване на плевели, което може да доведе до преждевременна неизправност на лагерите.

## ЗЪБЧАТО ЗАТВАРЯЩО КОЛЕЛО

Зъбчатите затварящи колела разрохкват страничните стени, като по този начин позволяват на корените да проникнат в почвата. Те могат да се използват при задни и фронтални сеещи секции.

Подравнете зъбчатите затварящи колела в права линия една спрямо друга, в над задните отвори на рамото на затварящото колело. Регулирайте колелата на разстояние 1" - 1¼" (~2,5 - 3,1 см) едно от друго в най-близката точка. При извършване на голям обем работа по обработка, монтирайте колелата в най-предния отвор. Това ще намали отклонението на сеещата секция.

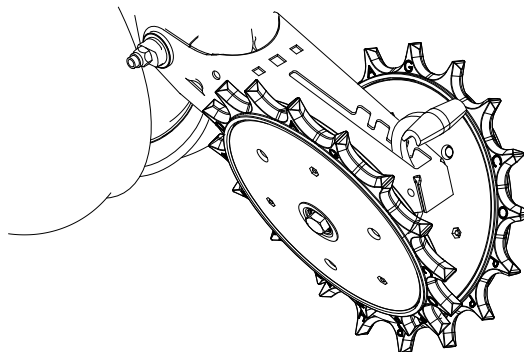

Монтирано на сеещата секция зъбчато затварящо колело

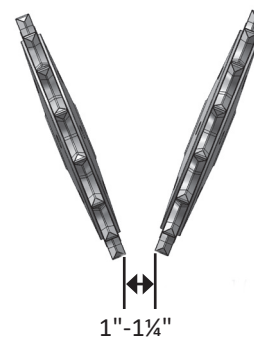

**БУНКЕР И ЗАДВИЖВАЩ МЕХАНИЗЪМ ЗА ПОДАВАНЕ НА ГРАНУЛИРАН ХИМИЧЕН ПРЕПАРАТ**

Селскостопанските химични препарати могат да причинят смърт или сериозно нараняване на хора, животни и растения, или сериозно да навредят на почвата, машините или материалната база. Прочетете и спазвайте всички етикети и инструкции на производителите на химични препарати и оборудване.

Бункерът за гранулиран химичен препарат е с вместимост 40 л.

Не позволявайте попадане на чужди тела в бункера по време на зареждането му. Сменете капациите на бункера след зареждане, за да предотвратите натрупването на замърсявания и влага.

Дозаторът в дъното на бункера регулира нормата на приложение. Вижте „Таблицы за норма на приложение на сухи инсектициди и сухи хербициди“ в настоящото ръководство. Калибрирайте според инструкциите на производителите на химични препарати.



Бункер за гранулиран химичен препарат

Съединителят на бункера за гранулиран химичен препарат и основният вал на изсяващия апарат могат да бъдат изключени и включени чрез копчето за издърпване в задната част на опорния панел на бункера.

Завъртете бутона на  $\frac{1}{4}$  оборот обратно на часовниковата стрелка, за да изключите, или на  $\frac{1}{4}$  оборот по посока на часовниковата стрелка, за да включите.

Процепите в опорния панел на бункера и корпуса на съединителя позволяват регулиране на подравняването между съединителя и вала на изсяващия апарат.



Пускане на задвижващия механизъм на бункера за гранулиран химичен препарат

### ОПЦИИ ЗА ЛЕНТОЧНА ОБРАБОТКА С ГРАНУЛИРАНИ ХИМИЧНИ ПРЕПАРАТИ

Опциите за ленточна обработка с гранулирани химични препарати дават възможност за 4½" (115 мм) ленточна обработка с компенсирани на наклона, директно поставяне в браздите.

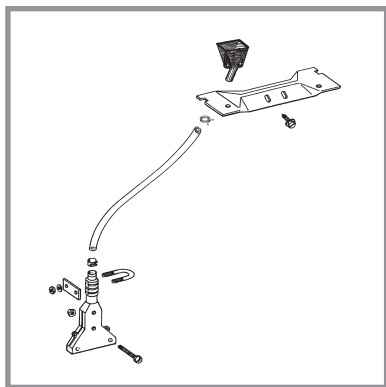

Приставка за 4½" (115 мм) ленточна обработка с компенсирани на наклона

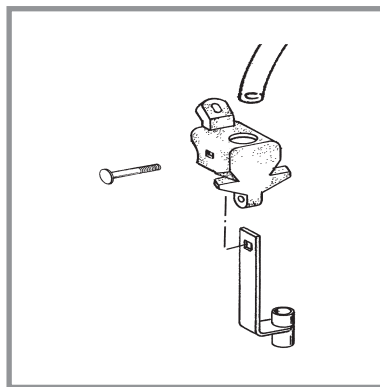

Директно поставяне в браздите

### ПРЕГРАДА НА ПРИСТАВКА ЗА ЛЕНТОЧНА ОБРАБОТКА С ГРАНУЛИРАНИ ХИМИЧНИ ПРЕПАРАТИ

Допълнителната преграда на приставката за ленточна обработка с гранулирани химични препарати се монтира от долната страна на ограничителя на рамото на ролката за предпазване на стърнищата от попадане в приставката за ленточна обработка с гранулирани химични препарати.

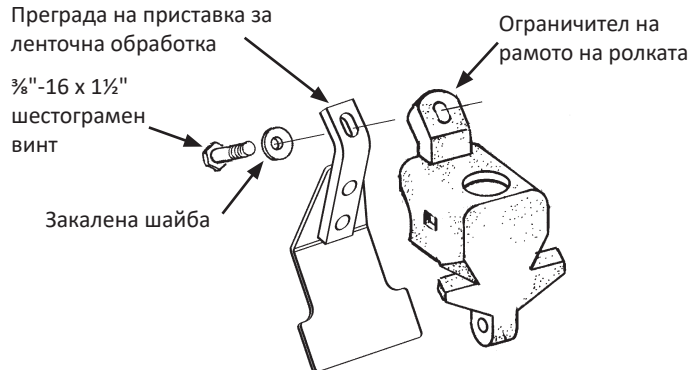

Монтиране на преграда на приставка за ленточна обработка с гранулирани химични препарати

## ЛЕМЕЖ ЗА ТОР С ДВА ДИСКА



Лемеж за тор с два диска

Поставете лемежите за тор с два диска за поставяне на тор на не по-малко разстояние от 5 см от всяка страна на сеещата секция. Дълбочината на внасяне на тор е около 10 см, ако рамата на сеялката е изравнена и е на подходяща височина от 51 см по време на работа. Почвените условия могат леко да повлияят на дълбочината.

**ЗАБЕЛЕЖКА:** Не регулирайте дълбочината на лемежа с промяна на натиска на пружината. Лемежът е конструиран така, че да работи на нивото, зададено от ограничителя на дълбочината и да се издига нагоре при сблъсък с чуждо тяло или твърда земна повърхност.

Затягащата пружина е фабрично настроена на 113 kg, но може да се регулира според различните почвени условия.

1. Развийте контрагайката с  $15/16$ " гаечен ключ.
2. Използвайте 1" гаечен ключ, за да завъртите регулиращия болт по посока на часовниковата стрелка, за да увеличите обтягането, или обратно на часовниковата стрелка, за да го намалите.
3. Затегнете контрагайката.

### БЕЛЕЖКА

Не използвайте лемежите с два диска с обтягане с пълен натиск по скалиста земна повърхност, за да не счупите дисковите ножове.

Поддържайте разстояние между 0,8 мм и 1,6 мм между най-близките точки на ножовете на лемежа. Ножовете се регулират с преместване на вътрешните дистанционни шайби към външната страна на ножа. Проверете дали нитовете на лагерното устройство не са в контакт с корпуса след регулирането.

Външните стъргалки на всеки дисков нож могат да се регулират според износването им. Уверете се, че стъргалките са регулирани така, че да позволяват само лек контакт на ножовете.

Механизмът на лемежа е проектиран така, че да се фиксира в изправено положение, когато приставката за тор не се използва или по време на съхранение.

1. Повдигнете сеялката и поставете опорите под лемежите.
2. Спуснете сеялката, докато отвора на въртящата се част се изравни с отвора на монтажната скоба.
3. Отстранете блокиращия щифт от позицията за съхранение на монтажната скоба и монтирайте през отвора за фиксиране.
4. Закрепете с шплинтове.

## НАЗЪБЕН ЕДНОДИСКОВ ЛЕМЕЖ

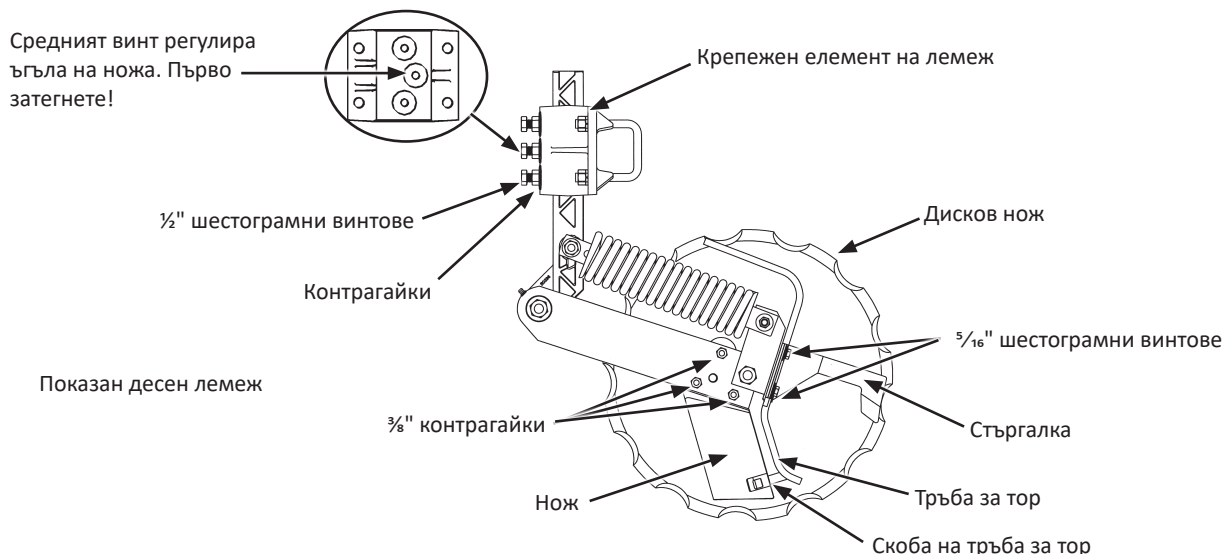

### Настройки на лемеж с единичен зъбчат нож



#### **ВНИМАНИЕ**

Пресованата пружина може да изхвърчи от механизма при опит за демонтаж и да причини нараняване. Не разглобявайте механизма.

Дисковите ножове са остри и могат да порежат някого и да причинят сериозно нараняване. Носете ръкавици при работа с дисковите ножове или при ръчно завъртане.

#### **БЕЛЕЖКА**

Никога не позволявайте удар на нож върху твърди предмети. Това ще повреди ножа.

Ако разстоянието от ножа до дисковия нож е прекалено голямо, между ножа и дисковия нож може да се заклеят почви или стърнища и в този случай дисковият нож няма да се върти.

1. Регулирайте контакта на ножа с дисковия нож. Развийте или затегнете  $\frac{3}{8}$ " контрагайки, за да регулирате целия водещ ръб на ножа спрямо дисковия нож. Завъртете дисковия нож и проверете за леко съпротивление без въртене по инерция. Отново регулирайте точката на допир на ножа и дисковия нож, ако е необходимо.

#### **БЕЛЕЖКА**

Регулирайте тръбата за течен тор, така че да не се намира на мястото, през което почвата преминава през ножа. Тръбата за тор и скобата се износват бързо, ако не бъдат регулирани правилно.

- 
2. Регулирайте стъргалката и тръбата за тор. Разхлабете двата  $\frac{5}{16}$ " шестограмни винта. Регулирайте стъргалката докато докосне дисковия нож. Регулирайте тръбата за тор до центрирането ѝ между ножа и дисковия нож. Затегнете винтовете. Завъртете дисковия нож и проверете за леко съпротивление без въртене по инерция. Повторете, ако е необходимо. Поставете плосък заострен лост или отвертка между ножа и тръбата за тор над скобата на тръбата за тор. Внимателно огънете тръбата, докато се разположи на разстояние 6 - 10 мм от дисковия нож.

**ЗАБЕЛЕЖКА: Максимална дълбочина на дисковия нож 10 см.**

3. Регулирайте дълбочината на дисковия нож. Разхлабете три  $\frac{1}{2}$ " шестограмни винта и контрагайки в крепежния елемент на лемежа. Регулирайте механизма на разрохвача нагоре или надолу до желаната дълбочина на ножа. Затегнете първо централния шестограмен винт и контрагайка, за да зададете желания ъгъл на ножа. Затегнете останалите шестограмни винтове и контрагайки. Завийте шестограмните винтове и контрагайките до 77 Nm. Проверете разстоянието на маркуча за тор и регулирайте, ако е необходимо.

## ПРИСТАВКА НА КОЛЕЛО ЗА СЪРНИЦА ЗА НАЗЪБЕН ЕДНОДИСКОВ ЛЕМЕЖ



Приставка на колело за стърница на назъбен еднодисков лемеж

Приставката на колелото за стърница за назъбен еднодисков лемеж се използва, когато не е възможно монтиране на приставки на колелата за стърница на сеещата секция. Колелото за стърница се прикрепя към назъбения еднодисков лемеж за тор с крепежни елементи  $\frac{5}{8}$ " x  $7\frac{1}{2}$ " (L=190 мм) и  $\frac{1}{2}$ " x  $6\frac{1}{2}$ " (L=165 мм).

Максималната дълбочина се задава чрез повдигане на колелото за стърница и преместване на лоста надолу за увеличаване на дълбочината, или нагоре за намаляване на дълбочината на стъпки от 25 мм (спрямо настройката за дълбочина на ножа). Регулирайте всички редове по еднакъв начин. Силата на натиск на колелото за стърница се поддържа чрез торзионна пружина и не може да се регулира.

## ПРИСТАВКА НА ОПОРНО/ГАБАРИТНО КОЛЕЛО ЗА НАЗЪБЕН ЕДНОДИСКОВ ЛЕМЕЖ ЗА ТОР

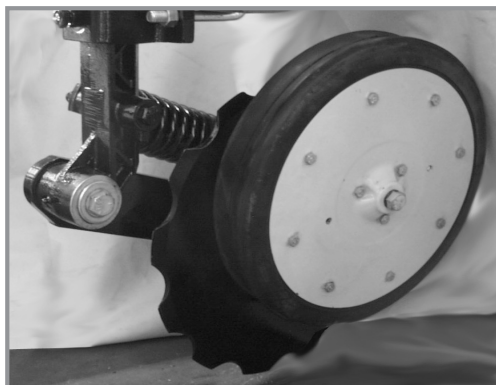

Опорно/габаритно колело на назъбен еднодисков лемеж

Приставката на опорно/габаритно колело за назъбен еднодисков лемеж се използва, когато е необходимо допълнително регулиране за поддържане на желаната дълбочина на лемежа за тор. Опорното/габаритното колело се прикрепя към назъбения еднодисков лемеж за тор чрез монтажен блок, затегнат към въртящото се рамо с крепежен елемент от  $\frac{5}{8}$ " чрез лагера на дисковия нож.

Дълбочината се регулира чрез 3 отвора за регулиране в монтажния блок на опорното/габаритното колело. Преместването на опорното/габаритното колело увеличава/намалява дълбочината на стъпки от приблизително 25 мм спрямо настройката за дълбочина на ножа, направена на вертикалната позиция за монтиране.

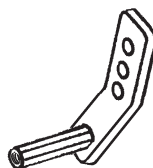



## ПОДСИЛЕН ЕДНОДИСКОВ ЛЕМЕЖ ЗА ТОР

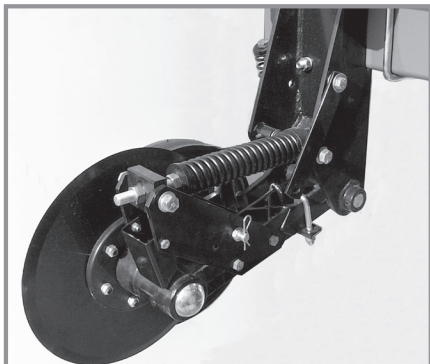

Подсилен еднодисков лемеж

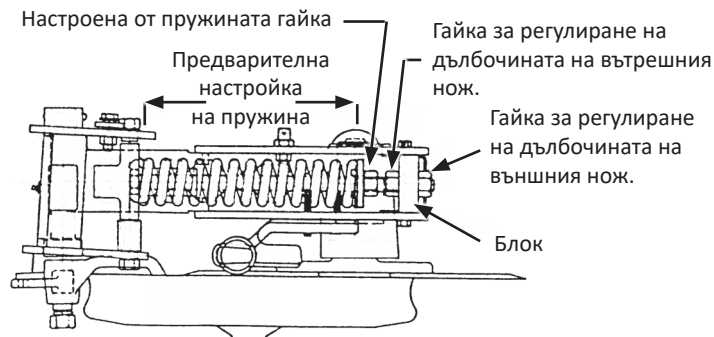

Показана е конфигурацията отъдно (изглед отгоре)

Препоръчителното поставяне на тор при подсилен еднодисков лемеж за тор е 9 - 10 см от реда.

### БЕЛЕЖКА

Никога не поставяйте тора на по-близо разстояние от 5 см от реда, тъй като това може да повреди семената.

Максималната дълбочина на ножа е около 13 см с изравнена рама на сеялката и на работна височина от 51 см. Почвените условия могат леко да повлияят на дълбочината.

Повдигнете сеялката, за да премахнете лемежа за тор. Развийте вътрешната регулираща гайка с ключ 1½". Завъртете външната гайка в посока на часовниковата стрелка, за да намалите дълбочината на ножа, или обратно на часовниковата стрелка, за да я увеличите. Едно пълно завъртане на гайката за регулиране на дълбочината на ножа променя дълбочината на ножа с ⅜". Затегнете силно вътрешната гайка спрямо блока. Регулирайте всички лемежи за тор на една и съща дълбочина.

Затягането на лемежа за тор може да се регулира от 113 кг до 290 кг.

### БЕЛЕЖКА

Не използвайте подсилените еднодискови лемежи за тор с обтягане с пълен натиск по скалиста земна повърхност, за да не счупите дисковите ножове.

**ЗАБЕЛЕЖКА:** НЕ регулирайте предварително зададения размер на пружината на по-малко от 24 см.

**ЗАБЕЛЕЖКА:** Прекаленото затягане може да доведе до повдигане на рамата на сеялката и да повлияе на работата на машината. Рамата на сеялката трябва да бъде на 51 см от земната повърхност в позиция за сеитба. Прекаленото затягане при условия на рохка почва може да доведе до прекалено навлизане в дълбочина на лемежите и да измести почвата пред лемежа, като това може да възпрепятства въртенето на притискащата почвата ролка и ножа на разрохвача.

Повдигнете сеялката, за да премахнете лемежа за тор. Завъртете предварително настроената гайка по посока на часовниковата стрелка, за да увеличите затягането и обратно на часовниковата стрелка, за да я намалите. Регулирайте всички редове с една и съща настройка. Препоръчва се минимално затягане на пружината за приемливо ниво на работа. Вижте таблицата за спецификации на дължината на пружината.

Периодично регулирайте пружинната тръба за тор/стъргалката, за да поддържате разстояние 3 мм между тръбата за тор и ножа на разрохвача. Ако не поддържате това разстояние, торът може да не попадне на правилното място.

Развийте регулиращия болт на стъргалката. Процепът в стъргалката дава възможност за регулиране нагоре или надолу.

Предварително зададена	
дължина на пружина	Сила на затягане
27,9 см	113 кг
27,3 см	145 кг
<b>26,7 см</b>	168 кг
26,0 см	204 кг
25,4 см	236 кг
24,8 см	263 кг
22,9 см	290 кг
*Първоначална настройка	

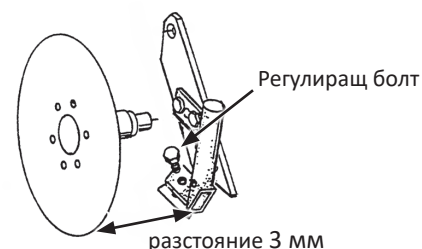

Регулирайте тръбата за течен тор/стъргалка, така че между ножа и долния водещ ръб на стъргалката да има лек контакт и разстояние 6 мм между задния ръб на тръбата за течен тор и ножа. Ножът трябва да се върти с минимално съпротивление.

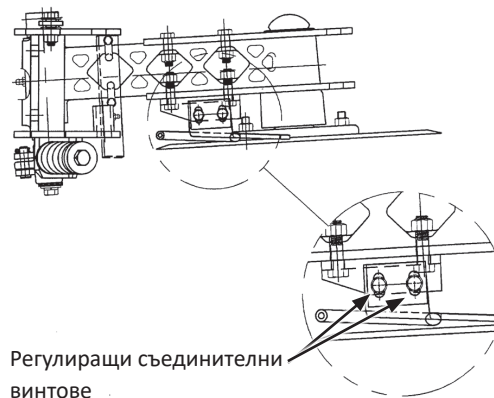

Регулиращи съединителни винтове

Подсиленият едnodисков лемеж за тор може да се повдига и фиксира, когато приставката за тор не се използва или по време на съхранение.

**ЗАБЕЛЕЖКА:** При повдигане на механизма на дисковия нож се повдига автоматично блокиращ лост, който заключва притискащата ролка за почва.

1. Поставете сеялката в позиция за сеитба.
2. Свалете външната регулираща гайка за дълбочината.
3. Повдигнете сеялката докато регулиращият болт се отдели от регулиращия блок.
4. Повдигнете пружината, за да разчистите механизма на ножа и повдигнете механизма на ножа до позициониране на скобата за съхранение върху блокиращия щифт. Поставете пружинния шплинт.
5. Монтирайте отново регулиращата гайка за дълбочина и затегнете

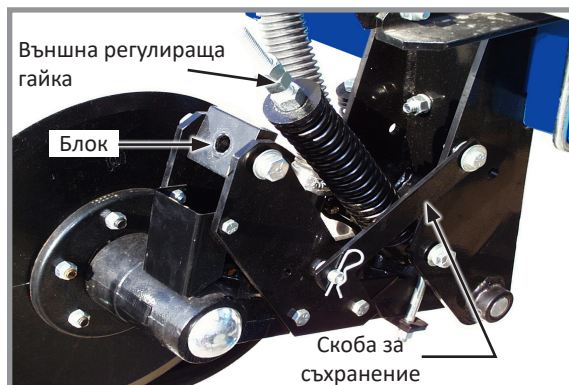

Блокиращо устройство на подсилен лемеж

## ПРИСТАВКА ЗА СУХ ТОР

**ПРЕДУПРЕЖДЕНИЕ**

Селскостопанските химични препарати могат да причинят смърт или сериозно нараняване на хора, животни и растения, или сериозно да навредят на почвата, машините или материалната база. Прочетете и спазвайте всички етикети и инструкции на производителите на химични препарати и оборудване.



Монтирана опция за сух тор

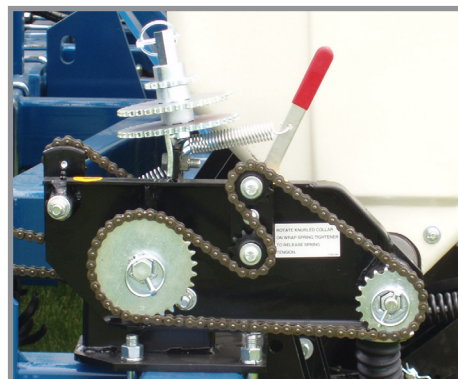

Трансмисия на задвижващия механизъм за внасяне на тор

Нормата на приложение на тор се определя от комбинацията от задвижващи/задвижвани зъбни колела на трансмисията на задвижващия механизъм за внасяне на тор и позицията на шнековете в бункерите.



Шнекове в позиция за висока норма на подаване



Шнекове в позиция за ниска норма на подаване

**ЗАБЕЛЕЖКА:** При позиция на шнека за висока норма на подаване и настройка на прекалено ниска норма се получава неравномерно подаване на тор.

Свалете ¼" съединителни винтове от неръждаема стомана, които закрепват шнековете на място върху вала и сменете позицията на шнековете, за да промените нормата на подаване.

Трансмисията за подаване на тор се намира точно над трансмисията на сеещата секция от дясната страна на сеялката, като това позволява бърза промяна в зъбните колела за получаване на желаните норми на приложение на тор.

Обтягането на веригата се контролира от пружинна натегателна ролка, регулирана с хрупав механизъм, който се намира от вътрешната страна на трансмисията. Верижните зъбни колела могат да се сменят с тези от лоста за съхранение на верижни зъбни колела чрез премахване на щифтовете на шестостенните валове. Таблиците на нормите за приложение на тор в раздел „Таблица на нормите“ ще Ви помогнат да изберете правилните комбинации от верижни зъбни колела.

**ЗАБЕЛЕЖКА:** Направете проверка в полеви условия след всяко регулиране на комбинацията от верижни зъбни колела, за да сте сигурни, че използвате желаната норма на приложение на тор.

**БЕЛЕЖКА**

Поставянето на тор в прекалена близост до семената или в прекалено големи количества може да доведе до покълване или увреждане на младите насаждения. Проверете правилното количество и приложение според инструкциите на търговеца или производителя на тор.

Тъй като приставката за сух тор измерва гранулитите според обема, а не според теглото им, е възможно да има значителни разлики при различните марки, при анализа на тора и при измереното тегло по време на действителното приложение. Използвайте таблицата само за справка. Използвайте контейнер, за да уловите и измерите приложеното количество за по-добра точност.

Поддържайте тора сух по време на употреба и съхранение, тъй като повечето торове лесно абсорбират влага. Освен отпадъците, натрупаните количества тор, останал в бункера, могат да доведат до корозия на метала. Изпразвайте бункерите в края на всеки ден.

ПОЧИСТВАНЕ

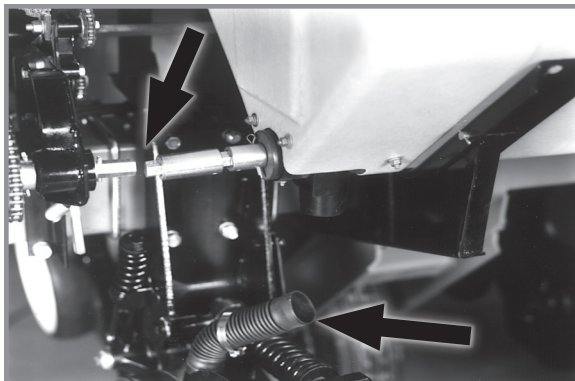

**Откачете вала и маркучите на задвижващия механизъм**

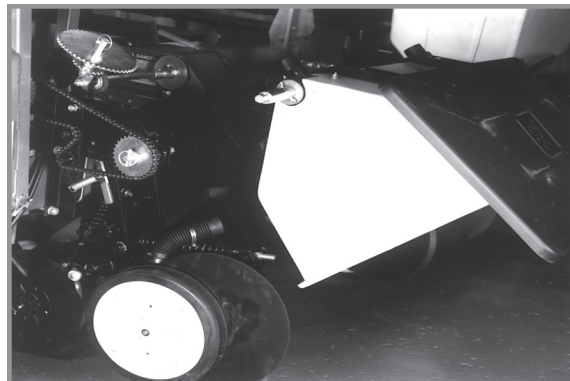

**Завъртете капака към задната част и завъртете бункера напред**

Бункерите за сух тор се наклонят напред за изпразване и за лесно почистване. Откачете вала на задвижващия механизъм от трансмисията и/или съседния бункер. **РАЗХЛАБЕТЕ СКОБИТЕ НА МАРКУЧА И СВАЛЕТЕ МАРКУЧИТЕ ОТ ВСЕКИ БУНКЕР.** Свалете задния съединителен винт  $\frac{1}{2}$ " x  $1\frac{1}{4}$ " от мястото между подложката и крепежния елемент на всеки бункер. Завъртете капака на всеки бункер към задната страна на бункера и внимателно наклонете бункера напред. Измийте всички остатъци от тор от бункерите и маркучите, след като изпразните съдържанието.

Бункерите трябва да се демонтират и почистят, а металните повърхности да се покрият с препарат против ръжда в края на сеитбения сезон или по време на периоди, през които приставката за тор не се използва. Свалете  $\frac{1}{4}$ " шплинт и лагера от единия край на вала. Издърпайте механизма на шнека от срещуположния край на бункера. Свалете съединителните винтове от неръждаема стомана от вала на шнека и свалете всички компоненти на шнека за почистване. Покрийте всички части с препарат против ръжда преди повторно сглобяване. Монтирайте двете половини на шнека на позиция за висока или ниска норма на приложение.

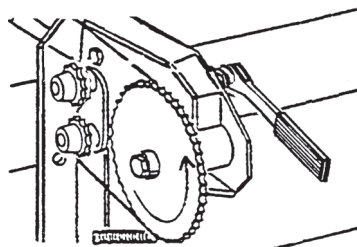

**Посока на въртене на трансмисията**

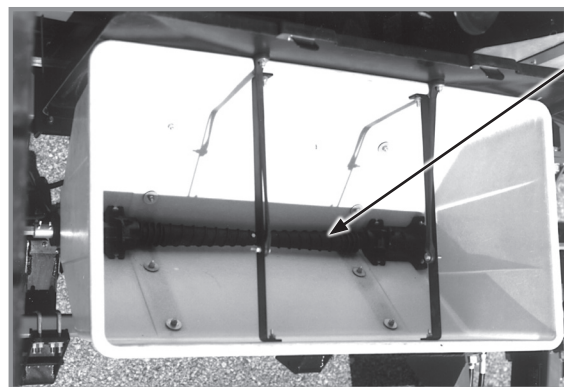

Шнековата спирава трябва да придвижват химичните препарати от централната към външната част на бункера.

**Монтиране на шнек**

**ЗАБЕЛЕЖКА:** Монтирайте механизма на шнека така че шнековата спирава да придвижва материала към външните отвори в бункера, когато шнековете се въртят в посоката, в която те се въртят по време на работа.

Плъзнете механизма на шнека през входния отвор на корпуса на бункера. Закрепете на място, като монтирате отново лагера и шплинта. Завъртете вала в показаната посока, за да видите дали шнековите спирави се движат в посока към краищата на бункера. Ако това не е така, свалете механизма на шнека, завъртете на  $180^\circ$  и монтирайте отново.

**ЗАБЕЛЕЖКА:** Честото смазване на лагерите на шнека е от ключово значение, за да се осигури свободното въртене на шнековете. Вижте раздела относно смазването за информация относно честотата на смазване.

Проверявайте дали шнековете се въртят свободно. Ако това не е така, разхлабете коларските болтове  $\frac{5}{16}$ " във входните отвори на корпуса, завъртете шнека няколко пъти и затегнете отново коларските болтове. Това позволява повторно подравняване на корпусите и шнековете.

**ЗАБЕЛЕЖКА:** Не работете с приставката за тор, без да са поставени шнековите разделители.

Монтирайте шнековите разделители над шнековете и закрепете на място с два пружинни шплинта на всеки бункер.

## ПРИСТАВКА ЗА ТЕЧЕН ТОР

**ПРЕДУПРЕЖДЕНИЕ**

Селскостопанските химични препарати могат да причинят смърт или сериозно нараняване на хора, животни и растения, или сериозно да навредят на почвата, машините или материалната база. Прочетете и спазвайте всички етикети и инструкции на производителите на химични препарати и оборудване.

**ВНИМАНИЕ**

Препълването на резервоара може да доведе до източване, преобръщане на резервоара, телесна повреда и щети на материално имущество и техника. Не препълвайте резервоара. Не оставяйте сеялката без надзор, докато пълните резервоара. Затворете клапана за напълване и отворете капака на резервоара в случай на източване. Спазвайте всички инструкции на производителя на химичния препарат за оказване на първа помощ, почистване и третиране на препарата.

**БЕЛЕЖКА**

Поставянето на тор в прекалена близост до семената или в прекалено големи количества може да доведе до покълване или увреждане на младите насаждения. Проверете правилното количество и приложение според инструкциите на търговеца или производителя на тор.

## СПИРАТЕЛНИ КЛАПАНИ



Пригоден за ремонт спирателен клапан

Предлагат се допълнителни спирателни клапани за ниска скорост за монтаж на място между буталната помпа и разрохвачите за осигуряване на равномерно разпределение на продукта при ниска скорост. Спирателните клапани елиминират антисифонните затворени линии.

БУТАЛНА ПОМПА

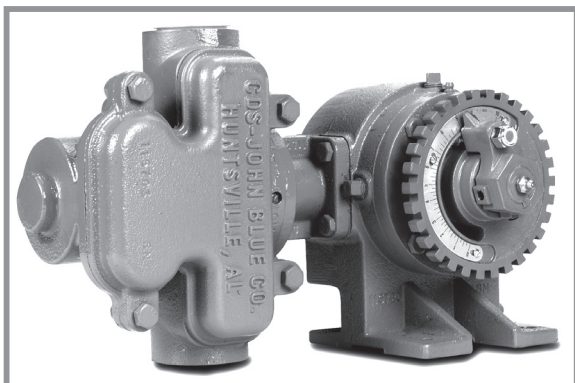

Бутална помпа

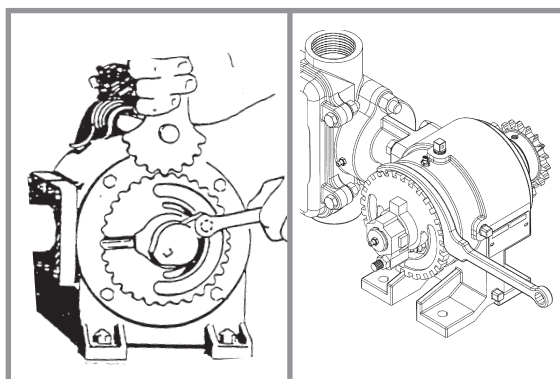

Регулиране на нормата на подаване

**ЗАБЕЛЕЖКА:** Таблицата за норма на подаване в раздел „Таблицы на нормите“ от настоящото ръководство дава информация само за приблизителната норма на приложение. Приложението варира при различна температура и при различните торове.

Развийте  $\frac{3}{8}$ " контрагайката, която крепи рамото към показалеца и завъртете фланеца на скалата с ключ, докато показалецът застане върху желаната настройка на скалата. Затегнете  $\frac{3}{8}$ " контрагайка. НЕ ПРЕНАТЯГАЙТЕ.

**ЗАБЕЛЕЖКА:** Периодично проверявайте дебита към всички редове. Зададената норма все още се подава към останалите редове в случай на запушване на един или повече от портовете.

РЕГУЛИРАНЕ НА ПРУЖИНАТА НА ХОДОВОТО КОЛЕЛО НА БУТАЛНАТА ПОМПА

Първоначалният натиск на затягащата пружина върху ходовото колело на буталната помпа се настройва така, че да останат  $12\frac{1}{4}$ " (~31 см) между долната част на монтажната плоча и тапата в горната част на пружината. Този размер се отчита при повдигната сеялка (гумата не се допира до земята). Могат да се направят допълнителни корекции, за да се изпълнят условията.

**ЗАБЕЛЕЖКА:** Модулът на задвижващото колело на буталната помпа може да бъде заключен в повдигнато положение, когато не се използва. Отстранете двата винта с глава за ключ, които присъединяват горния край на пружината към държача на пружинната. Прикрепете отново пружината, като използвате горните отвори в държача на пружината. Изпълнете процедурата в обратен ред, за да върнете пружината в изходно положение за употреба на полето.

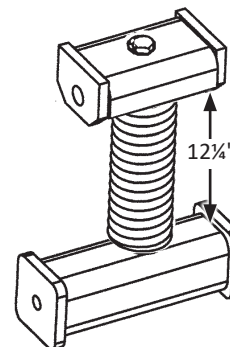

ПОЧИСТВАНЕ

Почиствайте добре резервоарите, маркучите и дозиращата помпа с вода в края на сеитбения сезон или продължителни периоди, през които техниката няма да се използва. Не позволявайте торът да кристализира в резултат от ниски температури или изпарение.

При машини, оборудвани с бутална помпа, разглобявайте и почиствайте филтъра между буталната помпа и сачмения вентил ежедневно. Свалете капака на цилиндъра, за да почистите ситото. Вижте „Съхранение на бутална помпа“ в раздел „Поддръжка“ на настоящото ръководство.

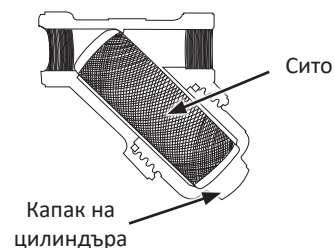

## Течен тор с Blue Vantage

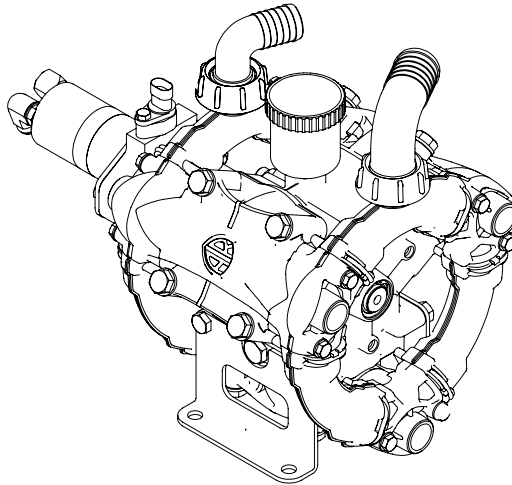

### ВНИМАНИЕ

НЕ използвайте диафрагмената помпа, без предварително да сте проверили дали тръбопроводите на смукателния и нагнетателния кръг са правилно закрепени и дали нямат течове.

НЕ засмуквайте течности с температура над 50°C и под 5°C.

НЕ използвайте помпата за запалими, токсични или корозивни течности или течности с неподходяща плътност, особено разтворители или течни остатъци от всякакъв вид.



### ВНИМАНИЕ

Преди да започнете работа по поддръжката, понижете налягането в системата с течности и изолирайте помпата от всички източници на енергия.

Когато приключите с работата, преди да стартирате отново помпата, проверете дали не са оставени инструменти, парцали или други материали в близост до движещи се части или в опасните зони.

### БЕЛЕЖКА

Преди пускането в експлоатация операторът трябва да извърши необходимите проверки за безопасност.

В случай на течове от тръбите под налягане, спрете помпата веднага и отстранете теча.

### БЕЛЕЖКА

През първите няколко часа на работа проверете дали нивото на маслото в резервоара остава между минималната и максималната граница. Ако е необходимо доливане, използвайте маслото, посочено в раздел „Поддръжка“ на ръководството.

**Преглед на частите за наторяващите системи**

**ЗАБЕЛЕЖКА:** Вижте номерата на частите в ръководството за части.

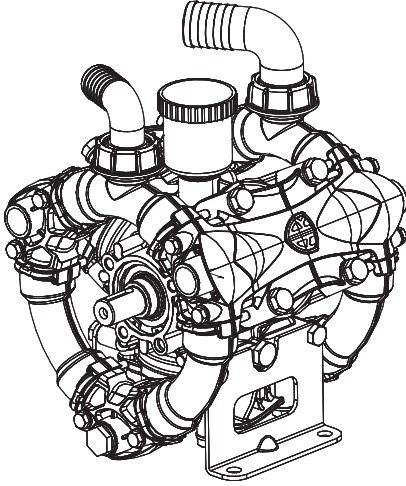
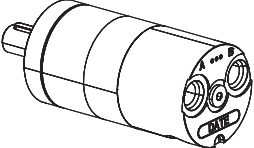
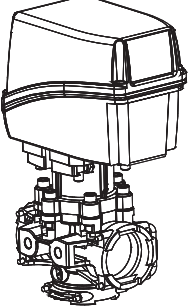
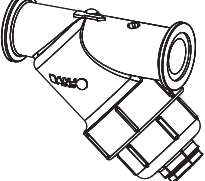
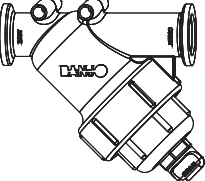
КОМПОНЕНТ		ОПИСАНИЕ
Мембранна помпа	 <p>3-цилиндрова</p>	<p>Маслен капацитет: 1 L</p> <p>Мембранен комплект: предлага се, вижте в ръководството за части.</p> <p>Комплект на спирателен клапан: предлага се, вижте в ръководството за части.</p> <p>Комплект уплътнения: предлага се, вижте в ръководството за части.</p> <p>Масло: предлага се, вижте в ръководството за части.</p> <p>Зимен тор: предлага се, вижте в ръководството за части.</p>
Хидравличен мотор		<p>Мотор на помпата за тор. Малката помпа и голямата помпа имат различни мотори.</p> <p>Комплект уплътнения: предлага се, вижте в ръководството за части.</p>
Регулатор на налягане		<p>Управлява налягането в подаващия колектор и заобикаля горния поток за разбъркване.</p>
Смукателна цедка		<p>30 mesh.</p> <p>Почиствайте редовно.</p>
Цедка под налягане		<p>80 mesh.</p> <p>Почиствайте редовно.</p>

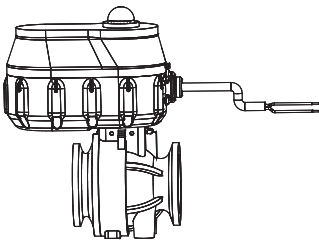
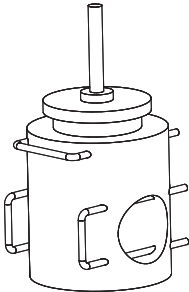
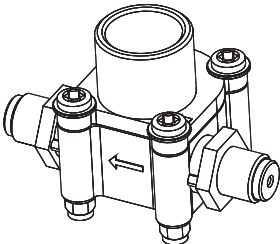
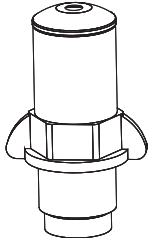
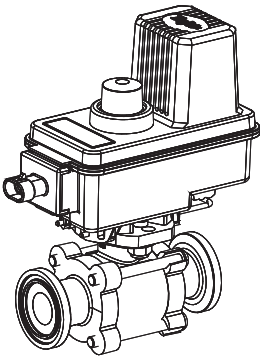

КОМПОНЕНТ		ОПИСАНИЕ
Смукателен сачмен вентил		Двупозиционен клапан, който отваря потока тор към помпата. Тази функция се използва, когато се влиза в задача за сеене в екрана Blue Vantage.
Разходомер на голямата система		Разходомер на пълния поток.
Разходомер на малката система		Стрелките на корпуса указват посоката на потока.
		Датчик на малкия разходомер.
Малък сачмен вентил		Затваря се, за да насочи потока през малкия разходомер при ниски нива на потока.



КОМПОНЕНТ		ОПИСАНИЕ
Смукателен датчик		<p>Разположен в смукателната цедка. Насочва налягането на смукателната помпа към управляващите елементи на Blue Vantage.</p>
Датчик за налягане		<p>Насочва налягането на подаващия колектор към управляващите елементи на Blue Vantage.</p>
Превключвател за флуида		<p>Разположен в резервоара за сигнализиране при ниско ниво. Разположен в смукателния кръг за известяване кога в помпата има подаване на флуид.</p>
Редови разходомер		<p>Указва наличието или липсата на поток на всеки ред.</p>
Струйна дюза		<p>Използва се за всички дюзи, по-малки от 0,055, и не се използва при по-големи от 0,065.</p>
4916 дюза		<p>За различното дозиране при прилагане се използват различни дюзи.</p>

Таблица на стойностите на въртящия момент за скобата на маркуча				
 Стандартен	 Подсилен	Диаметър	Стандартни	Подсилени
		1¼"	42 in-lb	75 in-lb
		1½"	42 in-lb	75 in-lb
		2"	42 in-lb	X

Таблица на стойностите на въртящия момент за скобата на фланеца		
	Диаметър	Въртящ момент
	1"	50-60 in-lb
	2"	90-100 in-lb

СХЕМА НА СИСТЕМАТА ЗА ТЕЧЕН ТОР

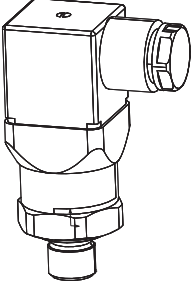
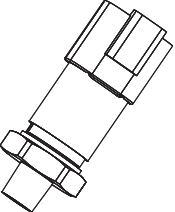
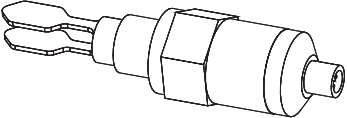
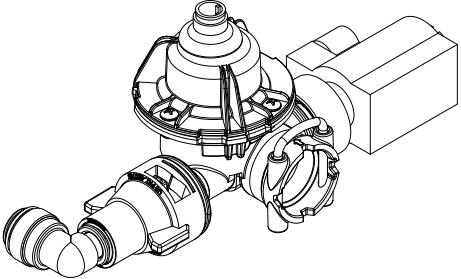
Торът се управлява чрез екрана Blue Vantage. Можете да увеличите или да намалите дозирането на тора, да включите или изключите функцията за торене и да заредите рецепта. За повече информация, вижте ръководството за Blue Vantage.

Задно ремарке или допълнителен прикачен резервоар

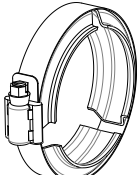
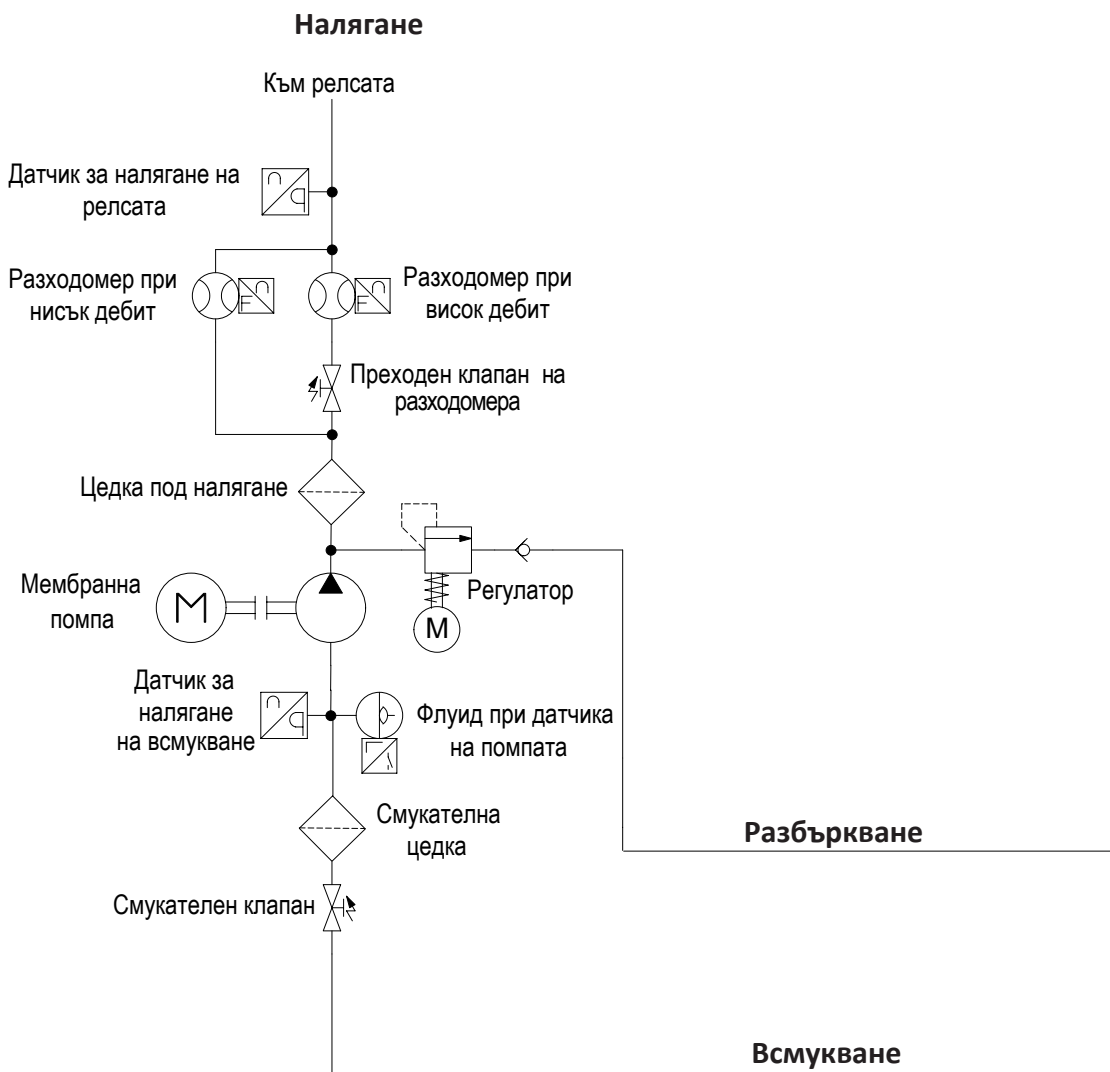

## Преглед на системата

### Мембранна помпа - № на модела AR120

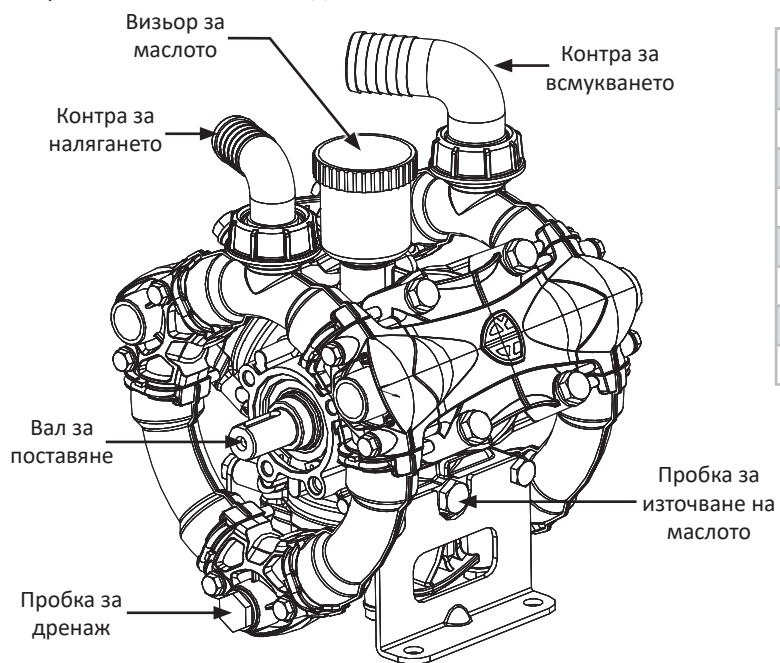

Диапазон на работното налягане	
AR120	
Максимално GPM (Max L/min)	30,8 (116,6)
Максимално PSI (Max kPa)	220 (1517)
Тегло	15,4 kg
Цилиндри	3
Маслен капацитет	1 L
Максимална скорост (RPM)	550
Гасител на пулсациите	Не

Мембранните помпи са помпи с възвратнопостъпателно движение с положително изместване. Възвратнопостъпателното движение на мембраните разширява и компресира обемите. Тази механична работа и промяната в обемите предизвиква преместване на течността. Основната разлика между мембранната помпа и другите видове бутални помпи с възвратнопостъпателно движение е наличието на гъвкав разделителен компонент (мембраната) между механичните части и кръга на изпомпваната течност. Това позволява на мембранните помпи да пренасят течности, което би било вредно за други видове бутални помпи. Буталата обикновено са с насрещно разположение на цилиндрите тип Voхег или са радиално разположени около оста на колянoвия вал, който ги задвижва.

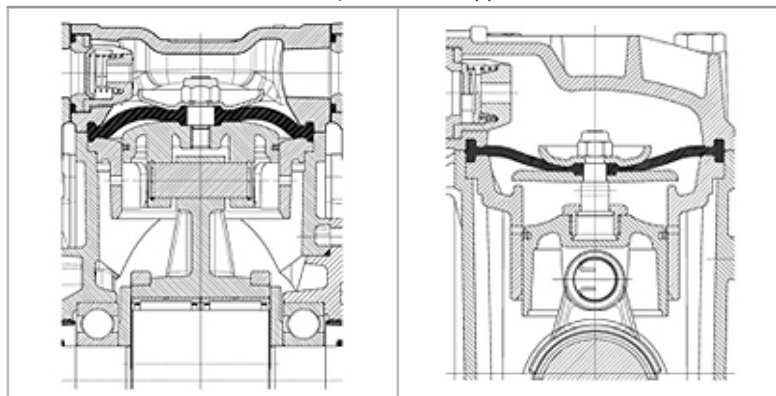

Полухидравлична помпа

Хидравлична помпа

Буталото е свързано механично с мембраната. Тя се задвижва механично от бутало в центъра си и в същото време нейният външен ръб осигурява водонепроницаемо уплътнение около помпената камера. При полухидравличната мембранна помпа мембраната е здраво закрепена към буталото чрез шпилка, завинтена върху буталото, и пластина, затегната с гайка. При хидравличната мембранна помпа центърът на мембраната е фиксиран към плаващ компонент върху бутало. Смукателните и нагнетателните вентили, монтирани на смукателните и нагнетателните отвори на помпената камера, се управляват от променливо отрицателно и положително налягане във вътрешния кръг.

Всмукване

По време на такта на всмукване (буталото се отдръпва), разликата между смукателното налягане и налягането вътре в главата на помпата отваря смукателния и затваря нагнетателния клапан. Преместената течност е изтеглена в главата по смукателния маркуч.

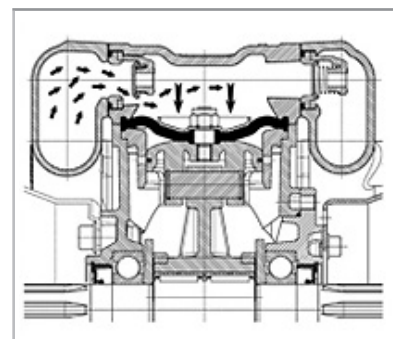

Всмукване

Компресия

По време на такта на компресия (буталото изтиква), смукателният клапан се затваря и нагнетателният клапан се отваря поради налягането, генерирано вътре в главата от буталото. Прехвърлената течност се изпомпва от главата и в захранващата линия.

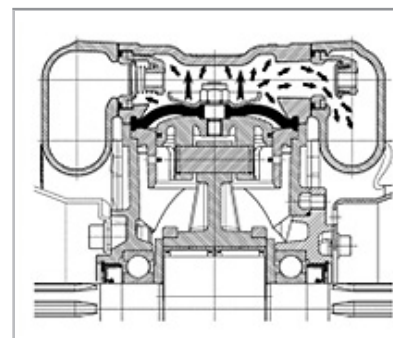

Компресия

Масло

Когато помпата е нова, маслото в резервоара е бистро и жълтеникаво. След няколко работни часа то губи своята прозрачност и става тъмно поради метални частици, изпаднали при триенето на вътрешните компоненти по време на работа. За такъв тип мембранна помпа този цвят е нормален. Това се случва независимо от вида на използваното масло и условията на работа на помпата. При по-високо работно натоварване маслото потъмнява по-бързо. Когато маслото в резервоара стане светлосиво и изглежда млечно (цветът също зависи от цвета на изпомпваната течност), незабавно преустановете използването на помпата, възможно е една или повече мембрани да са се спукали, позволявайки на изпомпания воден разтвор да премине в смазочното масло и да образува емулсия вода/масло вътре в тялото на помпата.



Масло в нова помпа



Масло в работеща помпа



Масло след разкъсване на мембраната

Смяна на мембрани

Освен смазващата си функция, при мембранните помпи маслото преминава през калибрираните отвори в ръкавите, незатворени при всеки ход на буталото, за да образува защитна възглавница между буталото и мембраната. Обемът на тази маслена възглавница не е постоянен и варира в зависимост от налягането/вакуума в помпената камера. Маслената възглавница обаче е ефективна само когато не съдържа остатъчен въздух. След смяна на мембраните маслената възглавница трябва да се възстанови, като се отстрани възможно най-много въздух вътре в тялото и по-специално между буталата и мембраните.

Възстановяване на маслената възглавница:

1. Калибрираните отвори в ръкавите трябва винаги да се монтират във вертикално положение, позволявайки на въздуха да излиза, а капачката трябва да е свалена от резервоара.
2. Преди да продължите, претеглете количеството масло, посочено в ръководството за конкретния модел помпа.
3. Завъртете вала на помпата на ръка и наклонете под различни ъгли - ще видите въздушни мехурчета, излизащи от резервоара.
4. Когато цялото количество масло, определено за помпата, е налято, маслото е между маркировките за минималното и максималното ниво на резервоара и не излиза въздух. Системата е правилно обезвъздушена.

**ЗАБЕЛЕЖКА:** Особено тежките или обемисти помпи могат да работят при ниски обороти за няколко минути при 0 бара без маслена капачка на резервоара за наблюдение на маслото. Ще излязат въздушни мехурчета, от което нивото на маслото ще спадне. Допълвайте, докато се добави цялото количество масло, определено за помпата.

**ЗАБЕЛЕЖКА:** По време на работа, ако работното налягане се увеличи, и нивото в резервоара ще се увеличи. Ако помпата работи с високо смукателно налягане (запушен филтър, засмукване от силен наклон), нивото в резервоара ще намалее.

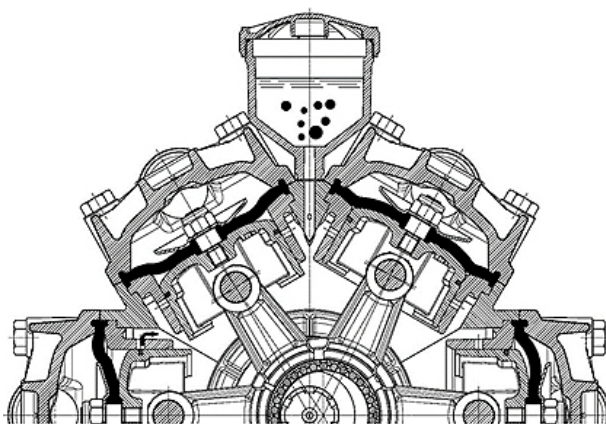

Неправилна работа с помпата за тор

- Не използвайте помпата в потенциално експлозивна атмосфера.
- Не използвайте помпата за запалими течности или течности с неподходяща плътност, особено морска вода, лепила, битуми, запечатки за асфалт, смеси за двустепенно втвърдяване, запечатки за бетон, втечнени газове или разтворители от всякакъв вид, бои от всякакъв вид или течности, съдържащи твърди вещества в суспензията.
- Не изсмуквайте течности при температури над 122°F (50°C) или под 41°F (5°C).
- Не използвайте помпата във водоподаващи системи за питейна вода.
- Не използвайте помпата върху продукти за човешка консумация.
- Не използвайте помпата, без първо да проверите дали тръбопроводите на всмукателния и нагнетателния кръг са правилно закрепени и без течове.
- Не използвайте помпата без осигурените предпазни устройства: предпазители за валове и куплунги на задвижването и предпазен клапан с подходящо номинално ниво на захранващия кръг.
- Не използвайте помпата за миене или пръскане на: хора, животни или деликатни предмети, електрическо оборудване под напрежение или химикали, чиито характеристики не са известни.



Техническо обслужване на помпата

Вижте номерата на всички части от сервисния комплект в ръководството за части. За интервалите на техническо обслужване вижте таблицата по-долу.

ИНТЕРВАЛ ЗА ПОДДРЪЖКА	ДЕЙСТВИЕ
При всяко използване.	Проверете нивото и състоянието на маслото. Проверете смукателния филтър и почистете при нужда.
На всеки 50 часа.	Проверете налягането при надуване на гасителя за пулсации (ако е приложимо). Проверете целостта на смукателната линия. <b>Проверете дали помпата е здраво прикрепена към шасито на машината.</b> <b>ЗАБЕЛЕЖКА: Ако помпата не е здраво закрепена, НЕ използвайте машината по никаква причина.</b>
На всеки 300 часа.	Проверете мембраните и при необходимост ги сменете. Сменете всички мембрани в помпата, независимо от състоянието, ако се използват агресивни химикали. Проверете гасителната мембрана (ако е приложимо) и при необходимост я сменете. Сменете маслото. Маслото ТРЯБВА да се сменя при всяка смяна на мембрани. Първата смяна на маслото трябва да се направи след 300 часа. Проверете дали болтовете на помпата са затегнати. Ако помпата работи в условия на силни вибрации, проверявайте по-често.

Проверка на нивото на маслото

- Проверете нивото на маслото с помпата, като се уверите, че е работило поне 5 минути при нормални работни условия.
- Ако нивото на маслото не се вижда или е изцяло пълно, добавете или отстранете масло, за да възстановите нивото, и проверете, докато помпата все още работи, дали нивото на маслото не варира толкова много, че да изтече от капачката или да не се вижда повече в резервоара.
- Ако е необходимо, **долейте компресорно масло SAE 30.**
- Проверявайте редовно маслото, тъй като то може да се променя значително с работните условия.



Доливане

Доливайте маслото по процедурата, описана по-долу:

1. Развийте капачката (B) на визьора за наблюдение на маслото и долейте масло, докато нивото достигне между посочените минимални и максимални стойности (A).
2. Завийте обратно капачката (B).

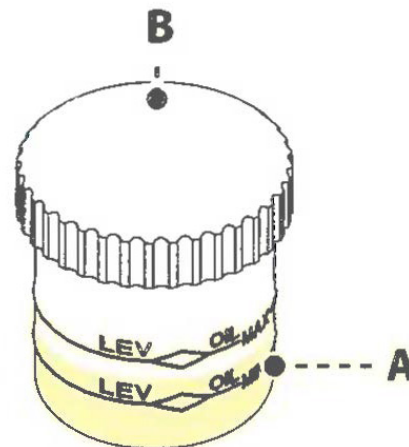

Смяна на маслото

Сменяйте маслото по процедурата, описана по-долу:

1. Разхлабете капачката на визьора за наблюдение на маслото.
2. Развийте пробката за маслото, разположена на кожуха на помпата (C). Използвайте контейнер с подходящ размер, за да източите около един литър масло от помпата.
3. Оставете маслото да изтече от помпата. Изхвърлете го в съответствие с местните разпоредби.
4. Напълнете отново помпата с около 1 литър масло, като използвате бутона за продухване на Blue Vantage, за да завъртите помпата и да циркулирате цялото масло. Когато нивото на маслото престане да спада, е достатъчно.
5. Поставете отново пробката.
6. Поставете отново капачката.

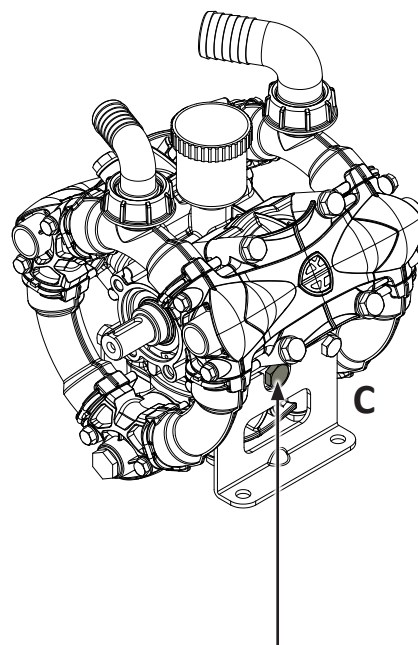

Отстранете пробката, за да източите маслото

**Интервали за смяна на маслото и състояние**

На всеки 300 работни часа	Сменете маслото
Сив или млечен цвят на маслото	Сменете маслото

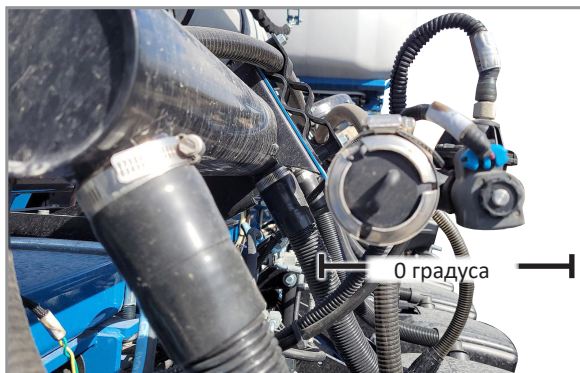
**РЕДОВИ РАЗХОДОМЕР****Краен изглед**

Когато шината с инструменти на сеялката е на равна земя, проверете дали всички разходомери също са възможно най-хоризонтални за най-добро функциониране. Ако разходомерът не е нивелиран, докато сеялката е на равна земя, регулирайте чрез завъртане на колектора(-ите).

## ПОЧИСТВАНЕ НА РЕДОВИЯ РАЗХОДОМЕР

Торът може да се изоли, когато са изпълнени определени условия за време и температура. Това причинява натрупване на торни гранули в и около зоната на слаб поток. Това ще причини грешки във функционирането на колектора на потока.

За да почистите правилно, разглобете целия агрегат. Използвайте илюстрациите по-долу като ръководство за разглобяване и повторно сглобяване.

Почистете всички части старателно с чиста вода в края на сеитбения сезон или преди продължителен период на неизползване. Не позволявайте торът да кристализира в резултат от ниски температури или изпарение.

1. Завъртете капака обратно на часовниковата стрелка, за да отключите и свалите капака от разходомера.

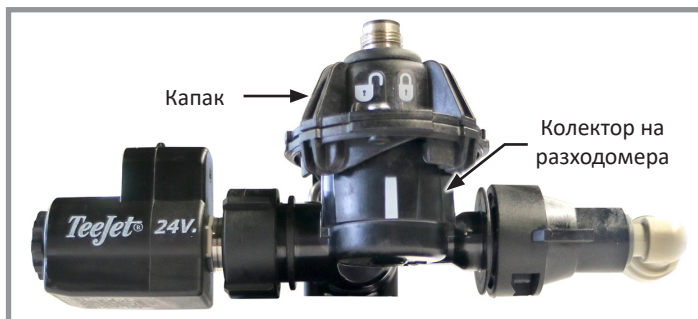

2. Извадете гребното колело от кухината.
3. Почистете внимателно всички части с чиста вода. Отстранете всички отпадъци от кухината.

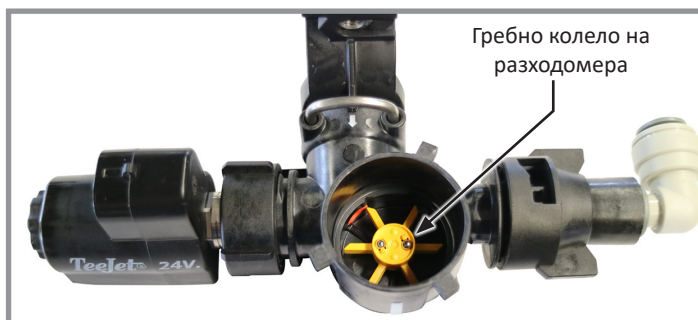

4. След като почистите, поставете гребното колело обратно върху щифта във вътрешността на кухината и го завъртете, за да се уверите, че е поставено правилно.



5. Поставете отново капака и завъртете по посока на часовниковата стрелка, докато символът за заключване е точно над бялата линия.

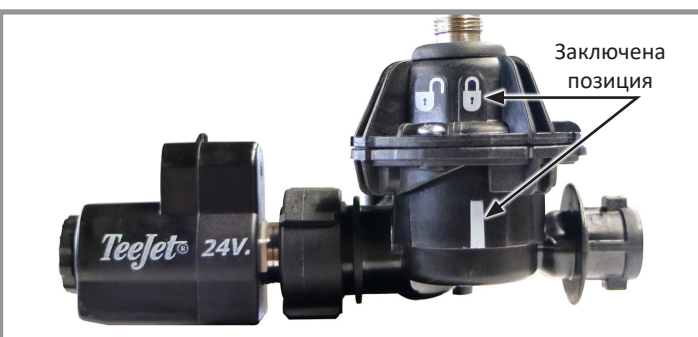

**ЗАБЕЛЕЖКА:** Ако капакът не се поставя лесно, гребното колело не е подравнено правилно към щифта.

## ОТСТРАНЯВАНЕ НА СТРУЙНАТА ДЮЗА НА РЕДОВИЯ РАЗХОДОМЕР

1. Завъртете капака обратно на часовниковата стрелка, за да отключите и премахнете капака от разходомера.

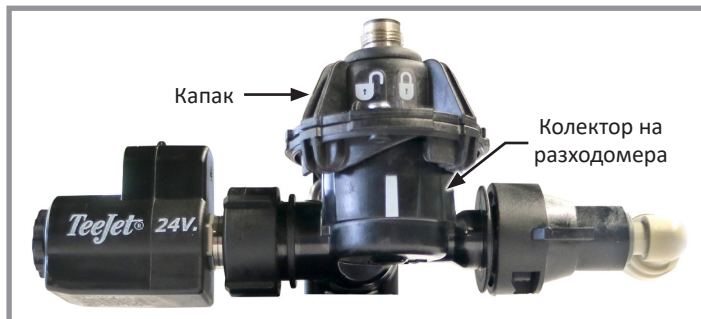

2. Извадете гребното колело от кухината.

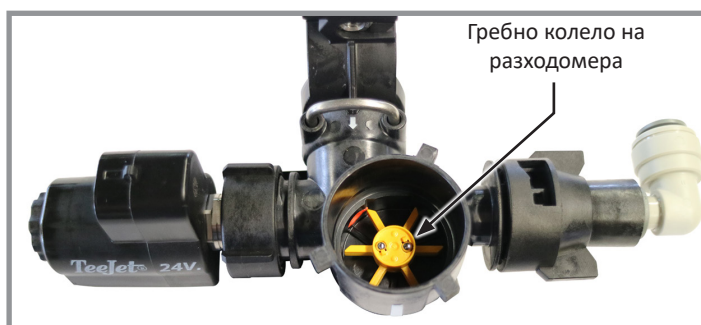

3. Завъртете агрегата на дюзата на 90° обратно на часовниковата стрелка и издърпайте дюзата.
4. Извадете цедката от разходомера.
5. Свалете спирателния клапан на реда, като завъртите гайката обратно на часовниковата стрелка и издърпате клапана.

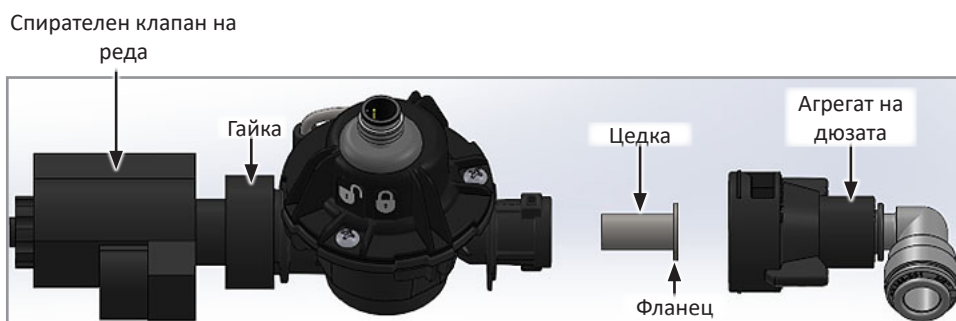

## 6. Извадете струйната дюза:

- Поставете кръстатa отвертка #1 от страната на агрегата на дюзата, докато върхът ѝ влезе в отвора на струйната дюза, както е показано. След това натиснете дюзата да излезе.

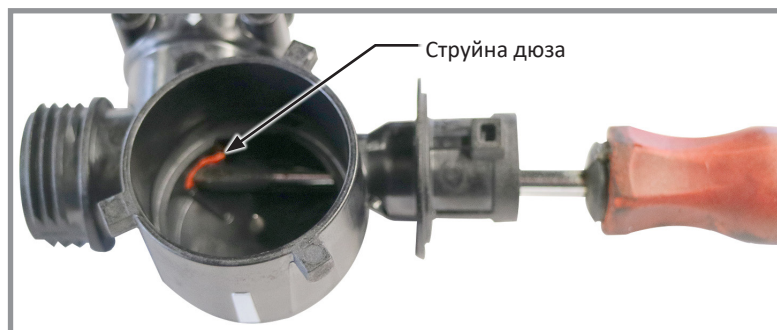

## 7. Сглобете отново разходомера

- Поставете отново спирателния клапан на реда и затегнете гайката по посока на часовниковата стрелка.
- Поставете гребното колело върху щифта в кушината и завъртете гребното колело, за да сте сигурни, че е поставено правилно.
- Поставете отново капака и го завъртете по посока на часовниковата стрелка, докато символът за заключване е точно над бялата линия.
- Поставете отново цедката.
- Поставете отново уплътнителния пръстен, дюзата и агрегата на дюзата.

## ПОСТАВЯНЕ НА СТРУЙНАТА ДЮЗА НА РЕДОВИЯ РАЗХОДОМЕР

1. Свалете спирателния клапан на реда, като завъртите гайката обратно на часовниковата стрелка и издърпате клапана.
2. Завъртете капака обратно на часовниковата стрелка, за да го отключите и свалите от разходомера.

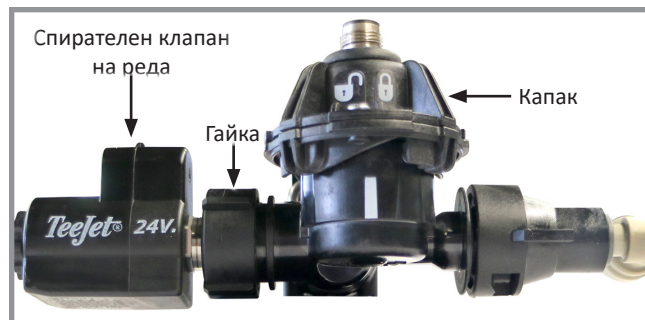

3. Поставете струйната дюза на края на кръстатата отвертка #1, като дългият връх е най-близо до релсата и сочи към кухината на гребното колело.

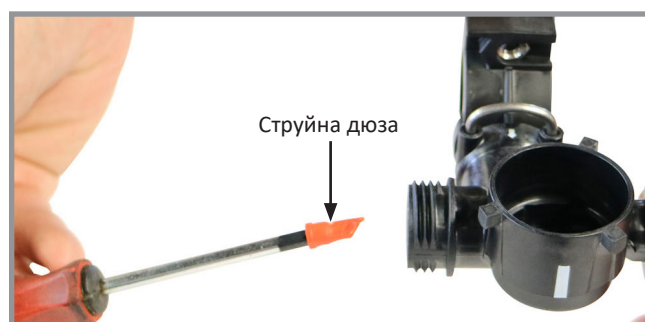

4. Вкарайте струйната дюза в централната дупка на редовите спирателни клапани, като леко завъртате напред и назад, за да подравните реброто на дюзата и жлеба в корпуса. Струйната дюза трябва да е подравнена със стената на кухината на гребното колело, когато е правилно монтирана.

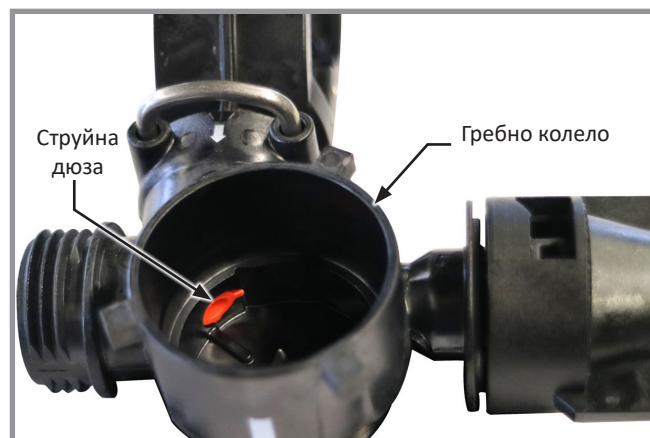

5. Поставете отново спирателния клапан на реда и затегнете гайката по посока на часовниковата стрелка.
6. Поставете гребното колело върху щифта в кухината и го завъртете, за да се уверите, че е поставено правилно.

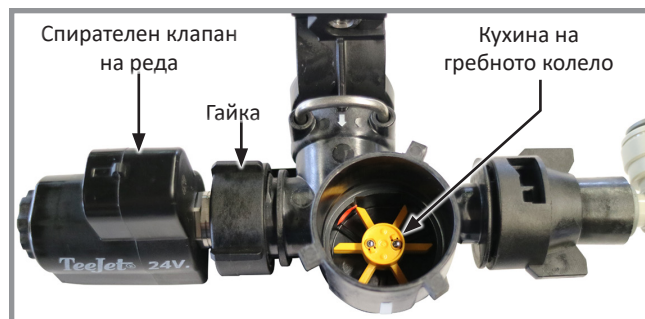

7. Поставете отново капака и го завъртете по посока на часовниковата стрелка, докато символът за заключване е точно над бялата линия.

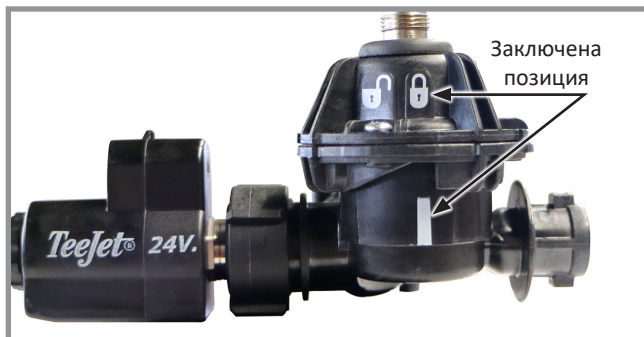

8. Поставете отново цедката.

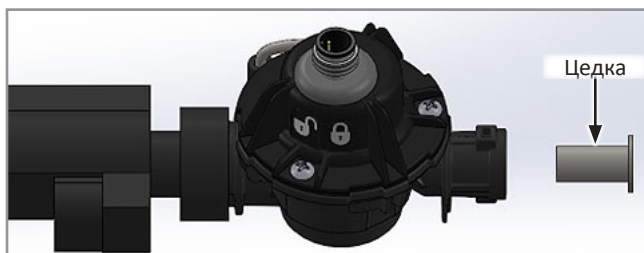

9. Поставете отново уплътнителния пръстен, дюзата и агрегата на дюзата.

**ЗАБЕЛЕЖКА:** Дюзите трябва да са правилно монтирани. Монтирайте дюзата с празната страна към колектора на разходомера, а щампованата страна да е обърната към агрегата на дюзата (насочена по потока към посоката на захранване).

**ЗАБЕЛЕЖКА:** Дюзата се инсталира в централния жлеб на уплътнителния пръстен.





## ПОЧИСТВАНЕ И/ИЛИ СМЯНА НА ЦЕДКАТА НА РАЗХОДОМЕРА И ДЮЗАТА

### Цедка

1. Завъртете агрегата на дюзата на 90° обратно на часовниковата стрелка и издърпайте дюзата.

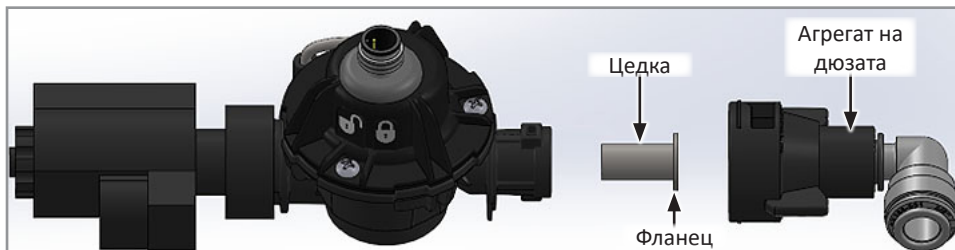

2. Издърпайте цедката от разходомера и я почистете или сменете.

**ЗАБЕЛЕЖКА:** Поставете чиста цедка с фланеца към капака на дюзата. Вижте таблицата, за да се уверите, че е избрана правилната цедка за определената дюза.

Размер на дюзата	Големина на отворите на цедката	Номер на част	Цвят
0,015 и надолу	200	G10943201	Розов
0,016 - 0,039	100	G10943101	Зелен
0,040 - 0,070	50	GD27290	Син
0,072 и нагоре	---	---	---

**ЗАБЕЛЕЖКА:** Ако налягането към релсата се увеличи по време на сеитба, почистете цедките.

Отвор

1. Завъртете агрегата на дюзата на 90° обратно на часовниковата стрелка и издърпайте дюзата.

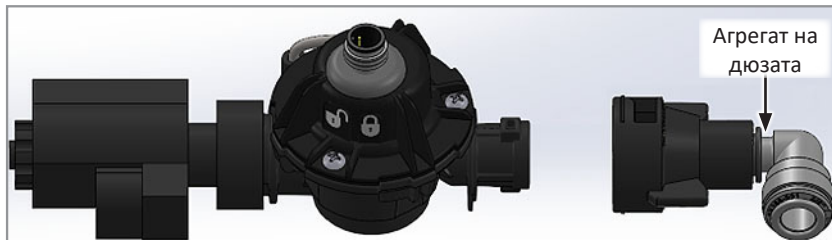

2. Свалете уплътнителния пръстен с текущата монтирана дюза.
3. Махнете дюзата от уплътнителния пръстен.



**ЗАБЕЛЕЖКА:** Дюзите трябва да са правилно монтирани. Монтирайте дюзата с празната страна към колектора на разходомера, а щампованата страна да е обърната към агрегата на дюзата (насочена по потока към посоката на захранване).

**ЗАБЕЛЕЖКА:** Дюзата се инсталира в централния жлеб на уплътнителния пръстен.



## СТОЙНОСТИ ЗА КОНФИГУРАЦИЯ

Как да изберете конфигурация на дюзата (като използвате референтната таблица за дюзи):

- Намерете най-близката изброена стойност литри на хектар [L/ha] и нейната група от редове.

Установете най-ниската и най-високата скорост на сеитба, които ще бъдат използвани. Следвайте тези редове до съответното използвано разстояние между редовете, което се равнява на литри в минута [L/min].

- За по-точна стойност на L/min, използвайте формулата:  $L/min = \frac{\text{(междуредие (cm) x km/h x L/ha)}}{60000}$

- Вземете ниските и високите стойности на L/min, проследете ги вертикално върху диаграмата на скоростта на дюзите. Който ред най-добре покрива диапазона, трябва да използвате съответната конфигурация.

**ЗАБЕЛЕЖКА:** Ако стойността L/min е достатъчно висока, може да се наложи струйната дюза да се махне, вж. [„Отстраняване на струйната дюза на редовия разходомер“ на стр. 4-25.](#)

## РЕФЕРЕНТНА ТАБЛИЦА ЗА ДЮЗИ

L/ha	km/h	70cm L/min	35cm L/min	L/ha	km/h	70cm L/min	35cm L/min	L/ha	km/h	70cm L/min	35cm L/min	L/ha	km/h	70cm L/min	35cm L/min	L/ha	km/h	70cm L/min	35cm L/min
8	6	0,06	0,03	30	6	0,21	0,11	70	6	0,49	0,25	140	6	0,98	0,49	220	6	1,54	0,77
8	9	0,08	0,04	30	9	0,32	0,16	70	9	0,74	0,37	140	9	1,47	0,74	220	9	2,31	1,16
8	13	0,12	0,06	30	13	0,46	0,23	70	13	1,06	0,53	140	13	2,12	1,06	220	13	3,34	1,67
8	16	0,15	0,07	30	16	0,56	0,28	70	16	1,31	0,65	140	16	2,61	1,31	220	16	4,11	2,05
8	19	0,18	0,09	30	19	0,67	0,33	70	19	1,55	0,78	140	19	3,10	1,55	220	19	4,88	2,44
10	6	0,07	0,04	40	6	0,28	0,14	80	6	0,56	0,28	160	6	1,12	0,56				
10	9	0,11	0,05	40	9	0,42	0,21	80	9	0,84	0,42	160	9	1,68	0,84				
10	13	0,15	0,08	40	13	0,61	0,30	80	13	1,21	0,61	160	13	2,43	1,21				
10	16	0,19	0,09	40	16	0,75	0,37	80	16	1,49	0,75	160	16	2,99	1,49				
10	19	0,22	0,11	40	19	0,89	0,44	80	19	1,77	0,89	160	19	3,55	1,77				
15	6	0,11	0,05	50	6	0,35	0,18	100	6	0,70	0,35	180	6	1,26	0,63				
15	9	0,16	0,08	50	9	0,53	0,26	100	9	1,05	0,53	180	9	1,89	0,95				
15	13	0,23	0,11	50	13	0,76	0,38	100	13	1,52	0,76	180	13	2,73	1,37				
15	16	0,28	0,14	50	16	0,93	0,47	100	16	1,87	0,93	180	16	3,36	1,68				
15	19	0,33	0,17	50	19	1,11	0,55	100	19	2,22	1,11	180	19	3,99	2,00				
20	6	0,14	0,07	60	6	0,42	0,21	120	6	0,84	0,42	200	6	1,40	0,70				
20	9	0,21	0,11	60	9	0,63	0,32	120	9	1,26	0,63	200	9	2,10	1,05				
20	13	0,30	0,15	60	13	0,91	0,46	120	13	1,82	0,91	200	13	3,03	1,52				
20	16	0,37	0,19	60	16	1,12	0,56	120	16	2,24	1,12	200	16	3,73	1,87				
20	19	0,44	0,22	60	19	1,33	0,67	120	19	2,66	1,33	200	19	4,43	2,22				

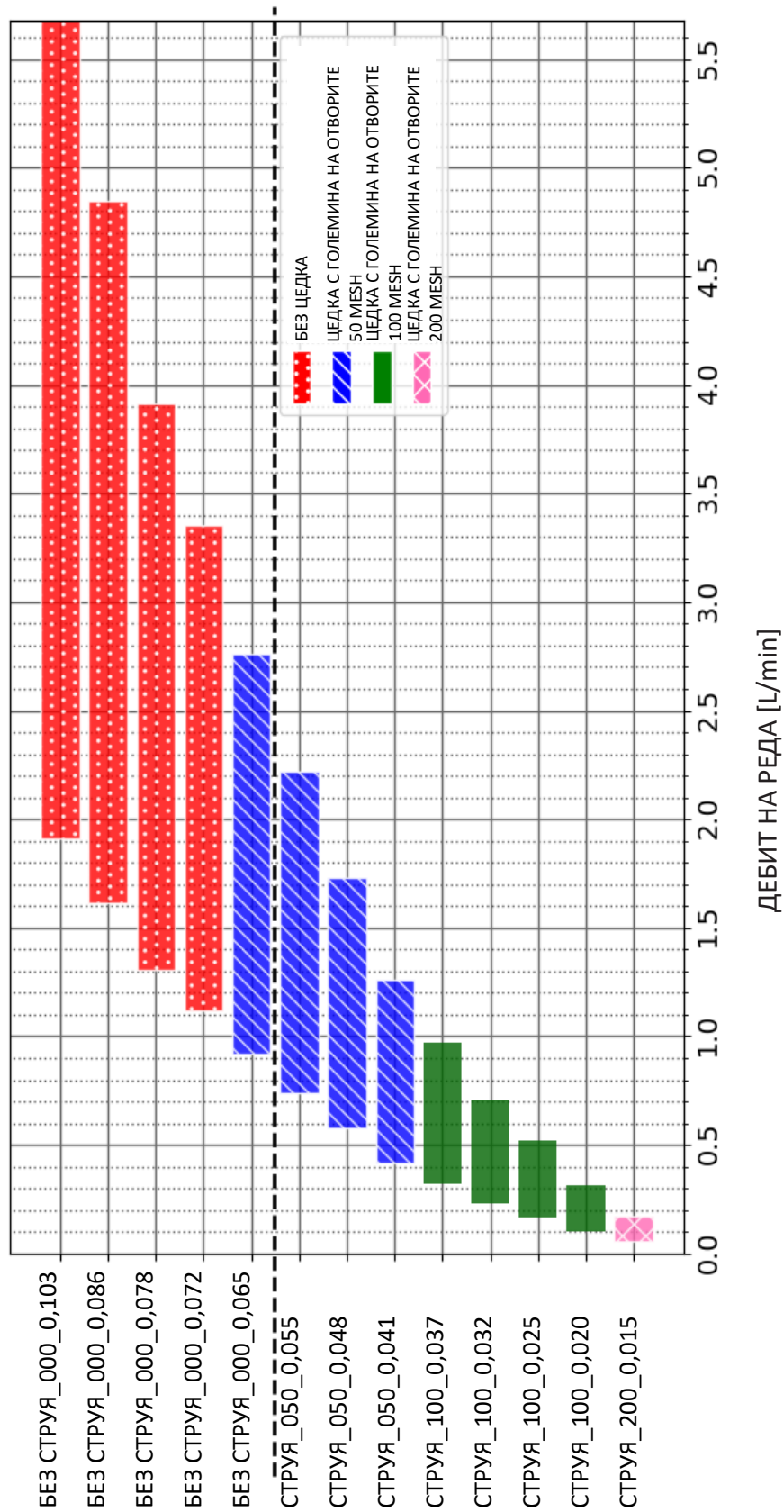

## ПОЧИСТВАНЕ И СЪХРАНЯВАНЕ НА ПОМПАТА

**ЗАБЕЛЕЖКА:** Не оставяйте тора да стои в помпата и системата за повече от един ден. Иначе ще кристализира и ще причини проблеми с малките движещи се части и дюзи в системата за торене.

**ЗАБЕЛЕЖКА:** Химическите разтвори могат да станат изключително корозивни, ако системата не се почисти правилно.

След всяка употреба промивайте кръга с чиста вода, като пуснете помпата с чиста вода за няколко минути. След това го източете, като работите без налягане, и засмуквайте въздух, отваряйки сферичния клапан на смукателния тръбопровод, или отстранете смукателния фитинг, докато помпата изсъхне.

Проверявайте помпата и другите компоненти на кръга редовно или в края на сезона, като смените всички компоненти, които показват признаци на износване.

Ако помпата се съхранява през зимата в зона с риск от замръзване, трябва да се добави течен антифриз към водата за промиването на кръга.

1. Отстранете колкото е възможно повече тор от резервоара(-ите) и колекторите на редовете.
2. Напълнете резервоара с 300-500 литра чиста вода.
3. Пуснете системата на Blue Vantage, така че бутоните за ръчно пускане да могат да се използват за почистване на водопровода на редовете.
4. Започвайки от средата на сеялката, промийте всеки един ред (с бутон за ръчно пускане) за по 5-10 секунди. Чисти са, когато се вижда предимно чиста вода. След като всеки ред бъде изчистен, повторете процеса за още по 2-3 секунди на ред. Това ще прочисти компонентите на всеки ред.
5. Почистете разходомерите на всеки ред. Вж. [„Почистване на редовия разходомер“ на стр. 4-24](#).
6. Като приключите почистването, извършете останалите стъпки по зазимяването.

### Зазимяване

Има два метода за зазимяване на помпата в зависимост от това дали се използва готов за употреба антифриз или антифриз концентрат.

При използване на готов за употреба антифриз:

1. Отстранете контрата на смукателния маркуч. **ЗАБЕЛЕЖКА:** Смукателният клапан ще бъде затворен, когато не е със задача от Blue Vantage.
2. Отстранете пробката за източване на изпускателния колектор от помпата.

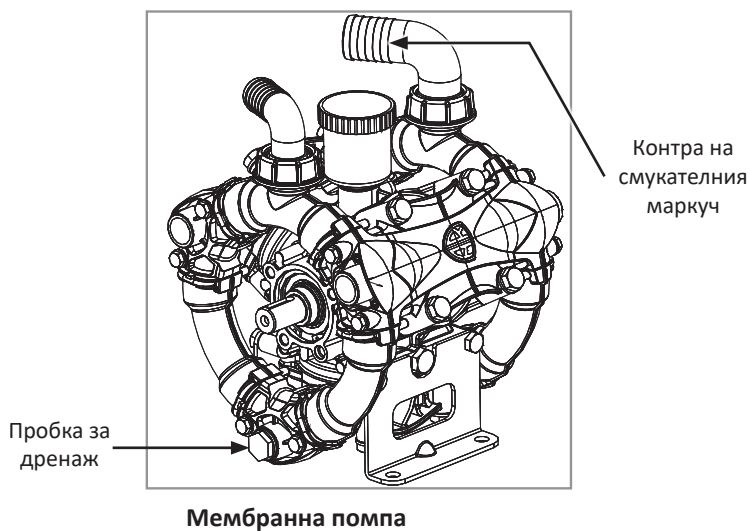



- Обърнете помпата на ръка (или с мотора) за 15-20 секунди, за да отстраните течността в колекторите и главите.



- Поставете отново пробката за източване.
- Добавете смес от вода и антифриз в съотношение 50:50 за системи с прясна вода (RV антифриз) през същия входящ отвор за достъп.
- Пуснете помпата за няколко секунди, за да разпределите сместа през колекторите и главите.

7. Напълнете бордовия резервоар за тор с малко количество течен антифриз за зимно съхранение.

	<p>Селскостопанските химични препарати могат да причинят смърт или сериозно увреждане на хора, животни и растения, или сериозно да навредят на почвата, машините или материалната база. Прочетете и спазвайте всички етикети и инструкции на производителите на химичните препарати.</p>
	

8. Пуснете системата така, че течният антифриз да се разпредели през колекторите и разходомера на всеки ред. Използвайте бутоните за ръчно управление, така че от всеки ред да изтече антифриз.

	<p>Съберете антифриза в контейнер и го изхвърлете по безопасен начин в подходящо съоръжение за изхвърляне на отпадъци в съответствие с местните/регионалните разпоредби.</p>
---	--

9. Измийте излишния тор или зазимяваща течност от сеялката, преди да я поставите на склад.

При употреба на антифриз концентрат:

1. След почистване в системата ще остане около 35 литра вода. Добавете антифриза концентрат в L.H. резервоара за тор. Използвайте правилното за вашия регион съотношение на концентрата.
2. Влезте в задача за сеитба, като използвате Blue Vantage, и оставете системата да разбърква за 5 минути, за да може антифризът да се смеси в резервоара.
3. Промийте системата с помощта на Blue Vantage за 2 минути или докато видите цветна течност да излиза от тръбите за капково торене.
4. Изпуснете оставащата вода от клапана за бързо пълнене. Затворете клапана веднага щом видите, че излиза антифриз.

## ПРОЦЕДУРА ЗА ИЗПРАЗВАНЕ НА ТЕЧНОСТТА ОТ ПОМПАТА ЗА ТОР

Ако е необходимо да изпразните течността от помпата за тор, отстранете пробката за източване, обърнете помпата и отстранете смукателния филтър. Отворете клапана за напълване чрез Blue Vantage и изпразнете течността.

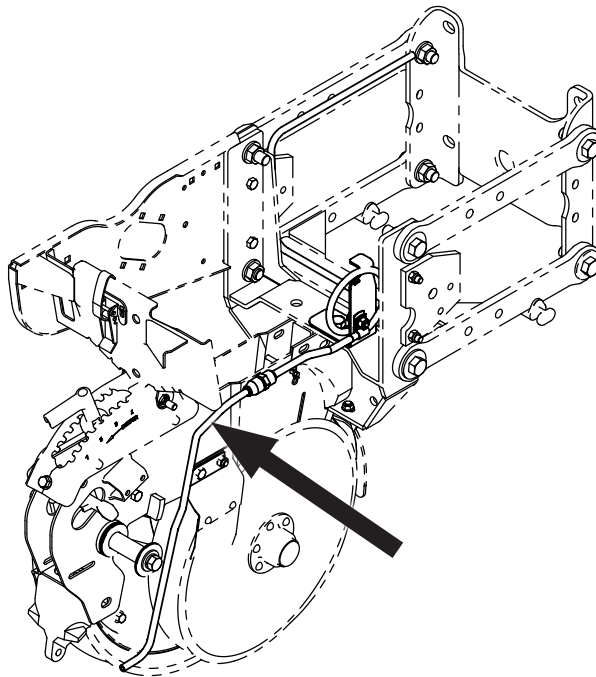
**СИСТЕМА IN FURROW**

Системата In Furrow се предлага за вграден монтаж, за да се осигури равномерно разпределение на продукта при ниски скорости и защита на сифона при завои в блока.



### ТРОЙНИ РАЗПРЕДЕЛИТЕЛНИ КЛАПАНИ ЗА ТЕЧЕН ТОР

Клапанът на долната илюстрация се използва за контролиране на потока при пълнене. Управлявайте клапана чрез дръжката, за да насочите потока към желания резервоар за тор. Позицията на дръжката по подразбиране е в средата и позволява поток към двата резервоара.

За операции по сеитба завъртете дръжката в позицията по подразбиране (посочена по-долу).

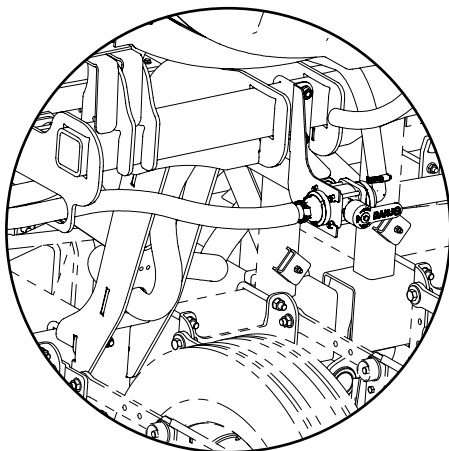

Разположение на клапана при редови бункери

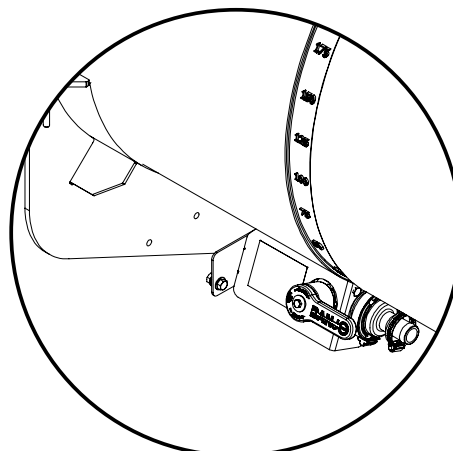

Разположение на клапана при пълнене на насипен материал

Функции на клапана при всяка позиция на дръжката:

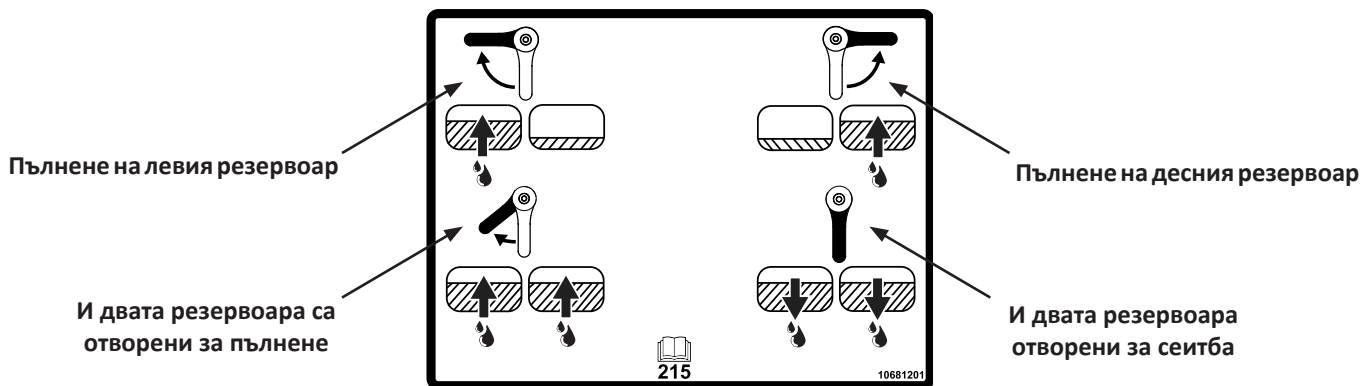

## СЕНЗОРИ ЗА ТЕЧЕН ТОР

За определяне на нивото на течността в резервоарите и в помпата системата за течни торове, контролирани с Blue Vantage, използва сензори.

Сензорите имат цветен светодиод, който ще информира потребителя за следното:

 Зелен – включен, няма открита течност.

 Зелено-оранжев – включен, открита е течност.



Сензор на резервоара за тор



Сензор на линията за потока от помпата

**ОТСТРАНЯВАНЕ НА НЕИЗПРАВНОСТИ ПРИ ПОМПАТА ЗА ТОР**

ПРОБЛЕМ	ПРИЧИНА	РЕШЕНИЕ
Помпата не пълни.	Засмукан въздух от смукателната линия.	Проверете връзките на смукателната линия и огледайте за повреди.
	Един или повече клапани не херметизират добре.	Проверете клапаните и ги сменете (при необходимост).
Помпата не достига номиналното работно налягане.	Един или повече клапани не херметизират добре.	Проверете клапаните и ги сменете (при необходимост).
	Дюзите са износени или с неправилен диаметър.	Проверете дюзите и ги сменете (при необходимост).
	Запушен смукателен филтър.	Почистете филтъра.
	Наличие на въздушни джобове или сплескан смукателен маркуч.	Проверете смукателната линия.
Иглата на манометъра се колебае.	Засмукан въздух от смукателната линия.	Проверете връзките на смукателната линия и огледайте за повреди.
	Задръстен един или повече клапани.	Проверете клапаните и ги сменете (при необходимост).
Дебитът спада и помпата е шумна.	Нивото на маслото в резервоара е спаднало.	Долейте масло до правилното ниво.
Прекомерен шум и вибрации, както и спад в производителността.	Кавитация.	Почистете филтъра.
	Сплескан смукателен маркуч.	Проверете смукателната линия и отстранете препятствията.
	Запушен смукателен филтър.	Почистете филтъра или сменете касетата му.
Маслото изчезва от резервоара (след доливане).	Една или повече мембрани са скъсани.	Незабавно спрете помпата и сменете мембраната.
Маслото, влизащо в резервоара, придобива млечнобял цвят.	Водномаслена емулсия в резервоара. Една или повече мембрани са скъсани.	Незабавно спрете помпата и сменете мембраната.

**ОТСТРАНЯВАНЕ НА НЕИЗПРАВНОСТИ В СИСТЕМАТА НА НАТОРИТЕЛЯ**

ПРОБЛЕМ	ПРИЧИНА	РЕШЕНИЕ
Не е засечен поток на тор.	Задръстена дюза.	Почистете отпадъците от дюзата.
	Задръстен спирателен клапан на реда.	Почистете отпадъците от спирателния клапан, сменете, ако е необходимо.
	Задръстен разходомер.	Отворете капака и проверете за отпадъци.
Неочакван поток на тор.	Спирателният клапан на реда е заклещен в отворено положение.	Почистете отпадъците от спирателния клапан, сменете, ако е необходимо.
Високо релсово налягане на наторителя.	Неправилно избрана дюза.	Вижте таблиците за дюзи.
	Спирателният клапан на линията за разбъркване е монтиран наобратно.	Обърнете клапана така, че стрелката за потока да сочи навън от регулатора.
Не се забелязва течност.	Датчикът на входа за флуиди няма ток.	Проверете кабелния сноп.
	Няма флуид при помпата.	Почиствайте редовно смукателната цедка.
		Проверете дали в резервоарите има флуид, напълнете помпата.
Грешка в релсовия датчик Fertilizer Off („Наторител изключен“).	Неизправно захранване на релсовия датчик за налягане.	Проверете кабелния сноп.
	Релсовият датчик за налягане е повреден.	Сменете датчика за налягане.
Fertilizer Off („Наторител изключен“) – грешка в датчика за засмукване.	Неизправно захранване на датчика за налягане на всмукване.	Проверете кабелния сноп.
	Датчикът за налягане на всмукване е повреден.	Сменете датчика за налягане.
Fertilizer Off („Наторител изключен“) – високо налягане на засмукване.	Налягането на засмукване превишава -7 PSI (48 kPa).	Почиствайте редовно смукателната цедка.
	Смукателната цедка е задръстена.	
	Смукателният маркуч е огънат/повреден.	Сменете маркуча.
	Електронният сферичен клапан не се отваря.	Проверете кабелния сноп и сферичния клапан.
Помпата няма обороти.	Неизправно захранване на датчика за обороти.	Проверете кабелния сноп.
Помпата не работи или не включва.	Няма хидравличен поток към мотора.	Подайте хидравличен поток към помпата.
	Не е активирано управлението на тора.	Blue Vantage трябва да е включена и в задача за тор.
Помпата не пълни или не помпи.	Задръстена смукателна цедка.	Почиствайте редовно цедките.
	Смукателният сферичен клапан не се отваря.	Проверете кабелния сноп и сферичния клапан.
Не достига дебита.	Задръстена смукателна цедка.	Почиствайте редовно цедките.
	Смукателният сферичен клапан не се отваря.	Проверете кабелния сноп и сферичния клапан.
Разходът не се отчита правилно под 1,5 GPM (6 L/min).	Долният разходомер на малката система е монтиран наобратно.	Уверете се, че долният разходомер на малката система е в правилна ориентация (проверете посоката на стрелката).
	Долният разходомер на малката система няма захранване/отчита неправилно.	Проверете кабелния сноп.
Стрелката на аналоговия манометър отскача.	В маркуча няма инсталирана вградена дюза.	Добавете дюза в системата преди манометъра.

## ОБЩА ИНФОРМАЦИЯ ЗА СЕИТБЕНАТА НОРМА

Тези таблици за сеитбени норми се отнасят за сеялки Kinze, модел 3605, с междуредие 70 см.

**ЗАБЕЛЕЖКА: СИСТЕМАТА ЗА ЗАРЕЖДАНЕ НА НАСИПНИ МАТЕРИАЛИ НЕ МОЖЕ ДА СЕ ИЗПОЛЗВА С РАПИЧНИ СЕМЕНА.**

### БЕЛЕЖКА

Комбинациите от верижни зъбни колела в тези таблици са за средни условия на работа. Възможно е да са необходими промени в комбинациите от верижни зъбни колела за желаната плътност на засяване. **ВИНАГИ ПРОВЕРЯВАЙТЕ В „РАБОТНИ УСЛОВИЯ“, ЗА ДА СТЕ СИГУРНИ, ЧЕ ЗАСЯВАТЕ С ЖЕЛАНАТА СЕИТБЕНА НОРМА.**

**ЗАБЕЛЕЖКА:** Размерът и формата на семената могат да повлияят на сеитбената норма.

**ЗАБЕЛЕЖКА:** Не всички посочени разстояния се отнасят за всички размери сеялки.

**ЗАБЕЛЕЖКА:** Скорости над 9 км/ч могат да повлияят неблагоприятно върху разстоянията между семената.

**ЗАБЕЛЕЖКА:** Не се препоръчват сеитбени норми над 672 500 семена/хектар.

**ЗАБЕЛЕЖКА:** Верижните зъбни колела на контактния задвижващ механизъм са указани в заглавието на всяка таблица за норми.

**ЗАБЕЛЕЖКА:** Верижните зъбни колела с 22, 28 и 44 зъбеца НЕ са приложими за всички таблици на нормите. Проверете заглавията на таблиците, за да сте сигурни, че сте избрали правилната таблица за норми. Верижно зъбно колело с 22 зъбеца изисква верига №40 със 114 стъпки. Верижно зъбно колело с 28 зъбеца изисква верига №40 със 118 стъпки. Верижно зъбно колело с 44 зъбеца изисква верига №40 със 126 стъпки.

**ЗАБЕЛЕЖКА:** НЕ ИЗПОЛЗВАЙТЕ верижни зъбни колела с 44 зъбеца (дискове за соя с 60 клетки) със система за сух тор или със система за течен тор.

**СЕЙТБЕНИ НОРМИ ЗА ДИСК С 40 КЛЕТКИ ЗА ЦАРЕВИЦА/СЛЪНЧОГЛЕД (ВАКУУМНА СИСТЕМА)  
 ВЕРИЖНИ ЗЪБНИ КОЛЕЛА НА КОНТАКТНИЯ ЗАДВИЖВАЩ МЕХАНИЗЪМ С 22 ЗЪБЕЦА  
 ПРИБЛИЗИТЕЛНИ СЕМЕНА/ХЕКТАР ПРИ РАЗЛИЧНИ ШИРИНИ НА МЕЖДУРЕДИЯТА**

70 CM	Верижни зъбни колела на трансмисията		Препор. скорост (км/ч)	Средно разстояние (см)
	Задвижващи	Задвижвани		
63720	15	28	6 до 10	22,4
66080	15	27	6 до 10	21,6
68621	15	26	6 до 10	20,8
71367	15	25	6 до 10	20,0
72217	17	28	6 до 10	19,8
74339	15	24	6 до 10	19,2
74892	17	27	6 до 10	19,1
77573	15	23	6 до 10	18,4
77771	17	26	6 до 10	18,4
80712	19	28	6 до 10	17,7
80881	17	25	6 до 10	17,7
83701	19	27	6 до 10	17,1
84252	17	24	6 до 10	17,0
86920	19	26	6 до 10	16,4
87915	17	23	6 до 10	16,2
90397	19	25	6 до 10	15,8
93903	15	19	6 до 10	15,2
94165	19	24	6 до 10	15,2
97705	23	28	6 до 10	14,6
98258	19	23	6 до 10	14,5
101323	23	27	6 до 10	14,1
101951	24	28	6 до 10	14,0
104951	15	17	6 до 10	13,6
105727	24	27	6 до 10	13,5
106423	17	19	6 до 10	13,4
109428	23	25	6 до 10	13,1
110449	26	28	6 до 10	12,9
113989	23	24	6 до 10	12,5
114186	24	25	6 до 10	12,5
114695	27	28	6 до 10	12,5
118944	23	23	6 до 10	12,0
123349	28	27	6 до 10	11,6
123520	27	26	6 до 10	11,6
124116	24	23	6 до 10	11,5
128094	28	26	6 до 10	11,2
128460	27	25	6 до 10	11,1
129288	25	23	6 до 10	11,0
132939	19	17	6 до 10	10,7
133812	27	24	6 до 10	10,7
134458	26	23	6 до 10	10,6
138767	28	24	6 до 10	10,3
139630	27	23	6 до 10	10,2
143985	23	19	6 до 10	9,9
144802	28	23	6 до 10	9,9
150245	24	19	6 до 10	9,5
156506	25	19	6 до 10	9,1
160924	23	17	6 до 10	8,9
162766	26	19	6 до 10	8,8
167921	24	17	6 до 10	8,5
169026	27	19	6 до 10	8,5
174918	25	17	6 до 10	8,2
175287	28	19	6 до 10	8,1
181916	26	17	6 до 10	7,9
182382	23	15	6 до 10	7,8
188911	27	17	6 до 10	7,6

**ЗАБЕЛЕЖКА:** Вижте страници „Обща информация за сеитбената норма“ и „Проверка на плътността на засяване“ (в Ръководството за работа) за допълнителна информация. Винаги проверявайте плътността на засяване в работни условия, за да сте сигурни, че сеитбените норми са правилните.

**СЕЙТБЕНИ НОРМИ ЗА ДИСК С 40 КЛЕТКИ ЗА ЦАРЕВИЦА/СЛЪНЧОГЛЕД (ВАКУУМНА СИСТЕМА)  
 ВЕРИЖНИ ЗЪБНИ КОЛЕЛА НА КОНТАКТНИЯ ЗАДВИЖВАЩ МЕХАНИЗЪМ С 28 ЗЪБЕЦА  
 ПРИБЛИЗИТЕЛНИ СЕМЕНА/ХЕКТАР ПРИ РАЗЛИЧНИ ШИРИНИ НА МЕЖДУРЕДИЯТА**

	Верижни зъбни колела на трансмисията		Препор. скорост (км/ч)	Средно разстояние (см)
	Задвижващи	Задвижвани		
81098	15	28	6 до 10	17,6
84102	15	27	6 до 10	17,0
87335	15	26	6 до 10	16,4
90831	15	25	6 до 10	15,7
91912	17	28	6 до 10	15,5
94613	15	24	6 до 10	15,1
95317	17	27	6 до 10	15,0
98730	15	23	6 до 10	14,5
98981	17	26	6 до 10	14,4
102725	19	28	6 до 10	13,9
102940	17	25	6 до 10	13,9
106529	19	27	6 до 10	13,4
107230	17	24	6 до 10	13,3
110626	19	26	6 до 10	12,9
111892	17	23	6 до 10	12,8
115051	19	25	6 до 10	12,4
119512	15	19	6 до 10	12,0
119846	19	24	6 до 10	11,9
124351	23	28	6 до 10	11,5
125055	19	23	6 до 10	11,4
128956	23	27	6 до 10	11,1
129756	24	28	6 до 10	11,0
133574	15	17	6 до 10	10,7
134562	24	27	6 до 10	10,6
135448	17	19	6 до 10	10,5
139272	23	25	6 до 10	10,3
140571	26	28	6 до 10	10,2
145076	23	24	6 до 10	9,8
145327	24	25	6 до 10	9,8
145976	27	28	6 до 10	9,8
151383	23	23	6 до 10	9,4
156989	28	27	6 до 10	9,1
157207	27	26	6 до 10	9,1
157966	24	23	6 до 10	9,0
163028	28	26	6 до 10	8,8
163495	27	25	6 до 10	8,7
164549	25	23	6 до 10	8,7
169194	19	17	6 до 10	8,4
170306	27	24	6 до 10	8,4
171128	26	23	6 до 10	8,3
176613	28	24	6 до 10	8,1
177711	27	23	6 до 10	8,0
183254	23	19	6 до 10	7,8
184294	28	23	6 до 10	7,8
191221	24	19	6 до 10	7,5
199189	25	19	6 до 10	7,2
204812	23	17	6 до 10	7,0
207157	26	19	6 до 10	6,9
213717	24	17	6 до 10	6,7
215125	27	19	6 до 10	6,6
222623	25	17	6 до 10	6,4
223092	28	19	6 до 10	6,4
231529	26	17	6 до 10	6,2
232122	23	15	6 до 10	6,2
240432	27	17	6 до 10	5,9

**ЗАБЕЛЕЖКА:** Вижте страници „Обща информация за сеитбената норма“ и „Проверка на плътността на засяване“ (в Ръководството за работа) за допълнителна информация. Винаги проверявайте плътността на засяване в работни условия, за да сте сигурни, че сеитбените норми са правилните.

**СЕЙТБЕНИ НОРМИ ЗА ДИСК С 60 КЛЕТКИ ЗА МИЛО/ЦВЕКЛО/СПЕЦИАЛНИ СЕМЕНА (ВАКУУМНА СИСТЕМА)  
 ВЕРИЖНИ ЗЪБНИ КОЛЕЛА НА КОНТАКТНИЯ ЗАДВИЖВАЩ МЕХАНИЗЪМ С 22 ЗЪБЕЦА  
 ПРИБЛИЗИТЕЛНИ СЕМЕНА/ХЕКТАР ПРИ РАЗЛИЧНИ ШИРИНИ НА МЕЖДУРЕДИЯТА**

35 см	70 см	Верижни зъбни колела на трансмисия		Препор. скорост (км/ч)	Средно разстояние (см)
		Задвижващи	Задвижвани		
191160	95580	15	28	6 до 10	14,9
198240	99120	15	27	6 до 10	14,4
205865	102932	15	26	6 до 10	13,9
214099	107050	15	25	6 до 10	13,3
216648	108324	17	28	6 до 10	13,2
223020	111510	15	24	6 до 10	12,8
224672	112336	17	27	6 до 10	12,7
232717	116358	15	23	6 до 10	12,3
233314	116657	17	26	6 до 10	12,2
242136	121068	19	28	6 до 10	11,8
242646	121323	17	25	6 до 10	11,8
251104	125552	19	27	6 до 10	11,4
252756	126378	17	24	6 до 10	11,3
260762	130381	19	26	6 до 10	11,0
263746	131873	17	23	6 до 10	10,8
271193	135596	19	25	6 до 10	10,5
281710	140855	15	19	6 до 10	10,1
282492	141246	19	24	6 до 10	10,1
293112	146556	23	28	6 до 10	9,7
294775	147387	19	23	6 до 10	9,7
303968	151984	23	27	6 до 10	9,4
305856	152928	24	28	6 до 10	9,3
314852	157426	15	17	6 до 10	9,1
317184	158592	24	27	6 до 10	9,0
319271	159636	17	19	6 до 10	8,9
328286	164143	23	25	6 до 10	8,7
331344	165672	26	28	6 до 10	8,6
341964	170982	23	24	6 до 10	8,4
342559	171280	24	25	6 до 10	8,3
344088	172044	27	28	6 до 10	8,3
356832	178416	23	23	6 до 10	8,0
370049	185024	28	27	6 до 10	7,7
370557	185278	27	26	6 до 10	7,7
372347	186173	24	23	6 до 10	7,7
384281	192141	28	26	6 до 10	7,4
385379	192690	27	25	6 до 10	7,4
387861	193931	25	23	6 до 10	7,4
398813	199406	19	17	6 до 10	7,2
401437	200718	27	24	6 до 10	7,1
403376	201688	26	23	6 до 10	7,1
416305	208152	28	24	6 до 10	6,9
418890	209445	27	23	6 до 10	6,8
431955	215978	23	19	6 до 10	6,6
434405	217202	28	23	6 до 10	6,6
450736	225368	24	19	6 до 10	6,3
469516	234758	25	19	6 до 10	6,1
482773	241387	23	17	6 до 10	5,9
488297	244149	26	19	6 до 10	5,9
503764	251882	24	17	6 до 10	5,7
507078	253539	27	19	6 до 10	5,6
524754	262377	25	17	6 до 10	5,4
525858	262929	28	19	6 до 10	5,4
545744	272872	26	17	6 до 10	5,2
547143	273572	23	15	6 до 10	5,2
566734	283367	27	17	6 до 10	5,0

**ЗАБЕЛЕЖКА:** Вижте страници „Обща информация за сеитбената норма“ и „Проверка на плътността на засяване“ (в Ръководството за работа) за допълнителна информация. Винаги проверявайте плътността на засяване в работни условия, за да сте сигурни, че сеитбените норми са правилните.



**СЕЙТБЕНИ НОРМИ ЗА ДИСК С 60 КЛЕТКИ ЗА МИЛО/ЦВЕКЛО/СПЕЦИАЛНИ СЕМЕНА (ВАКУУМНА СИСТЕМА)  
 ВЕРИЖНИ ЗЪБНИ КОЛЕЛА НА КОНТАКТНИЯ ЗАДВИЖВАЩ МЕХАНИЗЪМ С 28 ЗЪБЕЦА  
 ПРИБЛИЗИТЕЛНИ СЕМЕНА/ХЕКТАР ПРИ РАЗЛИЧНИ ШИРИНИ НА МЕЖДУРЕДИЯТА**

35 см	70 см	Верижни зъбни коелеа на трансмисия		Препор. скорост (км/ч)	Средно разстояние (см)
		Задвижвачи	Задвижвани		
243295	121647	15	28	6 до 10	11,7
252306	126153	15	27	6 до 10	11,3
262010	131005	15	26	6 до 10	10,9
272490	136245	15	25	6 до 10	10,5
275734	137867	17	28	6 до 10	10,4
283844	141922	15	24	6 до 10	10,1
285947	142973	17	27	6 до 10	10,0
296185	148093	15	23	6 до 10	9,6
296945	148472	17	26	6 до 10	9,6
308174	154087	19	28	6 до 10	9,3
308822	154411	17	25	6 до 10	9,3
319587	159794	19	27	6 до 10	8,9
321690	160845	17	24	6 до 10	8,9
331879	165940	19	26	6 до 10	8,6
335676	167838	17	23	6 до 10	8,5
345154	172577	19	25	6 до 10	8,3
358540	179270	15	19	6 до 10	8,0
359536	179768	19	24	6 до 10	7,9
373052	186526	23	28	6 до 10	7,7
375168	187584	19	23	6 до 10	7,6
386869	193434	23	27	6 до 10	7,4
389272	194636	24	28	6 до 10	7,3
400721	200360	15	17	6 до 10	7,1
403689	201845	24	27	6 до 10	7,1
406345	203173	17	19	6 до 10	7,0
417818	208909	23	25	6 до 10	6,8
421711	210856	26	28	6 до 10	6,8
435228	217614	23	24	6 до 10	6,6
435984	217992	24	25	6 до 10	6,6
437931	218965	27	28	6 до 10	6,5
454150	227075	23	23	6 до 10	6,3
470971	235485	28	27	6 до 10	6,1
471618	235809	27	26	6 до 10	6,1
473896	236948	24	23	6 до 10	6,0
489085	244543	28	26	6 до 10	5,8
490482	245241	27	25	6 до 10	5,8
493642	246821	25	23	6 до 10	5,8
507580	253790	19	17	6 до 10	5,6
510919	255460	27	24	6 до 10	5,6
513387	256694	26	23	6 до 10	5,6
529842	264921	28	24	6 до 10	5,4
533133	266567	27	23	6 до 10	5,4
549761	274881	23	19	6 до 10	5,2
552879	276439	28	23	6 до 10	5,2
573664	286832	24	19	6 до 10	5,0
597566	298783	25	19	6 до 10	4,8
614439	307219	23	17	6 до 10	4,7
621469	310735	26	19	6 до 10	4,6
641154	320577	24	17	6 до 10	4,5
645372	322686	27	19	6 до 10	4,4
667868	333934	25	17	6 до 10	4,3
669274	334637	28	19	6 до 10	4,3
	347292	26	17	6 до 10	4,1
	348182	23	15	6 до 10	4,1
	360649	27	17	6 до 10	4,0

**ЗАБЕЛЕЖКА:** Вижте страници „Обща информация за сеитбената норма“ и „Проверка на плътността на засяване“ (в Ръководството за работа) за допълнителна информация. Винаги проверявайте плътността на засяване в работни условия, за да сте сигурни, че сеитбените норми са правилните.

**СЕЙТБЕНИ НОРМИ ЗА ДИСК С 60 КЛЕТКИ ЗА МИЛО/ЦВЕКЛО/СПЕЦИАЛНИ СЕМЕНА (ВАКУУМНА СИСТЕМА)  
 ВЕРИЖНИ ЗЪБНИ КОЛЕЛА НА КОНТАКТНИЯ ЗАДВИЖВАЩ МЕХАНИЗЪМ С 15 ЗЪБЕЦА  
 ПРИБЛИЗИТЕЛНИ СЕМЕНА/ХЕКТАР ПРИ РАЗЛИЧНИ ШИРИНИ НА МЕЖДУРЕДИЯТА**

35 см	70 см	Верижни зъбни колела на трансмисия		Препор. скорост (км/ч)	Средно разстояние (см)
		Задвижващи	Задвижвани		
130336	65168	15	28	6 до 10	21,9
135164	67582	15	27	6 до 10	21,1
140363	70181	15	26	6 до 10	20,4
145977	72988	15	25	6 до 10	19,6
147715	73857	17	28	6 до 10	19,3
152059	76030	15	24	6 до 10	18,8
153185	76593	17	27	6 до 10	18,7
158671	79335	15	23	6 до 10	18,0
159078	79539	17	26	6 до 10	18,0
165093	82546	19	28	6 до 10	17,3
165440	82720	17	25	6 до 10	17,3
171207	85604	19	27	6 до 10	16,7
172334	86167	17	24	6 до 10	16,6
177792	88896	19	26	6 до 10	16,1
179827	89913	17	23	6 до 10	15,9
184904	92452	19	25	6 до 10	15,5
192075	96038	15	19	6 до 10	14,9
192608	96304	19	24	6 до 10	14,8
199849	99925	23	28	6 до 10	14,3
200983	100491	19	23	6 до 10	14,2
207251	103625	23	27	6 до 10	13,8
208538	104269	24	28	6 до 10	13,7
214672	107336	15	17	6 до 10	13,3
216262	108131	24	27	6 до 10	13,2
217685	108842	17	19	6 до 10	13,1
223831	111916	23	25	6 до 10	12,8
225916	112958	26	28	6 до 10	12,6
233157	116579	23	24	6 до 10	12,3
233563	116781	24	25	6 до 10	12,2
234605	117303	27	28	6 до 10	12,2
243295	121647	23	23	6 до 10	11,7
252306	126153	28	27	6 до 10	11,3
252653	126326	27	26	6 до 10	11,3
253873	126936	24	23	6 до 10	11,3
262010	131005	28	26	6 до 10	10,9
262758	131379	27	25	6 до 10	10,9
264451	132225	25	23	6 до 10	10,8
271918	135959	19	17	6 до 10	10,5
273707	136854	27	24	6 до 10	10,4
275029	137515	26	23	6 до 10	10,4
283844	141922	28	24	6 до 10	10,1
285607	142803	27	23	6 до 10	10,0
294515	147257	23	19	6 до 10	9,7
296185	148093	28	23	6 до 10	9,6
307320	153660	24	19	6 до 10	9,3
320125	160062	25	19	6 до 10	8,9
329163	164582	23	17	6 до 10	8,7
332930	166465	26	19	6 до 10	8,6
343475	171738	24	17	6 до 10	8,3
345735	172868	27	19	6 до 10	8,3
357787	178893	25	17	6 до 10	8,0
358540	179270	28	19	6 до 10	8,0
372098	186049	26	17	6 до 10	7,7
373052	186526	23	15	6 до 10	7,7
386410	193205	27	17	6 до 10	7,4

**ЗАБЕЛЕЖКА:** Вижте страници „Обща информация за сеитбената норма“ и „Проверка на плътността на засяване“ (в Ръководството за работа) за допълнителна информация. Винаги проверявайте плътността на засяване в работни условия, за да сте сигурни, че сеитбените норми са правилните.

**СЕЙТБЕНИ НОРМИ ЗА ДИСК С 60 КЛЕТКИ ЗА МИЛО/ЦВЕКЛО/СПЕЦИАЛНИ СЕМЕНА (ВАКУУМНА СИСТЕМА)  
 ВЕРИЖНИ ЗЪБНИ КОЛЕЛА НА КОНТАКТНИЯ ЗАДВИЖВАЩ МЕХАНИЗЪМ С 17 ЗЪБЕЦА  
 ПРИБЛИЗИТЕЛНИ СЕМЕНА/ХЕКТАР ПРИ РАЗЛИЧНИ ШИРИНИ НА МЕЖДУРЕДИЯТА**

35 см	70 см	Верижни зъбни коелеа на трансмисия		Препор. скорост (км/ч)	Средно разстояние (см)
		Задвижващи	Задвижвани		
147715	73857	15	28	6 до 10	19,3
153185	76593	15	27	6 до 10	18,7
159078	79539	15	26	6 до 10	18,0
165440	82720	15	25	6 до 10	17,3
167410	83705	17	28	6 до 10	17,1
172334	86167	15	24	6 до 10	16,6
173610	86805	17	27	6 до 10	16,5
179827	89913	15	23	6 до 10	15,9
180288	90144	17	26	6 до 10	15,8
187105	93553	19	28	6 до 10	15,3
187499	93750	17	25	6 до 10	15,2
194035	97017	19	27	6 до 10	14,7
195311	97656	17	24	6 до 10	14,6
201498	100749	19	26	6 до 10	14,2
203804	101902	17	23	6 до 10	14,0
209558	104779	19	25	6 до 10	13,6
217685	108843	15	19	6 до 10	13,1
218289	109145	19	24	6 до 10	13,1
226496	113248	23	28	6 до 10	12,6
227781	113890	19	23	6 до 10	12,5
234884	117442	23	27	6 до 10	12,2
236343	118172	24	28	6 до 10	12,1
243295	121647	15	17	6 до 10	11,7
245097	122548	24	27	6 до 10	11,7
246709	123355	17	19	6 до 10	11,6
253676	126838	23	25	6 до 10	11,3
256039	128019	26	28	6 до 10	11,2
264245	132122	23	24	6 до 10	10,8
264705	132352	24	25	6 до 10	10,8
265886	132943	27	28	6 до 10	10,7
275734	137867	23	23	6 до 10	10,4
285947	142973	28	27	6 до 10	10,0
286340	143170	27	26	6 до 10	10,0
287723	143861	24	23	6 до 10	9,9
296944	148472	28	26	6 до 10	9,6
297793	148896	27	25	6 до 10	9,6
299711	149855	25	23	6 до 10	9,5
308174	154087	19	17	6 до 10	9,3
310201	155101	27	24	6 до 10	9,2
311700	155850	26	23	6 до 10	9,2
321690	160845	28	24	6 до 10	8,9
323688	161844	27	23	6 до 10	8,8
333783	166892	23	19	6 до 10	8,6
335677	167838	28	23	6 до 10	8,5
348296	174148	24	19	6 до 10	8,2
362808	181404	25	19	6 до 10	7,9
373052	186526	23	17	6 до 10	7,7
377320	188660	26	19	6 до 10	7,6
389272	194636	24	17	6 до 10	7,3
391833	195917	27	19	6 до 10	7,3
405492	202746	25	17	6 до 10	7,0
406345	203172	28	19	6 до 10	7,0
421711	210856	26	17	6 до 10	6,8
422792	211396	23	15	6 до 10	6,8
437931	218965	27	17	6 до 10	6,5

**ЗАБЕЛЕЖКА:** Вижте страници „Обща информация за сеитбената норма“ и „Проверка на плътността на засяване“ (в Ръководството за работа) за допълнителна информация. Винаги проверявайте плътността на засяване в работни условия, за да сте сигурни, че сеитбените норми са правилните.

**СЕЙТБЕНИ НОРМИ ЗА ДИСК С 60 КЛЕТКИ ЗА МИЛО/ЦВЕКЛО/СПЕЦИАЛНИ СЕМЕНА (ВАКУУМНА СИСТЕМА)  
 ВЕРИЖНИ ЗЪБНИ КОЛЕЛА НА КОНТАКТНИЯ ЗАДВИЖВАЩ МЕХАНИЗЪМ С 19 ЗЪБЕЦА  
 ПРИБЛИЗИТЕЛНИ СЕМЕНА/ХЕКТАР ПРИ РАЗЛИЧНИ ШИРИНИ НА МЕЖДУРЕДИЯТА**

35 см	70 см	Верижни зъбни колела на трансмисия		Препор. скорост (км/ч)	Средно разстояние (см)
		Задвижващи	Задвижвани		
165093	82546	15	28	6 до 10	17,3
171207	85604	15	27	6 до 10	16,7
177793	88896	15	26	6 до 10	16,1
184904	92452	15	25	6 до 10	15,5
187105	93553	17	28	6 до 10	15,3
192608	96304	15	24	6 до 10	14,8
194035	97017	17	27	6 до 10	14,7
200983	100491	15	23	6 до 10	14,2
201498	100749	17	26	6 до 10	14,2
209117	104559	19	28	6 до 10	13,7
209558	104779	17	25	6 до 10	13,6
216863	108431	19	27	6 до 10	13,2
218289	109145	17	24	6 до 10	13,1
225204	112602	19	26	6 до 10	12,7
227781	113890	17	23	6 до 10	12,5
234212	117106	19	25	6 до 10	12,2
243295	121648	15	19	6 до 10	11,7
243970	121985	19	24	6 до 10	11,7
253142	126571	23	28	6 до 10	11,3
254578	127289	19	23	6 до 10	11,2
262518	131259	23	27	6 до 10	10,9
264148	132074	24	28	6 до 10	10,8
271918	135959	15	17	6 до 10	10,5
273932	136966	24	27	6 до 10	10,4
275734	137867	17	19	6 до 10	10,4
283520	141760	23	25	6 до 10	10,1
286161	143080	26	28	6 до 10	10,0
295333	147666	23	24	6 до 10	9,7
295846	147923	24	25	6 до 10	9,7
297167	148583	27	28	6 до 10	9,6
308173	154087	23	23	6 до 10	9,3
319588	159794	28	27	6 до 10	8,9
320027	160013	27	26	6 до 10	8,9
321572	160786	24	23	6 до 10	8,9
331879	165940	28	26	6 до 10	8,6
332827	166414	27	25	6 до 10	8,6
334971	167485	25	23	6 до 10	8,5
344429	172215	19	17	6 до 10	8,3
346696	173348	27	24	6 до 10	8,2
348370	174185	26	23	6 до 10	8,2
359536	179768	28	24	6 до 10	7,9
361769	180884	27	23	6 до 10	7,9
373052	186526	23	19	6 до 10	7,7
375168	187584	28	23	6 до 10	7,6
389272	194636	24	19	6 до 10	7,3
405491	202746	25	19	6 до 10	7,0
416940	208470	23	17	6 до 10	6,9
421711	210856	26	19	6 до 10	6,8
435069	217534	24	17	6 до 10	6,6
437931	218966	27	19	6 до 10	6,5
453197	226598	25	17	6 до 10	6,3
454150	227075	28	19	6 до 10	6,3
471324	235662	26	17	6 до 10	6,1
472533	236266	23	15	6 до 10	6,0
489452	244726	27	17	6 до 10	5,8

**ЗАБЕЛЕЖКА:** Вижте страници „Обща информация за сеитбената норма“ и „Проверка на плътността на засяване“ (в Ръководството за работа) за допълнителна информация. Винаги проверявайте плътността на засяване в работни условия, за да сте сигурни, че сеитбените норми са правилните.

**Тази страница е умишлено оставена празна.**

**СЕЙТБЕНИ НОРМИ ЗА ДИСК С 60 КЛЕТКИ СПЕЦИАЛНИ СЕМЕНА (ВАКУУМНА СИСТЕМА)  
 ВЕРИЖНИ ЗЪБНИ КОЛЕЛА НА КОНТАКТНИЯ ЗАДВИЖВАЩ МЕХАНИЗЪМ С 44 ЗЪБЕЦА  
 ПРИБЛИЗИТЕЛНИ СЕМЕНА/ХЕКТАР ПРИ РАЗЛИЧНИ ШИРИНИ НА МЕЖДУРЕДИЯТА**

35 см	70 см	Веригни зъбни колела на трансмисия		Препор. скорост (км/ч)	Средно разстояние (см)
		Задвижващи	Задвижвани		
382321	191160	15	28	6 до 10	7,5
396481	198240	15	27	6 до 10	7,2
411730	205865	15	26	6 до 10	6,9
428199	214099	15	25	6 до 10	6,7
433297	216648	17	28	6 до 10	6,6
446041	223020	15	24	6 до 10	6,4
449345	224672	17	27	6 до 10	6,4
465434	232717	15	23	6 до 10	6,1
466627	233314	17	26	6 до 10	6,1
484273	242136	19	28	6 до 10	5,9
485292	242646	17	25	6 до 10	5,9
502209	251104	19	27	6 до 10	5,7
505513	252756	17	24	6 до 10	5,7
521524	260762	19	26	6 до 10	5,5
527492	263746	17	23	6 до 10	5,4
542385	271193	19	25	6 до 10	5,3
563420	281710	15	19	6 до 10	5,1
564985	282492	19	24	6 до 10	5,1
586225	293112	23	28	6 до 10	4,9
589549	294775	19	23	6 до 10	4,8
607937	303968	23	27	6 до 10	4,7
611713	305856	24	28	6 до 10	4,7
629704	314852	15	17	6 до 10	4,5
634369	317184	24	27	6 до 10	4,5
638542	319271	17	19	6 до 10	4,5
656572	328286	23	25	6 до 10	4,4
662689	331344	26	28	6 до 10	4,3
	341964	23	24	6 до 10	4,2
	342559	24	25	6 до 10	4,2
	344088	27	28	6 до 10	4,2
	356832	23	23	6 до 10	4,0
	370049	28	27	6 до 10	3,9
	370557	27	26	6 до 10	3,9
	372347	24	23	6 до 10	3,8
	384281	28	26	6 до 10	3,7
	385379	27	25	6 до 10	3,7
	387861	25	23	6 до 10	3,7
	398813	19	17	6 до 10	3,6
	401437	27	24	6 до 10	3,6
	403376	26	23	6 до 10	3,5
	416305	28	24	6 до 10	3,4
	418890	27	23	6 до 10	3,4
	431955	23	19	6 до 10	3,3
	434405	28	23	6 до 10	3,3
	450736	24	19	6 до 10	3,2
	469516	25	19	6 до 10	3,0
	482773	23	17	6 до 10	3,0
	488297	26	19	6 до 10	2,9
	503764	24	17	6 до 10	2,8
	507078	27	19	6 до 10	2,8
	524754	25	17	6 до 10	2,7
	525858	28	19	6 до 10	2,7
	545744	26	17	6 до 10	2,6
	547143	23	15	6 до 10	2,6
	566734	27	17	6 до 10	2,5

**ЗАБЕЛЕЖКА:** Вижте страници „Обща информация за сеитбената норма“ и „Проверка на плътността на засяване“ (в Ръководството за работа) за допълнителна информация. Винаги проверявайте плътността на засяване в работни условия, за да сте сигурни, че сеитбените норми са правилните.

**СЕЙТБЕНИ НОРМИ ЗА ДИСК СЪС 120 КЛЕТКИ ЗА СОЯ (ВАКУУМНА СИСТЕМА)  
 ВЕРИЖНИ ЗЪБНИ КОЛЕЛА НА КОНТАКТНИЯ ЗАДВИЖВАЩ МЕХАНИЗЪМ С 22 ЗЪБЕЦА  
 ПРИБЛИЗИТЕЛНИ СЕМЕНА/ХЕКТАР ПРИ РАЗЛИЧНИ ШИРИНИ НА МЕЖДУРЕДИЯТА**

35 см	70 см	Верижни зъбни колела на трансмисия		Препор. скорост (км/ч)	Средно разстояние (см)
		Задвижващи	Задвижвани		
382321	191160	15	28	6 до 10	7,5
396481	198240	15	27	6 до 10	7,2
411730	205865	15	26	6 до 10	6,9
428199	214099	15	25	6 до 10	6,7
433297	216648	17	28	6 до 10	6,6
446041	223020	15	24	6 до 10	6,4
449345	224672	17	27	6 до 10	6,4
465434	232717	15	23	6 до 10	6,1
466627	233314	17	26	6 до 10	6,1
484273	242136	19	28	6 до 10	5,9
485292	242646	17	25	6 до 10	5,9
502209	251104	19	27	6 до 10	5,7
505513	252756	17	24	6 до 10	5,7
521524	260762	19	26	6 до 10	5,5
527492	263746	17	23	6 до 10	5,4
542385	271193	19	25	6 до 10	5,3
563420	281710	15	19	6 до 10	5,1
564985	282492	19	24	6 до 10	5,1
586225	293112	23	28	6 до 10	4,9
589549	294775	19	23	6 до 10	4,8
607937	303968	23	27	6 до 10	4,7
611713	305856	24	28	6 до 10	4,7
629704	314852	15	17	6 до 10	4,5
634369	317184	24	27	6 до 10	4,5
638542	319271	17	19	6 до 10	4,5
656572	328286	23	25	6 до 10	4,4
662689	331344	26	28	6 до 10	4,3
	341964	23	24	6 до 10	4,2
	342559	24	25	6 до 10	4,2
	344088	27	28	6 до 10	4,2
	356832	23	23	6 до 10	4,0
	370049	28	27	6 до 10	3,9
	370557	27	26	6 до 10	3,9
	372347	24	23	6 до 10	3,8
	384281	28	26	6 до 10	3,7
	385379	27	25	6 до 10	3,7
	387861	25	23	6 до 10	3,7
	398813	19	17	6 до 10	3,6
	401437	27	24	6 до 10	3,6
	403376	26	23	6 до 10	3,5
	416305	28	24	6 до 10	3,4
	418890	27	23	6 до 10	3,4
	431955	23	19	6 до 10	3,3
	434405	28	23	6 до 10	3,3
	450736	24	19	6 до 10	3,2
	469516	25	19	6 до 10	3,0
	482773	23	17	6 до 10	3,0
	488297	26	19	6 до 10	2,9
	503764	24	17	6 до 10	2,8
	507078	27	19	6 до 10	2,8
	524754	25	17	6 до 10	2,7
	525858	28	19	6 до 10	2,7
	545744	26	17	6 до 10	2,6
	547143	23	15	6 до 10	2,6
	566734	27	17	6 до 10	2,5

**ЗАБЕЛЕЖКА:** Вижте страници „Обща информация за сеитбената норма“ и „Проверка на плътността на засяване“ (в Ръководството за работа) за допълнителна информация. Винаги проверявайте плътността на засяване в работни условия, за да сте сигурни, че сеитбените норми са правилните.

**СЕЙТБЕНИ НОРМИ ЗА ДИСК СЪС 120 КЛЕТКИ ЗА СОЯ (ВАКУУМНА СИСТЕМА)  
 ВЕРИЖНИ ЗЪБНИ КОЛЕЛА НА КОНТАКТНИЯ ЗАДВИЖВАЩ МЕХАНИЗЪМ С 28 ЗЪБЕЦА  
 ПРИБЛИЗИТЕЛНИ СЕМЕНА/ХЕКТАР ПРИ РАЗЛИЧНИ ШИРИНИ НА МЕЖДУРЕДИЯТА**

35 см	70 см	Верижни зъбни колела на трансмисия		Препор. скорост (км/ч)	Средно разстояние (см)
		Задвижващи	Задвижвани		
486590	243295	15	28	6 до 10	5,9
504612	252306	15	27	6 до 10	5,7
524020	262010	15	26	6 до 10	5,5
544981	272490	15	25	6 до 10	5,2
551468	275734	17	28	6 до 10	5,2
567688	283844	15	24	6 до 10	5,0
571893	285947	17	27	6 до 10	5,0
592370	296185	15	23	6 до 10	4,8
593889	296945	17	26	6 до 10	4,8
616347	308174	19	28	6 до 10	4,6
617645	308822	17	25	6 до 10	4,6
639175	319587	19	27	6 до 10	4,5
643380	321690	17	24	6 до 10	4,4
663758	331879	19	26	6 до 10	4,3
671353	335676	17	23	6 до 10	4,3
	345154	19	25	6 до 10	4,1
	358540	15	19	6 до 10	4,0
	359536	19	24	6 до 10	4,0
	373052	23	28	6 до 10	3,8
	375168	19	23	6 до 10	3,8
	386869	23	27	6 до 10	3,7
	389272	24	28	6 до 10	3,7
	400721	15	17	6 до 10	3,6
	403689	24	27	6 до 10	3,5
	406345	17	19	6 до 10	3,5
	417818	23	25	6 до 10	3,4
	421711	26	28	6 до 10	3,4
	435228	23	24	6 до 10	3,3
	435984	24	25	6 до 10	3,3
	437931	27	28	6 до 10	3,3
	454150	23	23	6 до 10	3,1
	470971	28	27	6 до 10	3,0
	471618	27	26	6 до 10	3,0
	473896	24	23	6 до 10	3,0
	489085	28	26	6 до 10	2,9
	490482	27	25	6 до 10	2,9
	493642	25	23	6 до 10	2,9
	507580	19	17	6 до 10	2,8
	510919	27	24	6 до 10	2,8
	513387	26	23	6 до 10	2,8
	529842	28	24	6 до 10	2,7
	533133	27	23	6 до 10	2,7
	549761	23	19	6 до 10	2,6
	552879	28	23	6 до 10	2,6
	573664	24	19	6 до 10	2,5
	597566	25	19	6 до 10	2,4
	614439	23	17	6 до 10	2,3
	621469	26	19	6 до 10	2,3
	641154	24	17	6 до 10	2,2
	645372	27	19	6 до 10	2,2
	667868	25	17	6 до 10	2,1
	669274	28	19	6 до 10	2,1

**ЗАБЕЛЕЖКА:** Вижте страници „Обща информация за сеитбената норма“ и „Проверка на плътността на засяване“ (в Ръководството за работа) за допълнителна информация. Винаги проверявайте плътността на засяване в работни условия, за да сте сигурни, че сеитбените норми са правилните.



**СЕИТБЕНИ НОРМИ ЗА ДИСК С 83 КЛЕТКИ ЗА РАПИЦА (ВАКУУМНА СИСТЕМА)  
 ВЕРИЖНИ ЗЪБНИ КОЛЕЛА НА КОНТАКТНИЯ ЗАДВИЖВАЩ МЕХАНИЗЪМ С 22 ЗЪБЕЦА  
 ПРИБЛИЗИТЕЛНИ СЕМЕНА/ХЕКТАР ПРИ РАЗЛИЧНИ ШИРИНИ НА МЕЖДУРЕДИЯТА**

35 см	Верижни зъбни козела на трансмисия		Препор. скорост (км/ч)	Средно разстояние (см)
	Задвижващи	Задвижвани		
349646	17	24	6 до 10	8,2
360721	19	26	6 до 10	7,9
364849	17	23	6 до 10	7,8
375149	19	25	6 до 10	7,6
389699	15	19	6 до 10	7,3
390781	19	24	6 до 10	7,3
405472	23	28	6 до 10	7,0
407771	19	23	6 до 10	7,0
420489	23	27	6 до 10	6,8
423101	24	28	6 до 10	6,8
435545	15	17	6 до 10	6,6
438771	24	27	6 до 10	6,5
441660	17	19	6 до 10	6,5
454129	23	25	6 до 10	6,3
458359	26	28	6 до 10	6,2
473050	23	24	6 до 10	6,0
473875	24	25	6 до 10	6,0
475988	27	28	6 до 10	6,0
493618	23	23	6 до 10	5,8
511900	28	27	6 до 10	5,6
512602	27	26	6 до 10	5,6
515079	24	23	6 до 10	5,5
531590	28	26	6 до 10	5,4
533109	27	25	6 до 10	5,4
536542	25	23	6 до 10	5,3
551690	19	17	6 до 10	5,2
555320	27	24	6 до 10	5,1
558003	26	23	6 до 10	5,1
575887	28	24	6 до 10	5,0
579465	27	23	6 до 10	4,9
597539	23	19	6 до 10	4,8
600926	28	23	6 до 10	4,8
623518	24	19	6 до 10	4,6
649497	25	19	6 до 10	4,4
667837	23	17	6 до 10	4,3
675479	26	19	6 до 10	4,2
696874	24	17	6 до 10	4,1
701458	27	19	6 до 10	4,1
725910	25	17	6 до 10	3,9
727437	28	19	6 до 10	3,9
754946	26	17	6 до 10	3,8
756883	23	15	6 до 10	3,8
783982	27	17	6 до 10	3,6

**ЗАБЕЛЕЖКА:** Вижте страници „Обща информация за сеитбената норма“ и „Проверка на плътността на засяване“ (в Ръководството за работа) за допълнителна информация. Винаги проверявайте плътността на засяване в работни условия, за да сте сигурни, че сеитбените норми са правилните.

**СЕЙТБЕНИ НОРМИ ЗА ДИСК С 83 КЛЕТКИ ЗА РАПИЦА (ВАКУУМНА СИСТЕМА)  
 ВЕРИЖНИ ЗЪБНИ КОЛЕЛА НА КОНТАКТНИЯ ЗАДВИЖВАЩ МЕХАНИЗЪМ С 28 ЗЪБЕЦА  
 ПРИБЛИЗИТЕЛНИ СЕМЕНА/ХЕКТАР ПРИ РАЗЛИЧНИ ШИРИНИ НА МЕЖДУРЕДИЯТА**

35 см	Верижни зъбни козела на трансмисия		Препор. скорост (км/ч)	Средно разстояние (см)
	Задвижващи	Задвижвани		
349023	15	27	6 до 10	8,2
362447	15	26	6 до 10	7,9
376945	15	25	6 до 10	7,6
381432	17	28	6 до 10	7,5
392651	15	24	6 до 10	7,3
395559	17	27	6 до 10	7,2
409724	15	23	6 до 10	7,0
410773	17	26	6 до 10	7,0
426307	19	28	6 до 10	6,7
427204	17	25	6 до 10	6,7
442097	19	27	6 до 10	6,5
445005	17	24	6 до 10	6,4
459101	19	26	6 до 10	6,2
464352	17	23	6 до 10	6,2
477463	19	25	6 до 10	6,0
495980	15	19	6 до 10	5,8
497358	19	24	6 до 10	5,7
516055	23	28	6 до 10	5,5
518982	19	23	6 до 10	5,5
535167	23	27	6 до 10	5,3
538493	24	28	6 до 10	5,3
554329	15	17	6 до 10	5,2
558438	24	27	6 до 10	5,1
562112	17	19	6 до 10	5,1
577982	23	25	6 до 10	4,9
583368	26	28	6 до 10	4,9
602065	23	24	6 до 10	4,7
603111	24	25	6 до 10	4,7
605803	27	28	6 до 10	4,7
628241	23	23	6 до 10	4,5
651509	28	27	6 до 10	4,4
652405	27	26	6 до 10	4,4
655556	24	23	6 до 10	4,4
676569	28	26	6 до 10	4,2
678500	27	25	6 до 10	4,2
682871	25	23	6 до 10	4,2
702152	19	17	6 до 10	4,1
706773	27	24	6 до 10	4,0
710187	26	23	6 до 10	4,0
732948	28	24	6 до 10	3,9
737502	27	23	6 до 10	3,9
760504	23	19	6 до 10	3,8
764815	28	23	6 до 10	3,7
793569	24	19	6 до 10	3,6
826633	25	19	6 до 10	3,5

**ЗАБЕЛЕЖКА:** Вижте страници „Обща информация за сеитбената норма“ и „Проверка на плътността на засяване“ (в Ръководството за работа) за допълнителна информация. Винаги проверявайте плътността на засяване в работни условия, за да сте сигурни, че сеитбените норми са правилните.

**НОРМИ НА ПРИЛОЖЕНИЕ ЗА СУХ ТОР (ВАКУУМНА СИСТЕМА)  
 ВЕРИЖНИ ЗЪБНИ КОЛЕЛА НА КОНТАКТНИЯ ЗАДВИЖВАЩ МЕХАНИЗЪМ С 22 ЗЪБЕЦА  
 ПРИБЛИЗИТЕЛНА НОРМА В КИЛОГРАМИ НА ХЕКТАР**

Задвижващо верижно зъбно колено	Задвижвано верижно зъбно колено	Позиция за ниска норма	Позиция за висока норма
		70 см междуредия	70 см междуредия
15	35	35	105
15	33	40	120
15	30	44	133
19	33	50	151
19	30	55	168
15	19	63	193
30	35	68	210
30	33	73	222
33	35	77	231
35	33	85	259
33	30	89	268
19	15	102	332
30	19	127	386
33	19	140	423
35	19	149	449
30	15	161	488
33	15	176	537
35	15	188	570

Вижте забележките на следващите страници.

**НОРМИ НА ПРИЛОЖЕНИЕ ЗА СУХ ТОР (ВАКУУМНА СИСТЕМА)  
ВЕРИЖНИ ЗЪБНИ КОЛЕЛА НА КОНТАКТНИЯ ЗАДВИЖВАЩ МЕХАНИЗЪМ С 28 ЗЪБЕЦА**

**ПРИБЛИЗИТЕЛНА НОРМА В КИЛОГРАМИ НА ХЕКТАР**

Задвижващо верижно зъбно колело	Задвижвано верижно зъбно колело	Позиция за ниска норма	Позиция за висока норма
		70 см междуредия	70 см междуредия
15	35	45	133
15	33	51	151
15	30	56	168
19	33	63	192
19	30	70	214
15	19	81	244
30	35	87	266
30	33	93	282
33	35	98	292
35	33	109	328
33	30	112	340
19	15	129	421
30	19	161	488
33	19	178	537
35	19	189	569
30	15	204	619
33	15	225	680
35	15	238	722

**ЗАБЕЛЕЖКА: (САМО ЗА ВАКУУМНА СИСТЕМА)** Верижните зъбни колела с 22, 28 и 44 зъбца НЕ са приложими за всички таблици на нормите. Проверете заглавието, за да сте сигурни, че сте избрали правилната таблица за норми. НЕ ИЗПОЛЗВАЙТЕ верижни зъбни колела с 44 зъбца (дискове за соя с 60 клетки) със система за сух тор.

**ЗАБЕЛЕЖКА:** При използване на нива, по-ниски от посочените в таблицата, може да се получи неравномерно подаване.

Посока  
на въртене



Позиция за висока норма



Позиция за ниска норма

Таблицата се отнася за сеялки, оборудвани с контактен задвижващ механизъм. Вижте „Налягане на гумите“ за препоръчителното налягане на гумите.

Таблицата е изчислена при обемна плътност от 1,04 кг на литър.

**ЗАБЕЛЕЖКА:** Нормите на приложение на тор могат да се различават от масата, изчислена в таблицата. Правете проверки в полеви условия, за да сте сигурни, че използвате желаната норма на приложение на тор.

**ЗАБЕЛЕЖКА:** Допълнителният двускоростен съединител за редове се намира пред задвижващия механизъм за сух тор. Активирането на бутона за намалено ниво на плътност на двускоростния съединител за редове води до еднакъв процент на намаляване на нормата на приложение за сух тор.

За да проверите точния брой килограми, които приставката Ви за тор подава при 70 см междуредие, свалете един струйник от единия бункер за тор и прикрепете контейнер под отвора. Поставете приставката за тор и се придвижете напред с 47,6 м. Изтеглете количеството попаднал тор в контейнера и умножете по 300. Резултатът е килограми тор на акър при засяване със 70 см междуредие.

## НОРМИ НА ПРИЛОЖЕНИЕ ЗА БУТАЛНАТА ПОМПА ЗА ТЕЧЕН ТОР ЛИТРИ НА ХЕКТАР

**Отнасят се за помпи модел NGP-7055 с верижно зъбно колело с 18 зъбеца  
И гума 7,60" x 15" за задвижващо ходово колело**

Настройка на помпа	2	3	4	5	6	7	8	9	10
12-редов, 70 см междуредие	75,2	112,8	150,4	188,0	224,6	262,2	299,8	337,4	375,0
16-редов, 70 см междуредие	56,0	84,5	113,0	141,5	169,0	197,5	226,0	253,5	282,0

Таблицата се отнася за сеялки, оборудвани с гума 7,60" x 15" за полева работа, на базата на 2,3 метра движение напред за един оборот на колелото, задвижващо верижно зъбно колело с 48 зъбеца и задвижвано зъбно колело с 18 зъбеца на дозиращата помпа. Проверете дали гумите са с правилното работно налягане.

Таблицата е изчислена на база разтвор с тегло 1,2 килограма на литър.

**ЗАБЕЛЕЖКА:** Нормите на приложение на тор могат да се различават от масата, изчислена в горната таблица. Правете проверки в полеви условия, за да сте сигурни, че използвате желаната норма на приложение на тор.

За да проверите точния брой литри, които приставката Ви за тор в действителност подава при 70 см междуредие:

1. Свалете маркуча от едната помпа за тор и го поставете в контейнер за събиране, закрепен към рамата на сеялката.
2. Поставете приставката за тор и се придвижете с 14,3 м напред.
3. Измерете милилитрите течност, попаднали в контейнера. Резултатът е литри тор, подаден на хектар, при сеитба с междуредия от 70 см (например 2 мл = 2 л; 5 мл = 5 л; 10 мл = 10 л).
4. Изплакнете контейнера за събиране и повторете теста с други редове, ако е необходимо.

## ТАБЛИЦИ ЗА НОРМИ ЗА КОНТРОЛИРАНИ С BLUE VANTAGE ТЕЧНИ ТОРОВЕ

Използвайте таблиците за норми, представени на следващите страници, за да определите правилния размер на отвора, който е най-подходящ за желаната норма на приложение.

Цифрите в сивите ленти съответстват на размера на отвора.

Уверете се, че винаги използвате отвора, който позволява желаната сеитбена норма, като в същото време налягането в торовите колектори остава между 20 и 80 PSI.

Наблюдавайте екрана за състоянието на дисплея на Blue Vantage или манометъра на блока на диафрагмената помпа за тор, за да видите налягането в реално време.

**НОРМИ НА ПРИЛОЖЕНИЕ НА СУХИ ИНСЕКТИЦИДИ  
ПРИБЛИЗИТЕЛНИ КГ/ХЕКТАР ПРИ 8 км/ч ПРИ РАЗЛИЧНИ ШИРИНИ НА МЕЖДУРЕДИЯТА**

Настройка на изсяващия апарат	70 см междуредия
<b>ГЛИНЕНИ ГРАНУЛИ</b>	
10	6,0
11	6,6
12	7,4
13	8,4
14	9,4
15	10,4
16	11,7
17	13,1
18	13,9
19	16,0
20	17,3
21	18,9
22	20,0
23	21,0
24	22,9
25	25,5
26	28,1
27	29,4
28	31,0
29	33,9
30	36,1
<b>ПЯСЪЧНИ ГРАНУЛИ</b>	
5	3,5
6	6,0
7	6,5
8	7,7
9	9,5
10	10,9
11	12,4
12	13,7
13	15,4
14	17,6
15	18,9
16	21,4
17	23,7
18	26,6
19	29,6
20	31,4
21	33,7
22	36,1
23	39,0
24	42,0
25	45,0

**ЗАБЕЛЕЖКА:** Таблицата представя средните стойности и трябва да се използва единствено като отправна точка. Гранулираните химични препарати изтичат през отвора на изсяващия апарат с почти равномерен дебит, независимо от скоростта на ролката. Действителната норма на приложение ще варира в зависимост от инсектицида, скоростта на сеитба и плътността на засяване. Скоростта на засяване/скоростта на движение оказва най-голям ефект върху нормата на приложение.

Проверявайте действителната норма в работни условия с инсектицида, който използвате, при скоростта и плътността, с която ще засявате. Вижте „Проверка на нормата на приложение за гранулирани химични препарати“ в раздел „Работа с машината“ за повече информация.

**НОРМИ НА ПРИЛОЖЕНИЕ НА СУХИ ХЕРБИЦИДИ  
ПРИБЛИЗИТЕЛНИ КГ/ХЕКТАР ПРИ 8 км/ч ПРИ РАЗЛИЧНИ ШИРИНИ НА МЕЖДУРЕДИЯТА  
ГЛИНЕНИ ГРАНУЛИ**

Настройка на изсяващия апарат	70 см междуредия
10	5,7
11	6,3
12	7,1
13	7,9
14	8,9
15	10,0
16	11,0
17	12,1
18	13,1
19	14,2
20	15,4
21	16,6
22	17,8
23	19,2
24	20,7
25	22,1
26	23,7
27	25,5
28	27,6
29	29,6
30	32,6

**ЗАБЕЛЕЖКА:** Таблицата представя средните стойности и трябва да се използва единствено като отправна точка. Гранулираните химични препарати изтичат през даден отвор на изсяващия апарат с почти равномерен дебит, независимо от скоростта на ролката. Действителната норма на приложение ще варира в зависимост от конкретния хербицид, скоростта на сеитба и плътността на засяване. Скоростта на засяване/скоростта на движение оказва най-голям ефект върху нормата на приложение.

Проверявайте действителната норма в работни условия с хербицида, който използвате, при скоростта и плътността, с която ще засявате. Вижте „Проверка на нормата на приложение за гранулирани химични препарати“ в раздел „Работа с машината“ за повече информация.

## Секция на диск за пшеница

БЕЛЕЖКА: Трябва да се използва графит, освен ако пшеницата не е била третирана, тогава използвайте смес от талк и графит в съотношение 80:20. Вижте раздела за добавки за допълнителна информация.

БЕЛЕЖКА: Проверете действителната норма, като определите използването на семена с взни за насипно пълнене и плътност на семена (семена/грам). Коригирайте целевата норма според нуждата.

БЕЛЕЖКА: Нормите ще варират според скоростта на движение и вакума.

Диск за пшеница с 231 клетки вижте [“НОРМИ НА СЕИТБА ЗА \(ВАКУМЕН\) ДИСК ЗА ПШЕШНИЦА С 231 КЛЕТКИ” на страница 5-30](#)  
Изсяващ апарат тип „четка“ вижте [“НОРМИ НА СЕИТБА ЗА ИЗСЯВАЩ АПАРАТ ТИП „ЧЕТКА“ \(НАМАЛЕНИ НА ПОЛОВИНА\)” на страница 5-21](#)

Използвайте задвижващо зъбно колело с 28 зъбци и задвижващо зъбно колело с 27 зъбци.

Задвижващо	Задвижвано	RPM/GS
27	28	3,671
15	15	3,807
28	27	3,948
27	26	3,953

### ЗА ХИДРАВЛИЧНО ЗАДВИЖВАНЕ (ТИП ЧЕТКА И ВАКУМ) И ЕЛЕКТРИЧЕСКО ЗАДВИЖВАНЕ (ВАКУМ)

- a. Тип “четка”: използвайте инструкциите, намиращи се на страница 5-16, за да видите семената на оборот (СЕМЕНА/ОБОРОТ). СЕМЕНА/ОБОРОТ ще бъдат относително постоянни при всички скорости за изсяващ апарат тип „четка“.
- b. Вакум: използвайте инструкциите, намиращи се на страница 5-16, за да видите семената на оборот (СЕМЕНА/ОБОРОТ) или проверете в Таблицата за норми. СЕМЕНА/ОБОРОТ ще намалее с увеличаване на скоростта на диска (по-малко СЕМЕНА/ОБОРОТ с увеличаване на скоростта на смилане) за изсяващ апарат с вакум с реална норма.
- c. Разделете СЕМЕНА/ОБОРОТ на броя на клетките, за да получите СЕМЕНА/КЛЕТКА. Някои дисплеи може да не поддържат 54 клетки като опция за брой клетки на диск за сеитба, в този случай заменете използваемия брой клетки (60 или 40) и използвайте този номер на клетка в изчислението. НЕ ПРОМЕНЯЙТЕ ДИСКА ФИЗИЧЕСКИ, БРОЯТ КЛЕТКИ Е САМО ЗА МОНИТОРА.
- d. Разделете вашата целева плътност чрез СЕМЕНА/КЛЕТКА, за да получите вашата мониторна плътност.

Тип изсяващ апарат	Целева плътност на засаждане	СЕМЕНА/ОБОРОТ	Клетки	СЕМЕНА/КЛЕТКА	Монитор за плътност на засаждане
Четка	800000	465	54	8,611	92903
Четка	1200000	465	54	8,611	139355
Вакуум	808755	891	54	16,500	49015
Вакуум	1195655	771	54	14,278	83742
Вакуум	808755	891	60	14,85	54461
Вакуум	1195655	771	60	12,85	93047



**СЕЙТБЕНИ НОРМИ ЗА ИЗСЯВАЩ АПАРАТ ТИП „ЧЕТКА“ (ПОЛОВИН НОРМА ЗАДВИЖВАЩ МЕХАНИЗЪМ) ПРИБЛИЗИТЕЛЕН БРОЙ СЕМЕНА/ХЕКТАР ПРИ ШИРИНА НА МЕЖДУРЕДИЕТО 35 СМ**

Верижни зъбни козела на трансмисията		Коефициент на плътност на засаждане	Ръж 400 СЕМЕНА/КЛЕТКА, 35.9 СЕМЕНА/ГРАМ		Пшеница 465 СЕМЕНА/КЛЕТКА, 39.6 СЕМЕНА/ГРАМ		Диапазон на скоростта (км/ч)
Задвижващи	Задвижвани		Плътност на засаждане (семена/хектар)	Плътност на засаждане (кг/хектар)	Плътност на засаждане (семена/хектар)	Плътност на засаждане (кг/хектар)	
15	28	3199,59	1279835	35	1488134	38	6 до 10
15	27	3318,09	1327237	37	1543253	39	6 до 10
15	26	3445,71	1378285	39	1602606	40	6 до 10
15	25	3583,54	1433415	40	1666710	43	6 до 10
17	28	3626,20	1450480	40	1686552	43	6 до 10
15	24	3732,85	1493141	41	1736156	44	6 до 10
17	27	3760,50	1504201	41	1749020	44	6 до 10
15	23	3895,15	1558060	44	1811644	46	6 до 10
17	26	3905,14	1562054	44	1816288	46	6 до 10
19	28	4052,81	1621122	45	1884970	47	6 до 10
17	25	4061,35	1624538	45	1888940	47	6 до 10
19	27	4202,91	1681166	46	1954784	50	6 до 10
17	24	4230,56	1692226	47	1967643	50	6 до 10
19	26	4364,57	1745827	49	2029968	51	6 до 10
17	23	4414,50	1765800	49	2053194	52	6 до 10
19	25	4539,15	1815659	51	2111167	54	6 до 10
15	19	4715,18	1886072	52	2193041	55	6 до 10
19	24	4728,28	1891314	52	2199132	56	6 до 10
23	28	4906,04	1962415	55	2281807	57	6 до 10
19	23	4933,86	1973542	55	2294746	58	6 до 10
23	27	5087,74	2035096	57	2366318	60	6 до 10
24	28	5119,34	2047737	57	2381015	60	6 до 10
15	17	5269,91	2107963	58	2451046	62	6 до 10
23	26	5283,42	2113369	58	2457328	62	6 до 10
24	27	5308,94	2123577	60	2469203	62	6 до 10
25	28	5332,64	2133057	60	2480225	62	6 до 10
17	19	5343,87	2137548	60	2485445	63	6 до 10
23	25	5494,76	2197904	61	2555624	65	6 до 10
24	26	5513,14	2205255	61	2564172	65	6 до 10
25	27	5530,15	2212060	62	2572085	65	6 до 10
26	28	5545,95	2218380	62	2579433	65	6 до 10
23	24	5723,70	2289481	63	2662105	67	6 до 10
24	25	5733,66	2293464	63	2666737	67	6 до 10
25	26	5742,85	2297138	65	2671010	67	6 до 10
26	27	5751,36	2300544	65	2674969	67	6 до 10
27	28	5759,26	2303705	65	2678644	68	6 до 10
15	15	5972,56	2389025	67	2777852	71	6 до 10
28	27	6193,77	2477508	69	2880734	73	6 до 10
27	26	6202,28	2480911	69	2884693	73	6 до 10
26	25	6211,47	2484588	69	2888966	73	6 до 10
25	24	6221,42	2488568	69	2893595	73	6 до 10
24	23	6232,24	2492896	69	2898626	73	6 до 10

Продължава на следващата страница.

**СЕЙТБЕНИ НОРМИ ЗА ИЗСЯВАЩ АПАРАТ ТИП „ЧЕТКА“ (ПОЛОВИН НОРМА ЗАДВИЖВАЩ МЕХАНИЗЪМ) ПРИБЛИЗИТЕЛЕН БРОЙ СЕМЕНА/ХЕКТАР ПРИ ШИРИНА НА МЕЖДУРЕДИЕТО 35 СМ**

Верижни зъбни козела на трансмисията		Коефициент на плътност на засаждане	Ръж 400 СЕМЕНА/КЛЕТКА, 35.9 СЕМЕНА/ГРАМ		Пшеница 465 СЕМЕНА/КЛЕТКА, 39.6 СЕМЕНА/ГРАМ		Диапазон на скоростта (км/ч)
Задвижващи	Задвижвани		Плътност на засаждане (семена/хектар)	Плътност на засаждане (кг/хектар)	Плътност на засаждане (семена/хектар)	Плътност на засаждане (кг/хектар)	
28	26	6431,99	2572797	72	2991531	75	6 до 10
27	25	6450,37	2580148	72	3000079	75	6 до 10
26	24	6470,27	2588109	72	3009338	75	6 до 10
25	23	6491,92	2596767	72	3019404	77	6 до 10
19	17	6675,22	2670088	74	3104657	78	6 до 10
28	25	6689,27	2675709	74	3111194	78	6 до 10
27	24	6719,13	2687653	74	3125082	79	6 до 10
26	23	6751,60	2700638	75	3140179	79	6 до 10
17	15	6768,91	2707562	75	3148232	79	6 до 10
28	24	6967,99	2787197	78	3240828	82	6 до 10
27	23	7011,27	2804507	78	3260957	83	6 до 10
23	19	7229,94	2891977	80	3362662	85	6 до 10
28	23	7270,94	2908378	82	3381732	85	6 до 10
24	19	7544,29	3017716	84	3508866	89	6 до 10
19	15	7565,25	3026100	84	3518612	89	6 до 10
25	19	7858,63	3143453	88	3655065	92	6 до 10
23	17	8080,53	3232210	90	3758270	95	6 до 10
26	19	8172,98	3269192	91	3801270	96	6 до 10
24	17	8431,86	3372744	94	3921674	99	6 до 10
27	19	8487,33	3394932	95	3947474	100	6 до 10
25	17	8783,18	3513272	97	4085075	103	6 до 10
28	19	8801,67	3520668	99	4093676	103	6 до 10
26	17	9134,51	3653805	102	4248479	107	6 до 10
23	15	9157,93	3663172	102	4259370	107	6 до 10
27	17	9485,83	3794333	106	4411881	111	6 до 10
24	15	9556,10	3822439	106	4444562	112	6 до 10
28	17	9837,16	3934866	110	4575285	116	6 до 10
25	15	9954,27	3981709	111	4629753	117	6 до 10
26	15	10352,44	4140977	116	4814942	122	6 до 10
27	15	10750,62	4300247	119	5000134	127	6 до 10

**ЗАБЕЛЕЖКА:** Размерът и видът на семената засягат изходящата норма на изсяващия апарат. За метод за подобрене на точността на плътността на засаждане с желаните семена, вижте следващите страници.

**БЕЛЕЖКА:** Вижте “Механичен изсяващ апарат” в „Обща информация за сеитбената норма“ на страница 5-1 и „Проверка на плътността на засаждане“ на страница 2-47 за допълнителна информация.

**БЕЛЕЖКА:** Когато използвате пакета за задвижващ механизъм за намалена наполовина сеитбена норма (2 към 1), нормите са около 50% от посочените цифри.

**БЕЛЕЖКА:** Винаги проверявайте на място плътността на семената, за да се уверите, че нормите на засяване са правилни.

За да предвидите по-точно плътността на засаждане, когато използвате единичният диск за пшеница с 54 клетки, са нужни две неща:

1. Семена/грам
2. Грама/оборот на диск за засаждане

Семената на грам могат да се установят чрез претегляне на малка мостра от желаните семена (купичка или по-малко) и преброяване на броя семена в нея.

$$\frac{\text{Семена}}{\text{Грамове}} = \frac{\text{брой семена в мострата}}{\text{тегло на мострата в грамове}} = \frac{396 \text{ семена}}{10 \text{ грама}} = 39,6 \frac{\text{семена}}{\text{грам}}$$

За да намерите грамове/обороти, са необходими грамова скала, хронометър, малък съд за улавяне на семена и метод за въртене на измервателния уред с постоянни, известни обороти (питайте вашия местен дилър на Kinze за тестова стойка за измервател на семена T4000).

1. Нулирайте грамвата скала с малкия контейнер върху нея.
2. Заредете изсяващия апарат с правилния диск.
3. Заредете изсяващия апарат с желаните семена.
4. Започнете да въртите апарата с известни, постоянни обороти в минута.
5. Стартирайте хронометъра, когато сложите контейнера под апарата.
6. Хващайте семената в контейнера за 10-30 секунди.
7. Спрете хронометъра, когато свалите контейнера от под апарата.
8. Претеглете контейнера.
9. Въведете грт на апарата, теглото на мострата и продължителността на събирането ѝ в долното уравнение:

$$\frac{\text{Грамове}}{\text{Об.}} = \frac{\text{Тегло на мострата} * 60}{\text{RPM на диска} * \text{Продължителност на взимане}}$$

ПРИМЕР За мостра взета за 30 секунди с апарат, въртящ се с 50грт и тегло 293 грама

$$\frac{293 \text{ грама} * 60}{50 \text{ RPM} * 30 \text{ секунди}} = 11,7 \frac{\text{грама}}{\text{об.}}$$

10. Намерете желаната изходна норма. За семена на хектар, използвайте семена/об. За килограми на хектар, използвайте кг/об.

a. Семена/об.

$$\frac{\text{Семена}}{\text{Об.}} = \frac{\text{Семена}}{\text{Грамове}} * \frac{\text{Грамове}}{\text{Об.}} \quad \left| \quad 39,6 \frac{\text{Семена}}{\text{Грамове}} * 11,7 \frac{\text{Грамове}}{\text{Об.}} = 465 \frac{\text{Семена}}{\text{Об.}} \right.$$

b. кг/об.

$$\frac{\text{Килограми}}{\text{Об.}} = \frac{\text{Грамове}}{1000 \text{ Грамове}} \quad \left| \quad \frac{11,7 \frac{\text{Грамове}}{\text{Об.}}}{1000 \text{ Грамове}} = 0,0117 \frac{\text{Килограми}}{\text{Об.}} \right.$$

11. Намерете правилния коефициент на плътност на засаждане като разделите желаната плътност на измерената изходна норма.

Семена/хектар:

$$\frac{\text{Плътност целева}}{\text{Изходна норма}} = \text{Коефициент на плътност на засаждане}$$

$$\frac{2,687,831}{465} \frac{\text{Семена}}{\text{Хектар}} = 5780,28$$

кг/хектар:

$$\frac{\text{Плътност целева}}{\text{Изходна норма}} = \text{Коефициент на плътност на засаждане}$$

$$\frac{68}{0,0117} \frac{\text{кг}}{\text{хектар}} = 5811,97$$

12. Намерете най-близкия коефициент на плътност на засаждане в Таблицата за норми, за да откриете правилните зъбни колела на трансмисията. За списъка с примери по-горе, най-близкият коефициент на плътност на засаждане е 5759,26, което отговаря на задвижващо зъбно колело с 27 зъбеца и на задвижвано с 28.

**БЕЛЕЖКА:** Препоръчват се няколко опита за увеличаване на точността на предвидената норма.

**НОРМИ НА ЗАСАЖДАНЕ ЗА (ВАКУУМНА СИСТЕМА) 54-КЛЕТЪЧЕН ДИСК ЗА ПШЕНИЦА  
(ЗАДВИЖДАНЕ НА ПОЛОВИН НОРМА (15 ЗЪБЕЦА)  
ПРИБЛИЗИТЕЛНИ СЕМЕНА/АКЪР ЗА 35 СМ ШИРИНА НА РЕД**

Верижни зъбни кола на трансмисията		RPM/GS (Диск за семена RPM до наземна скорост (КМН))	81НН20, без сингулатор		81НН20, сингулатор 3.3		Диапазон на скоростта (КМН)
Задвижване	Задвижвано		SDS/REV	Гъстота	SDS/REV	Гъстота	
15	28	1,267	909	2002809	554	1219334	8 до 11
15	27	1,314	903	2056694	551	1252385	8 до 11
15	26	1,365	897	2114134	547	1287682	8 до 11
15	25	1,420	891	2175483	543	1325459	8 до 11
17	28	1,436	888	2194326	542	1337079	8 до 11
15	24	1,479	883	2241141	539	1365982	8 до 11
17	27	1,490	882	2253208	539	1373439	8 до 11
15	23	1,543	876	2311561	535	1409551	8 до 11
17	26	1,547	875	2315865	535	1412217	8 до 11
19	28	1,605	868	2379026	531	1451401	8 до 11
17	25	1,609	868	2382650	530	1453652	8 до 11
19	27	1,665	861	2442390	527	1490808	8 до 11
17	24	1,676	860	2453973	526	1498022	8 до 11
19	26	1,729	854	2509686	522	1532773	8 до 11
17	23	1,749	852	2530278	521	1545639	8 до 11
19	25	1,798	846	2581265	518	1577544	8 до 11
15	19	1,868	838	2652284	513	1622106	8 до 11
19	24	1,873	837	2657522	513	1625398	8 до 11
23	28	1,943	829	2727970	508	1669760	8 до 11
19	23	1,955	828	2738889	508	1676652	8 до 11
23	27	2,016	821	2798761	504	1714493	8 до 11
24	28	2,028	819	2810944	503	1722211	8 до 11
15	17	2,088	813	2868489	499	1758716	8 до 11
23	26	2,093	812	2873613	499	1761973	8 до 11
24	27	2,103	811	2883270	498	1768112	8 до 11
25	28	2,112	810	2892214	497	1773801	8 до 11
17	19	2,117	809	2896445	497	1776493	8 до 11
23	25	2,177	803	2952842	493	1812439	8 до 11
24	26	2,184	802	2959650	493	1816788	8 до 11
25	27	2,191	801	2965945	493	1820810	8 до 11
26	28	2,197	801	2971782	492	1824538	8 до 11
23	24	2,267	793	3036784	488	1866162	8 до 11
24	25	2,272	792	3040388	487	1868475	8 до 11
25	26	2,275	792	3043713	487	1870611	8 до 11
26	27	2,278	792	3046790	487	1872585	8 до 11
27	28	2,282	791	3049644	487	1874417	8 до 11
15	15	2,366	782	3125801	482	1923438	8 до 11
28	27	2,454	772	3202977	476	1973374	8 до 11
27	26	2,457	772	3205909	476	1975275	8 до 11
26	25	2,461	772	3209073	476	1977328	8 до 11
25	24	2,465	771	3212494	476	1979550	8 до 11
24	23	2,469	771	3216212	475	1981963	8 до 11
28	26	2,548	762	3284041	471	2026118	8 до 11
27	25	2,556	762	3290206	470	2030142	8 до 11
26	24	2,563	761	3296872	470	2034494	8 до 11
25	23	2,572	760	3304099	469	2039217	8 до 11
19	17	2,644	752	3364614	465	2078867	8 до 11
28	25	2,650	752	3369203	465	2081879	8 до 11
27	24	2,662	750	3378927	464	2088273	8 до 11
26	23	2,675	749	3389458	463	2095200	8 до 11
17	15	2,682	748	3395059	463	2098888	8 до 11
28	24	2,761	740	3458662	458	2140885	8 до 11

Продължава на следващата страница.

**НОРМИ НА ЗАСАЖДАНЕ ЗА (ВАКУУМНА СИСТЕМА) 54-КЛЕТЪЧЕН ДИСК ЗА ПШЕНИЦА  
(ЗАДВИЖДАНЕ НА ПОЛОВИН НОРМА (15 ЗЪБЕЦА)  
ПРИБЛИЗИТЕЛНИ СЕМЕНА/АКЪР ЗА 35 СМ ШИРИНА НА РЕД**

Верижни зъбни колела на трансмисията		RPM/GS (Диск за семена RPM до наземна скорост (КМН))	8INН2O, без сингулатор		8INН2O, сингулатор 3.3		Диапазон на скоростта (МРН)
Задвижване	Задвижвано		SDS/REV	Гъстота	SDS/REV	Гъстота	
27	23	4,469	738	3472292	457	2149916	8 до 11
23	19	4,609	729	3540088	452	2195007	8 до 11
28	23	4,635	728	3552602	451	2203361	8 до 11
24	19	4,809	717	3634408	445	2258249	8 до 11
19	15	4,822	716	3640562	445	2262400	8 до 11
25	19	5,009	704	3725023	438	2319630	8 до 11
23	17	5,151	695	3786759	433	2361838	8 до 11
26	19	5,210	692	3811937	431	2379150	8 до 11
24	17	5,375	682	3880734	426	2426772	8 до 11
27	19	5,410	680	3895152	425	2436811	8 до 11
25	17	5,599	668	3970088	419	2489383	8 до 11
28	19	5,610	668	3974663	418	2492614	8 до 11
26	17	5,823	655	4054817	412	2549669	8 до 11
23	15	5,837	654	4060299	411	2553605	8 до 11
27	17	6,046	642	4134920	405	2607632	8 до 11
24	15	6,091	640	4150387	403	2618945	8 до 11
28	17	6,270	630	4210402	398	2663270	8 до 11
25	15	6,345	625	4234536	395	2681300	8 до 11
26	15	6,599	611	4312743	388	2740670	8 до 11
27	15	6,853	598	4385013	381	2797056	8 до 11
28	15	7,106	584	4451343	374	2850458	8 до 11

**ЗАБЕЛЕЖКА:** Стойностите на SDS/REV, показани в таблицата по-горе, са примерни, а не действителни прогнозни резултати, тъй като те са точни само при един конкретен набор от условия (вакуумно налягане 8 INН2O, целева скорост 9,66 km/h и гъстота на семената 25,88 семена/грам). При скорост на движение, която е различна от 9,66 km/h, стойностите в таблицата вече няма да са приложими.

- Открийте параметрите за засаждане и запишете в таблица 1.
- Претеглете малка мостра семена и попълнете таблица 2.
- Използвайте устройство за завъртане на апарата с постоянни, измерени RPM (тестов стенд за апарат за семена T4000). Задайте RPM на настройките в таблицата по-долу (15, 20, 25, 30) и вземете мостра от семената излизащи от апарата. Препоръчва се да започнете с вакуумно налягане 8IN<sub>H2O</sub> и да премахнете разделителя. Увеличаване на вакуумното налягане ще увеличи SDS/REV, а използване на разделителя ще намали SDS/REV. Претеглете мострата семена и запишете времето, за което е взета, в Таблица 3.
- Попълнете таблица 3 за всяка настройка на RPM с информацията от таблици 1 и 2. Променливи с използва долен индекс "RPM" стойностите в същия ред в таблица 3.
- Изберете двете най-близки плътности до желаната ви целева плътност на засаждане и ги добавете в таблица 4 със съответните им семена на оборот.
- Попълнете таблица 4 и изчислете приблизителните семена на оборот.
- Изчислете съотношението RPM/скорост на земята на диска за семена в таблица 5.
- Изберете най-близкото RPM/GS (RPM на диска за семена спрямо скоростта на земята (км/ч)) в таблицата за норми и използвайте двойката задвижващо и задвижвано.

Таблица 1				Таблица 2	
Целева плътност на засаждане (семена/хектар) ( $Pop_{TAR}$ )				Брой семена ( $N$ )	
Идеална скорост на земята за засаждане (км/ч) ( $GS$ )				Тегло на мострата (грамове) ( $W$ )	
Междуредие на сеялката (см) ( $RS$ )				Семена/грам = $N/W$ ( $SG$ )	

Таблица 3					
			$SR_{RPM} = \frac{W_{RPM}}{t_{RPM}} \times \left(\frac{60}{RPM}\right) \times SG$		$Pop_{RPM} = \frac{SR_{RPM} \times RPM \times 60000}{GS \times RS}$
Налягане на вакуум	RPM на диска	Тегло (грамове) ( $W_{RPM}$ )	Време (сек.) ( $t_{RPM}$ )	Семена/об. ( $SR_{RPM}$ )	плътност на засаждане ( $Pop_{RPM}$ )
	15				
Разд. настройка	20				
	25				
	30				

Таблица 4					
$Pop_1$		$Pop_2$		$Pop_{TAR}$	
$SR_1$		$SR_2$			
$SR_{TAR} = \left(\frac{SR_2 - SR_1}{Pop_2 - Pop_1}\right) \times (Pop_{TAR} - Pop_1) + SR_1$					

Таблица 5			
GS		$RPM_{TAR} = \frac{Pop_{TAR} \times GS \times RS}{60000 \times SR_{TAR}}$	
RS			
$Pop_{TAR}$		$\frac{RPM_{Tar}}{GS}$	
$SR_{TAR}$			

**БЕЛЕЖКА:** Допълнителни работни листи можете да намерите на [страница 5-29](#)

Пример

Таблица 1		Таблица 2	
Целева плътност на засаждане (семена/хектар) ( $Pop_{TAR}$ )	3200000	Брой семена (N)	260
Идеална скорост на земята за засаждане (км/ч) (GS)	10 km/h	Тегло на мострата (грамове) (W)	10
Междуредие на сеялката (см) (RS)	35 cm	Семена/грам = $N/W$ (SG)	26

Таблица 3					
			$SR_{RPM} = \frac{W_{RPM}}{t_{RPM}} \times \left(\frac{60}{RPM}\right) \times SG$		$Pop_{RPM} = \frac{SR_{RPM} \times RPM \times 60000}{GS \times RS}$
Налягане на вакуум	RPM на диска	Тегло (грамове) ( $W_{RPM}$ )	Време (сек.) ( $t_{RPM}$ )	Семена/об. ( $SR_{RPM}$ )	плътност на засаждане ( $Pop_{RPM}$ )
8	15	$\frac{765}{90,4} \times \left(\frac{60}{15}\right) \times 26 = 880,1$			$\frac{880,1 \times 15 \times 60000}{10 \times 35} = 2263114,3$
		765	90,4	880,1	2263114,3
Разд. настройка	20	$\frac{640}{60,5} \times \left(\frac{60}{20}\right) \times 26 = 825,1$			$\frac{825,1 \times 20 \times 60000}{10 \times 35} = 2828914,3$
		640	60,5	825,1	2828914,3
премахнат	25	$\frac{1101}{90,1} \times \left(\frac{60}{25}\right) \times 26 = 762,5$			$\frac{762,5 \times 25 \times 60000}{10 \times 35} = 3267857,1$
		1101	90,1	762,5	3267857,1
премахнат	30	$\frac{840}{60,6} \times \left(\frac{60}{30}\right) \times 26 = 720,8$			$\frac{720,8 \times 30 \times 60000}{10 \times 35} = 3706971,4$
		840	60,6	720,8	3706971,4

Таблица 4					
$Pop_1$	3267857,1	$Pop_2$	3706971,4	$Pop_{TAR}$	3200000
$SR_1$	762,5	$SR_2$	720,8		
$SR_{TAR} = \left(\frac{SR_2 - SR_1}{Pop_2 - Pop_1}\right) \times (Pop_{TAR} - Pop_1) + SR_1$					768,9
$\left(\frac{720,8 - 762,5}{3706971,4 - 3267857,1}\right) \times (3200000 - 3267857,1) + 762,5 = 768,9$					

Таблица 5			
GS	10 km/h	$RPM_{TAR} = \frac{Pop_{TAR} \times GS \times RS}{60000 \times SR_{TAR}}$	24,3
RS	35 cm		
$Pop_{TAR}$	3200000		
$SR_{TAR}$	768,9	$\frac{3200000 \times 10 \times 35}{60000 \times 768,9} = 24,3$	
		$\frac{RPM_{Tar}}{GS} = \frac{24,3}{10} = 2,43$	2,43



Допълнителен работен лист

Таблица 1				Таблица 2	
Целева плътност на засаждане (семена/хектар) ( $Pop_{TAR}$ )				Брой семена ( $N$ )	
Идеална скорост на земята за засаждане (км/ч) ( $GS$ )				Тегло на мострата (грамове) ( $W$ )	
Междуредие на сеялката (см) ( $RS$ )				Семена/грам = $N/W$ ( $SG$ )	

Таблица 3					
			$SR_{RPM} = \frac{W_{RPM}}{t_{RPM}} \times \left(\frac{60}{RPM}\right) \times SG$		$Pop_{RPM} = \frac{SR_{RPM} \times RPM \times 60000}{GS \times RS}$
Налягане на вакуум	RPM на диска	Тегло (грамове) ( $W_{RPM}$ )	Време (сек.) ( $t_{RPM}$ )	Семена/об. ( $SR_{RPM}$ )	плътност на засаждане ( $Pop_{RPM}$ )
	15				
Разд. настройка	20				
	25				
	30				

Таблица 4					
$Pop_1$		$Pop_2$		$Pop_{TAR}$	
$SR_1$		$SR_2$			
$SR_{TAR} = \left(\frac{SR_2 - SR_1}{Pop_2 - Pop_1}\right) \times (Pop_{TAR} - Pop_1) + SR_1$					

Таблица 5			
$GS$		$RPM_{TAR} = \frac{Pop_{TAR} \times GS \times RS}{60000 \times SR_{TAR}}$	
$RS$			
$Pop_{TAR}$			
$SR_{TAR}$		$\frac{RPM_{Tar}}{GS}$	

**НОРМИ ЗА САДЕНЕ НА (ВАКУМЕН) ДИСК ЗА ПШЕНИЦА С 231 КЛЕТКИ (ПОЛОВИН НОРМА (44 ЗЪБЕЦА))  
ПРИБЛИЗИТЕЛНИ СЕМЕНА/ХЕКТАР ПРИ МЕЖДУРЕДИЕ ОТ 35 СМ**

Верижни зъбни козела на трансмисията		Плътност	Обхват на скоростта (км/ч)
Задвижвачи	Задвижвани		
15	28	1358070	5 до 11
15	27	1408357	5 до 11
15	26	1462522	5 до 11
15	25	1521024	5 до 11
17	28	1539131	5 до 11
15	24	1584396	5 до 11
17	27	1596149	5 до 11
15	23	1653282	5 до 11
17	26	1657523	5 до 11
19	28	1720209	5 до 11
17	25	1723823	5 до 11
19	27	1783923	5 до 11
17	24	1795658	5 до 11
19	26	1852525	5 до 11
17	23	1873732	5 до 11
19	25	1926642	5 до 11
15	19	2001350	5 до 11
19	24	2006902	5 до 11
23	28	2082351	5 до 11
19	23	2094162	5 до 11
23	27	2159491	5 до 11
24	28	2172901	5 до 11
15	17	2236805	5 до 11
24	27	2253371	5 до 11
17	19	2268206	5 до 11
23	25	2332241	5 до 11
26	28	2353982	5 до 11
23	24	2429428	5 до 11
24	25	2433651	5 до 11
27	28	2444512	5 до 11
23	23	2535043	5 до 11
28	27	2628940	5 до 11
27	26	2632553	5 до 11
24	23	2647746	5 до 11
28	26	2730044	5 до 11
27	25	2737862	5 до 11
25	23	2755492	5 до 11
19	17	2833280	5 до 11
27	24	2851936	5 до 11
26	23	2865706	5 до 11
28	24	2957551	5 до 11
27	23	2975923	5 до 11
23	19	3068735	5 до 11
28	23	3086137	5 до 11
24	19	3202172	5 до 11
25	19	3335589	5 до 11
23	17	3429773	5 до 11
26	19	3469009	5 до 11
24	17	3578902	5 до 11
27	19	3602446	5 до 11
25	17	3728011	5 до 11
28	19	3735865	5 до 11
26	17	3877137	5 до 11
23	15	3887066	5 до 11
27	17	4026246	5 до 11

## СМАЗВАНЕ

На следващите страници са показани местата на всички точки на смазване. Правилното смазване на движещите се части осигурява ефективна работа на сеялката Kinze и удължава живота на частите, които се трият.

### СИМВОЛИ ОТНОСНО СМАЗВАНЕТО



Смазвайте при честотата, посочена на етикета на многофункционалната смазка SAE.



Смазвайте при честотата, посочена на етикета на висококачественото масло SAE 10 или смазката под формата на спрей.

### КАПСУЛОВАНИ ЛАГЕРИ

За Вашата сеялка Kinze са използвани капсуловани лагери с цел осигуряване на безпроблемна работа.

Те се намират на валове на задвижващите механизми, сеещите секции и лагерите на трансмисията. Капсулованите лагери са смазани за целия си жизнен цикъл и не се нуждаят от техническо обслужване.

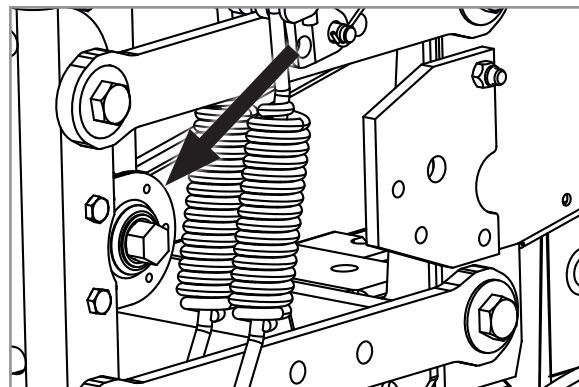

Капсулован лагер (типичен)

### МОНТИРАНЕ НА КЛЮЧ ЗА НАВИТА ПРУЖИНА

1. Свалете съединителния винт  $\frac{1}{4}$ "-20 x  $\frac{1}{2}$ ", който закрепва механизма на натегателната ролка за вала на натягащото устройство с ключ за навита пружина и
2. Свалете ключа за навита пружина от сеялката.
3. Наклонете ключа за навита пружина на една страна и смажете с висококачествена смазка под формата на спрей. Смазката трябва да се абсорбира в района на навитата пружина.
4. Монтирайте отново ключа за навита пружина на сеялката.



Смазване на ключ за навита пружина

## ЗАДВИЖВАЩИ ВЕРИГИ

Смазвайте всички вериги на трансмисията и задвижващите вериги ежедневно с висококачествена смазка за вериги. При екстремни работни условия, като наличие на замърсявания, високи температури или висока скорост, може да се наложи по-често смазване. Ако някоя от веригите стане твърда, тя трябва да се свали, накисне и измие в разтворител, за да се разхлаби и за да се премахнат замърсяванията от съединенията. Накиснете веригата в масло, така че смазочният материал да може да проникне между ролките и втулките.

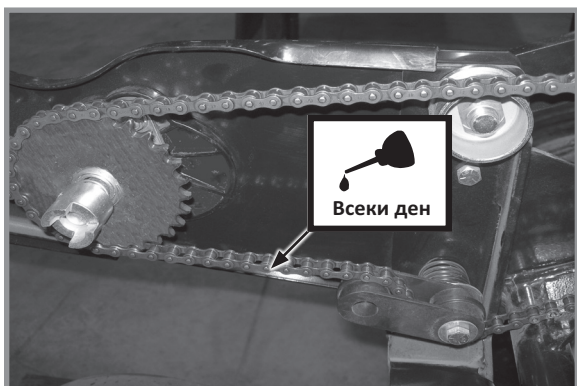

Задвижващи вериги на задна сееща секция

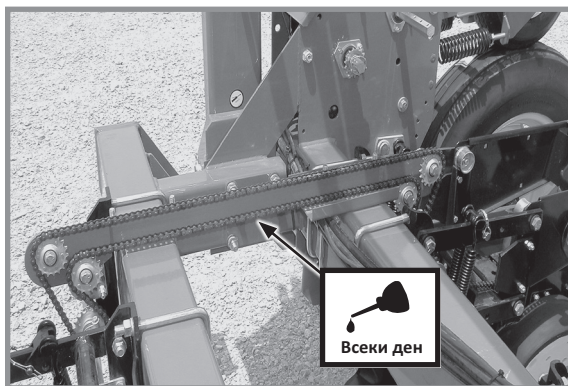

Задвижваща верига на пакет на система за разделяне на редовете

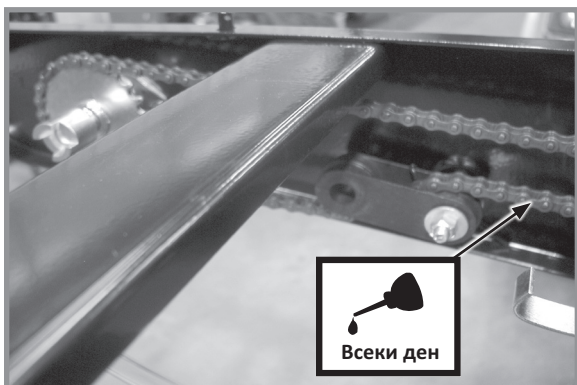

Задвижващи вериги на сееща секция за подаване на гранулиран химичен препарат

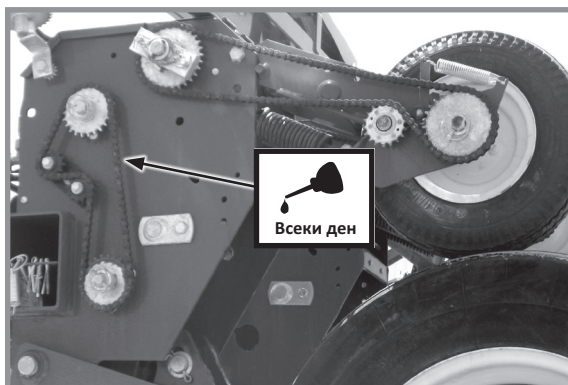

Задвижващи вериги на контактен задвижващ механизъм

Задвижващи вериги на трансмисия за скорост на засяване

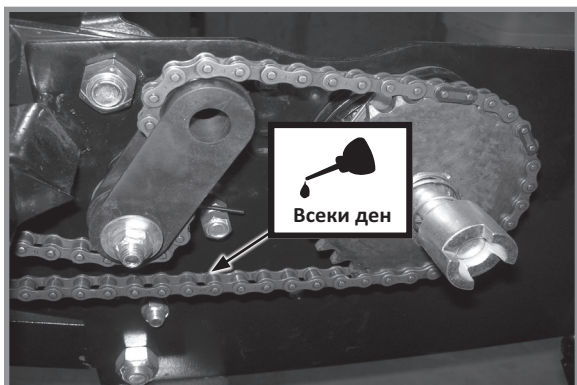

Задвижващи вериги на фронтална сееща секция

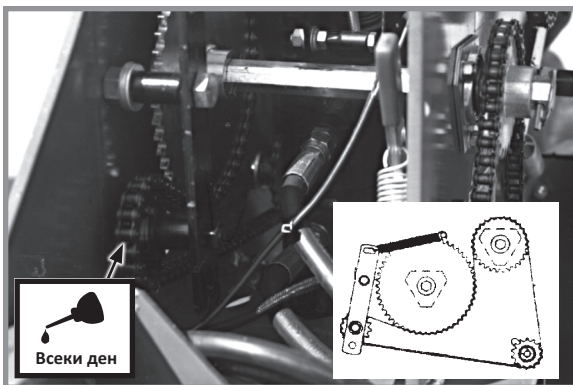

Задвижващи вериги на модул на вътрешно колело

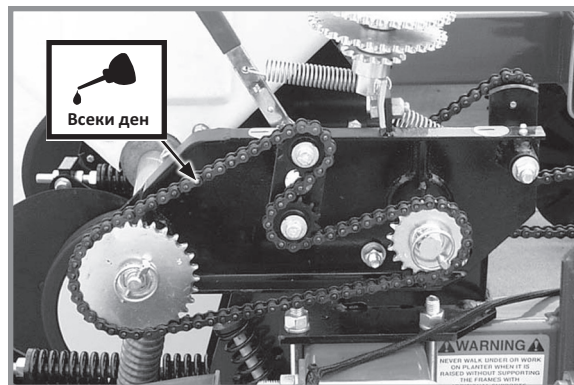

Задвижващи вериги за сух топ

**ВТУЛКИ**

Смазвайте втулките с посочената честота.

Проверявайте всеки болт за съответното му затягане. Ако болтът е разхлабен, свалете го и проверете втулката за пукнатини и износвания. Сменете втулката, ако е необходимо. Използвайте **само втвърдени плоски шайби**. Сменете **повредените плоски шайби със съответната резервна част**. Затегнете крепежните елементи до 176 Nm.

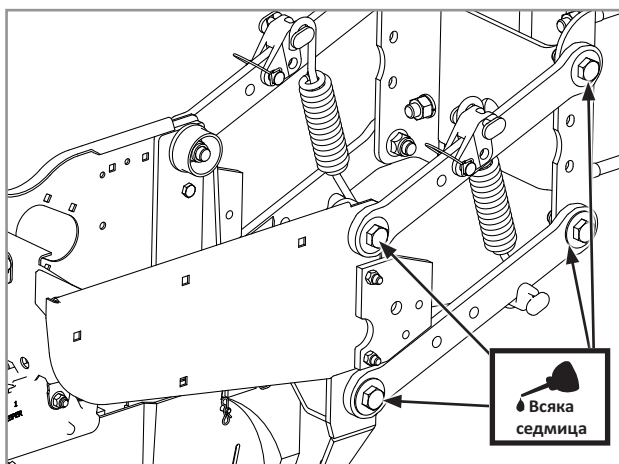

Успоредни свързвания на задна сееща секция и/или фронтална сееща секция (8 точки на смазване на сееща секция)

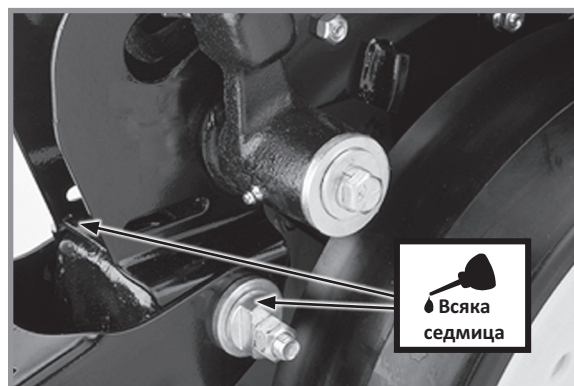

V-образно затварящо колело на сееща секция и/или ексцентрикови втулки на затварящо колело за зариване на бразди (2 точки на смазване на сееща секция)

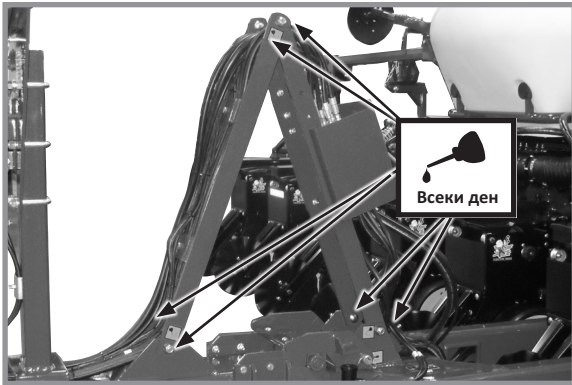

Стойка на маркуч  
(6 точки на смазване)

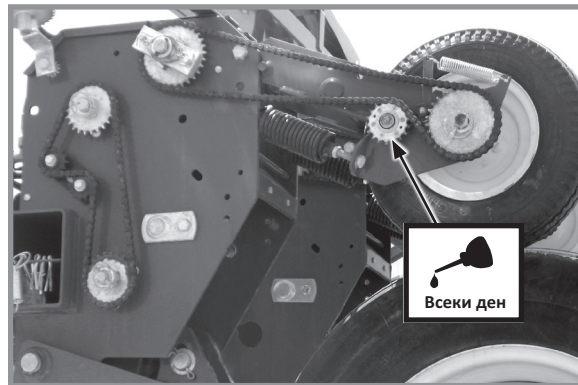

Рамо на контактното колело  
(2 точки на смазване на колесен механизъм)

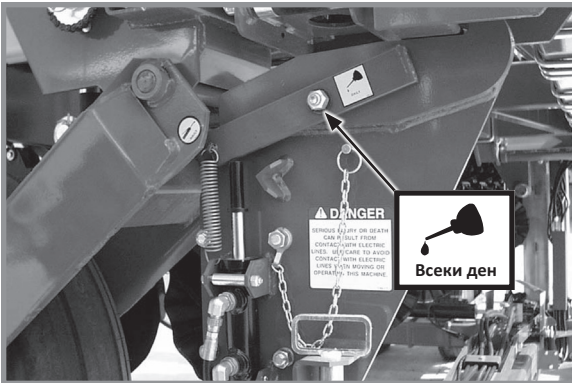

Транспортен фиксатор  
(1 точка на смазване)

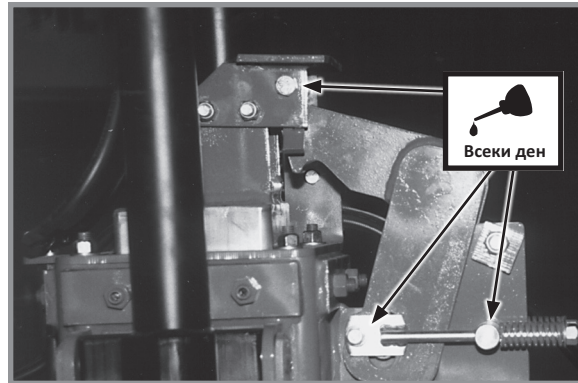

Предпазен щифт в горната част на центъра

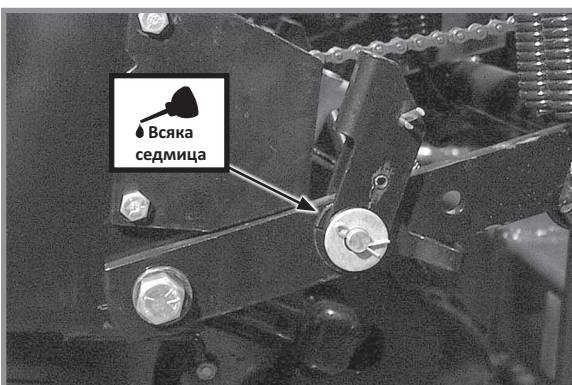

Блокиращи устройства на фронтална сееща секция със система за разделяне на редовете – 2 на ред

## ЦЕНТРАЛНА СТОЙКА

### БЕЛЕЖКА

Всяко останало масло или смазочен материал на централната стойка и полимерните накладки против износване ще привлича замърсявания и ще ускори износването. Не смазвайте централната стойка и полимерните накладки против износване.

Централната стойка е облицована с неръждаема стомана. Поддържайте повърхността от неръждаема стомана чиста и без каквито и да е смазочни материали, за да удължите живота ѝ.

Вижте „Регулиране/смяна на накладките против износване“ за повече информация.

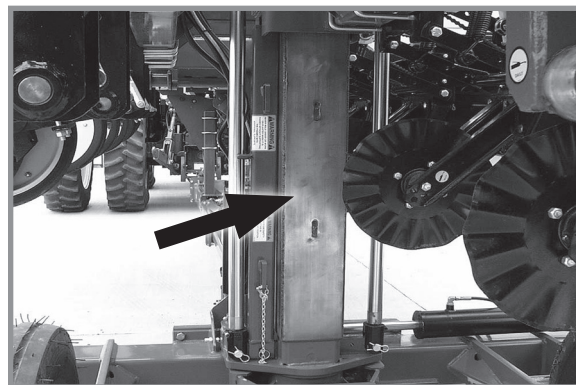

Централна стойка

## ПЛЪЗГАЩИ ЕЛЕМЕНТИ НА КАРДАННО СЪЕДИНЕНИЕ

Смажете всички плъзгащи елементи на карданното съединение с висококачествена смазка.

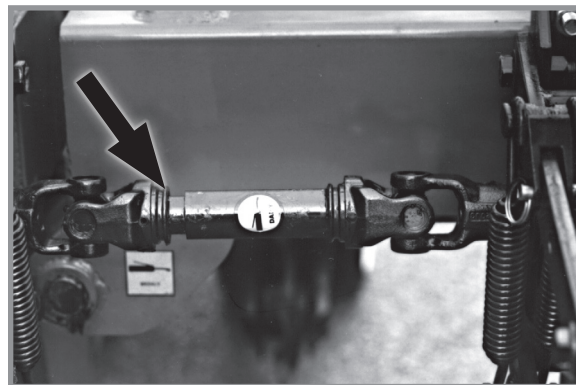

Плъзгащ елемент на карданно съединение

## КОЛЕСНИ ЛАГЕРИ

Всички лагери на задвижващите колела, транспортните колела и колелата на маркерите трябва да се сменят ежегодно и да се проверяват за износване.

1. Повдигнете колелото над земната повърхност.
2. Проверете осовата хлабина на лагера, като задвижете колелото от едната страна към другата.
3. Завъртете колелото, за да проверите твърдостта на лагера. Ако лагерът изглежда твърд, свалете главината и проверете лагерите.

**ЗАБЕЛЕЖКА:** За да монтирате отново главините на колелата, спазвайте процедурата, описана в раздела за смяна на колесни лагери, с изключение на това, че лагерите и лагерните втулки могат да се използват повторно.

## БУТАЛНА ПОМПА ЗА ТЕЧЕН ТОР НИВО НА МАСЛОТО В КАРТЕРА

Проверявайте ежедневно моторното масло и го поддържайте на нивото на запушалката за проверка на маслото. Допълвайте с трансмисионно масло с тегло EP 90, когато е необходимо. Общата вместимост за масло е приблизително  $\frac{3}{4}$  пинта.

За повече информация вижте ръководството за работа и ръководството с инструкции, доставени с заедно с помпата и разпределителя на потока.

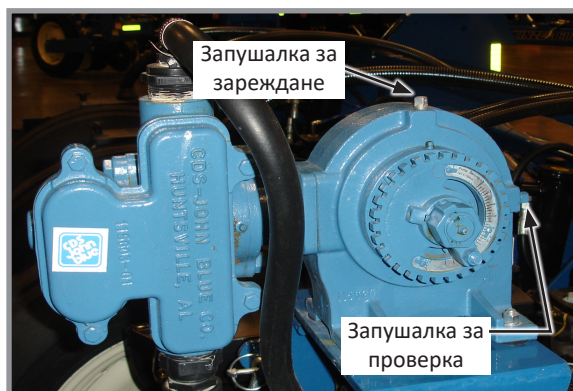

Местоположения на запушалката за зареждане и проверка на маслото в буталната помпа

## СМАЗВАЩИ УСТРОЙСТВА

Частите, оборудвани със смазващи устройства, трябва да се смазват с честотата, посочена на етикета на многофункционалната смазка SAE. Внимателно почистете устройството, преди да използвате пистолет за смазване. Препоръчителната честота на смазване е на базата на нормални условия на работа. При тежки или необичайни условия може да се наложи по-често техническо обслужване.

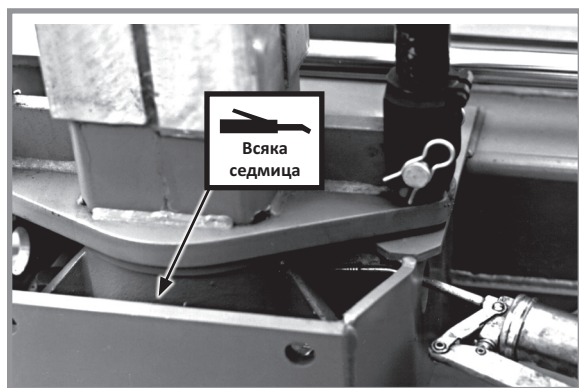

Централна ос - 1

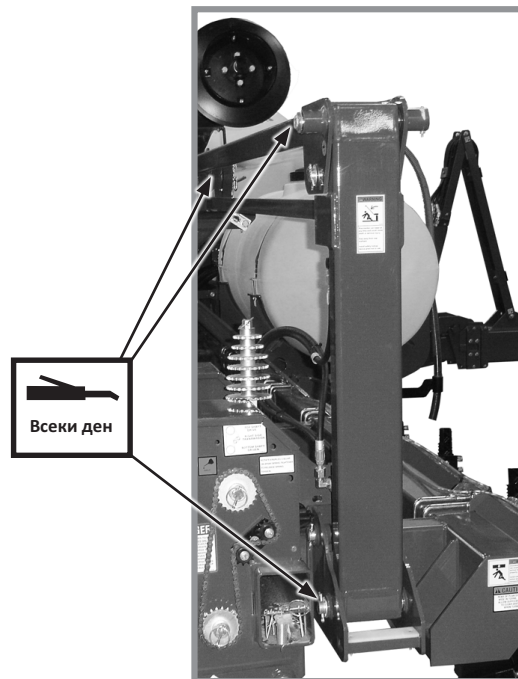

Механизми на маркери - 3 на механизъм



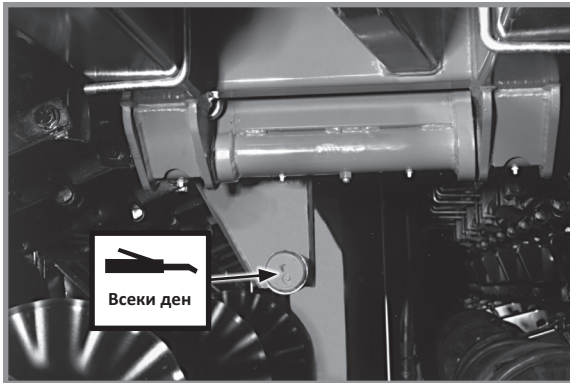

Повдигач със зъбец - 1 на повдигач

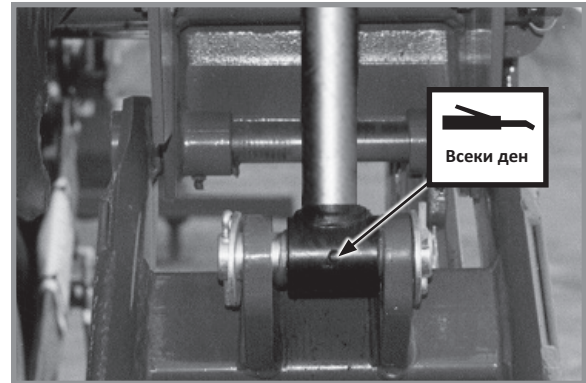

Цилиндри за повдигане на крилото - 1 на цилиндър

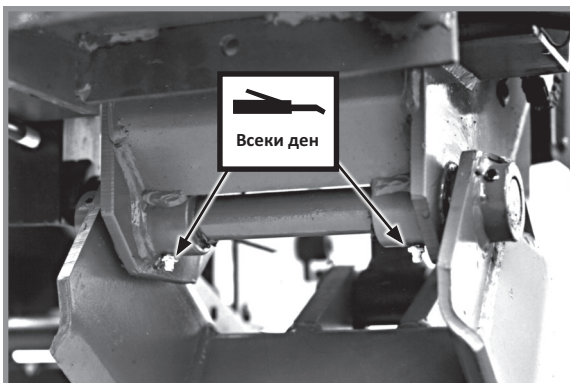

Ос на колело на крилото - 2 на колесен модул

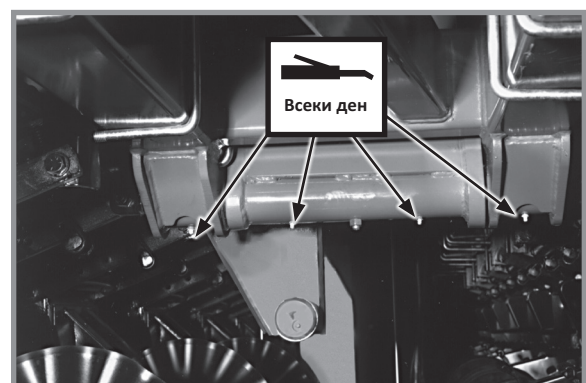

Панти на крило - 4 на крило

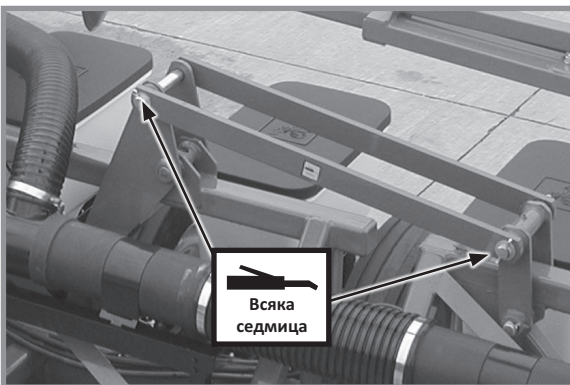

Блокиращи механизми на крило - 3 на крило



Лагери на транспортно колело - 1 на главина

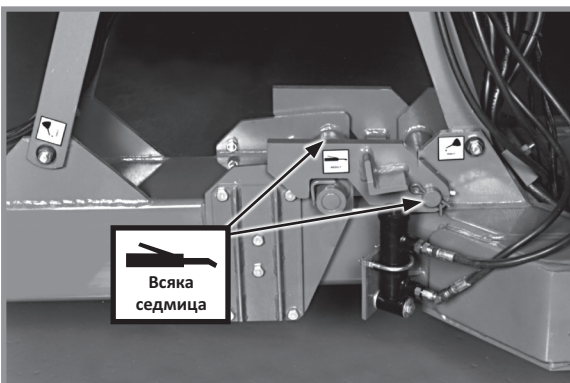

Кука на теглич - 2

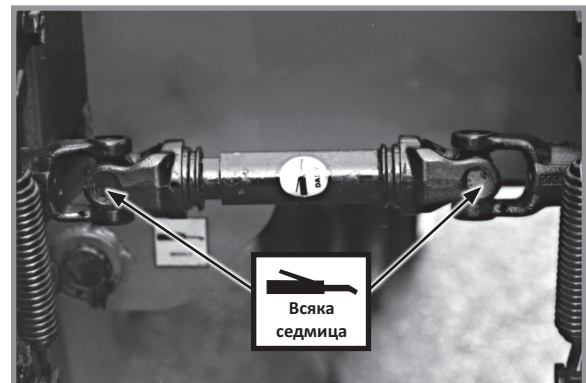

Карданни съединения - 2 на панта

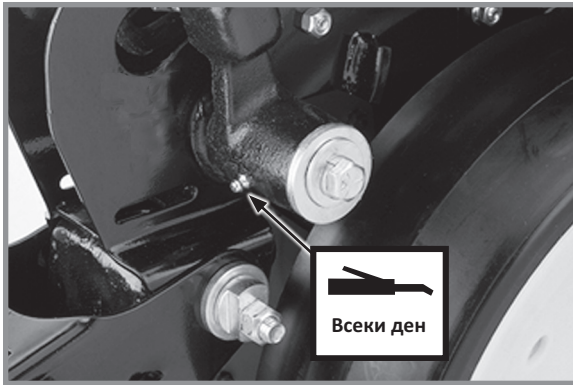

**Рамена на габаритно колело - 1 на рамо**  
 (Уплътненията при рамото на габаритното колело се монтират с улея навън, за да може смазката да почисти замърсяванията от уплътнението. Изпомпвайте смазката към рамото до появата на нова смазка между шайбите и рамото.)

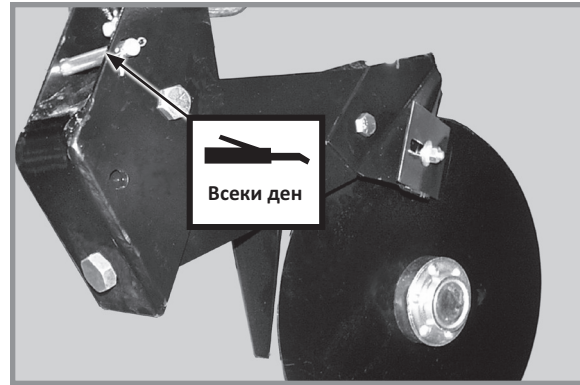

**Лемеж за тор с два диска - 1**

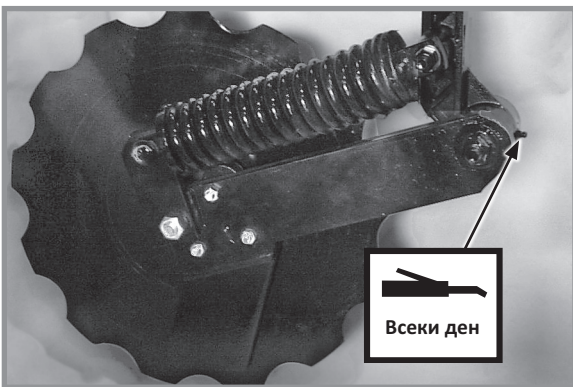

**Назъбен едnodисков лемеж за тор - 1**

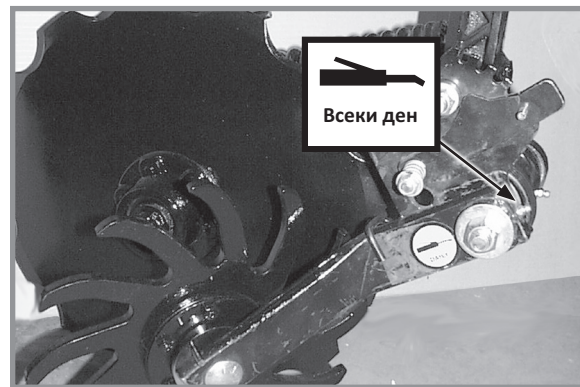

**Приставка на колело за стърнища за назъбен едnodисков лемеж за тор - 1**

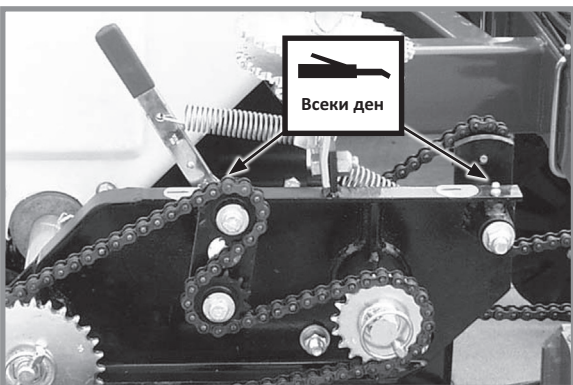

**Трансмисия за сух тор - 2 на трансмисия**

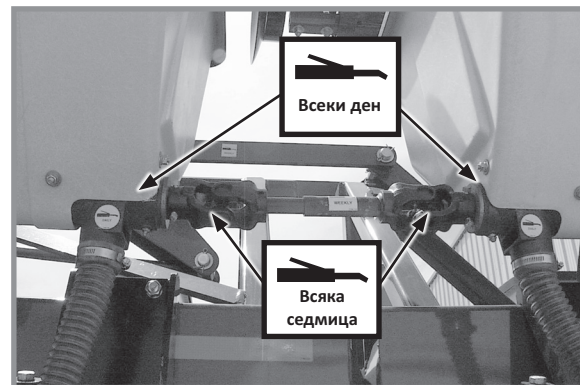

**Бункер за сух тор - 2 на бункер  
 Карданно съединение - 1 на панта**

**ВОМ НА ПОМПА И НА ТРАКТОР**

Веднъж седмично смазвайте ВОМ на помпата и ВОМ на трактора с дълготрайната грес LM 47, предоставена с комплекта за монтаж на ВОМ на помпата. Честотата на смазване е на базата на нормални условия на работа. При тежки или необичайни условия може да се наложи по-често техническо обслужване.

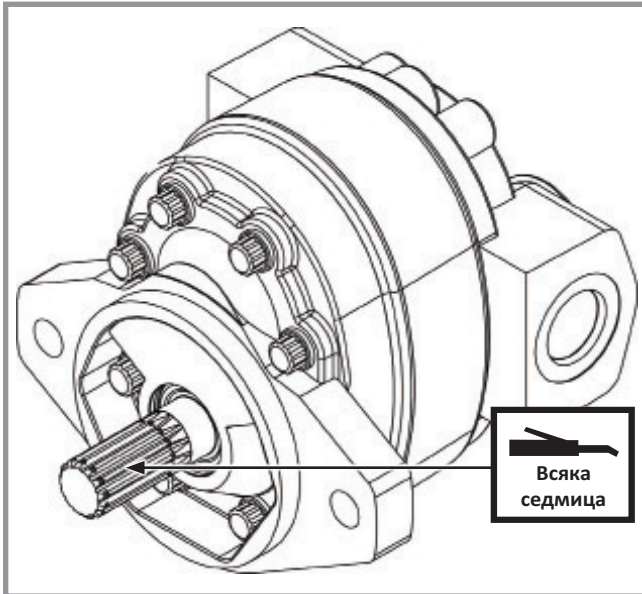

ВОМ на помпа

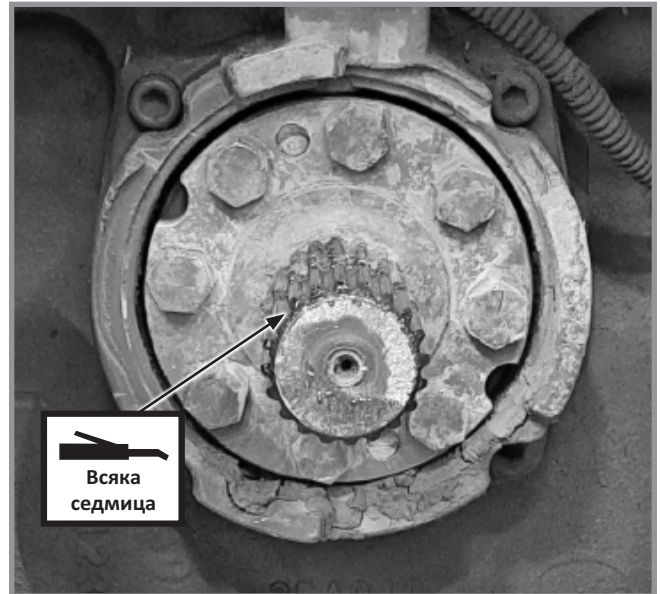

ВОМ на трактор

Смазвайте веригата, монтирана на шплиците със смазващ спрей за вериги веднъж дневно.

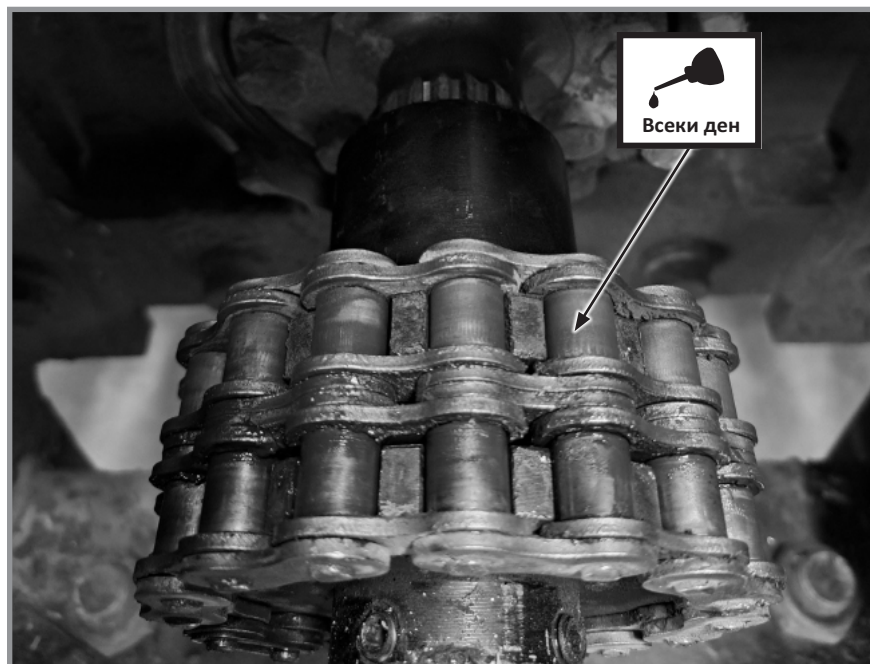

Верига

## МОНТАЖНИ БОЛТОВЕ И КРЕПЕЖНИ ЕЛЕМЕНТИ

Преди да пуснете сеялката за първи път, проверете дали всички крепежни елементи са затегнати. Проверете отново всички крепежни елементи след първите 50 часа на работа и в началото на всеки сеитбен сезон.

Освен ако не е посочено друго, всички крепежни елементи, използвани при сеялката Kinze, са от клас 5 (висока якост). Главите на съединителните винтове от клас 5 са маркирани с три радиални линии. Крепежните елементи трябва да се подменят с такива с еквивалентен размер, якост и тип резба.



### ПРЕДУПРЕЖДЕНИЕ

Отделянето на частите може да причини смърт, сериозно нараняване и материални щети и повреда на техниката. Проверете дали всички крепежни елементи са затегнати, преди да пуснете сеялката за първи път. Проверете отново всички крепежни елементи след първите 50 часа на работа и в началото на всеки сеитбен сезон.



### БЕЛЕЖКА

Прекаленото затягане на крепежните елементи може да намали възможността им да издържат на ударно натоварване и да причини неизправност на техниката.

ТАБЛИЦА НА СТОЙНОСТИТЕ НА ВЪРТЯЩ МОМЕНТ - ГАЛВАНИЗИРАНИ КРЕПЕЖНИ ЕЛЕМЕНТИ

Диаметър	Клас 2 (без маркировки) 		Клас 5 (3 маркировки) 		Клас 8 (6 маркировки) 	
	Груби	Фини	Груби	Фини	Груби	Фини
¼"	5,6 Nm	6,3 Nm	8,6 Nm	9,8 Nm	12 Nm	14 Nm
⅝"	11 Nm	12 Nm	18 Nm	19 Nm	24 Nm	27 Nm
⅜"	20 Nm	23 Nm	31 Nm	35 Nm	45 Nm	50 Nm
7/16"	34 Nm	37 Nm	50 Nm	56 Nm	71 Nm	79 Nm
½"	48 Nm	54 Nm	77 Nm	87 Nm	108 Nm	122 Nm
9/16"	68 Nm	81 Nm	108 Nm	122 Nm	156 Nm	176 Nm
⅝"	95 Nm	108 Nm	149 Nm	169 Nm	217 Nm	244 Nm
¾"	176 Nm	197 Nm	271 Nm	298 Nm	380 Nm	427 Nm
7/8"	169 Nm	190 Nm	434 Nm	475 Nm	610 Nm	678 Nm
1"	258 Nm	278 Nm	651 Nm	719 Nm	915 Nm	1017 Nm
1⅛"	359 Nm	407 Nm	814 Nm	908 Nm	1302 Nm	1458 Nm
1¼"	508 Nm	563 Nm	1139 Nm	1261 Nm	1844 Nm	2034 Nm
1⅜"	664 Nm	759 Nm	1491 Nm	1695 Nm	2413 Nm	2752 Nm
1½"	881 Nm	990 Nm	1966 Nm	2237 Nm	3128 Nm	3620 Nm

**ЗАБЕЛЕЖКА:** Негалванизираните крепежни елементи и болтове трябва да се завинтват с контрагайки с около ½ по-висок въртящ момент от стойностите, посочени по-горе. Болтовете, които са смазани преди монтаж, трябва да се завинтват с въртящ момент равен на 70% от стойността, показана в таблицата.

### СТОЙНОСТИ НА ВЪРТЯЩИЯ МОМЕНТ – ПНЕВМАТИЧНО ЗАТЯГАНЕ

Диаметър	Стойност на въртящия момент
⅝" NPT	120 инч-фунта максимум
½"-13	180 инч-фунта максимум
¾"-16	180 инч-фунта максимум

**ЗАБЕЛЕЖКА:** Използвайте тези стойности на въртящия момент с компонентите за пневматично затягане.

### СПЕЦИАЛНИ СТОЙНОСТИ НА ВЪРТЯЩИЯ МОМЕНТ

Втулки на успоредни свързвания на сееща секция	130 фут-фунта (176 Nm)
⅝" осови крепежни елементи на предплужник за нулева обработка	120 фут-фунта (162 Nm)

**ТАБЛИЦА НА ВЪРТЯЩИЯ МОМЕНТ НА ЗАКРЕПВАЩА  
ГАЙКА НА БУТАЛЕН ПРЪТ**

	Гайка, различна от Nylock	Гайка Nylock
½"-20	55-70 фут-фунта (75-95 N-m)	45-55 фут-фунта (61-75 N-m)
¾"-16	115-125 фут-фунта (156-169 N-m)	100-115 фут-фунта (136-156 N-m)
7/8"-14	150-180 фут-фунта (203-244 N-m)	130-150 фут-фунта (176-203 N-m)
1"-14	275-330 фут-фунта (373-447 N-m)	250-275 фут-фунта (339-373 фут-фунта)
1⅝"-12	300-375 фут-фунта (407-508 N-m)	275-300 фут-фунта (373-407 N-m)
1¾"-12	300-375 фут-фунта (407-508 N-m)	275-300 фут-фунта (373-407 N-m)

**СТОЙНОСТИ НА ВЪРТЯЩИЯ МОМЕНТ – АЛУМИНИЙ**

Диаметър	Стойност на въртящия момент
⅛"	15-18 фут-фунта (~20-24 Nm)
⅜"	29-32 фут-фунта (~39-43 Nm)
½"	29-33 фут-фунта (~39-45 Nm)
¾"	29-33 фут-фунта (~39-45 Nm)

**ЗАБЕЛЕЖКА:** Използвайте тези стойности на въртящия момент с компонентите за пневматично затягане.

**СТОЙНОСТИ НА ВЪРТЯЩИЯ МОМЕНТ – ХИДРАВЛИЧНО  
ЗАТЯГАНЕ TRUE DEPTH СИЛА НА ПРИТИСКАНЕ**

Глава на цилиндъра към корпуса:	95 Nm
Бутало на цилиндъра към пръта:	68 Nm
Патрон на клапан на сееща секция към корпуса на линия:	41 Nm
Електромагнит на клапана на сееща секция към клапана:	7 Nm

**ЗАБЕЛЕЖКА:**

1. За завинтване на главата на цилиндъра към корпуса е необходимо 6-точково гнездо.
2. При повторното сглобяване нанесете син фиксатор за резби върху резбите на цилиндровата глава.
3. Преди повторното сглобяване сменете фиксиращата гайка на буталото към пръта с еквивалентна фиксираща гайка 7/16-20.

**СТОЙНОСТИ НА ВЪРТЯЩИЯ МОМЕНТ – СТЯГАЩИ ГАЙКИ ЗА КОЛЕЛОТО**

Колело	Стойност на въртящия момент	Интервал
Транспортно колело	200 фут-фунта (270 Nm)	<ul style="list-style-type: none"> <li>• Веднъж преди първата сеитба;</li> <li>• Отново след първите 50 км или 10 работни часа;</li> <li>• След това периодично (поне веднъж преди всеки сезон на сеитба).</li> </ul>
Задвижващо ходово колело на крилото	125 фут-фунта (170 Nm)	<ul style="list-style-type: none"> <li>• Веднъж преди първата сеитба;</li> <li>• Отново след първите 50 км или 10 работни часа;</li> <li>• След това периодично (поне веднъж преди всеки сезон на сеитба).</li> </ul>

**ТЕХНИЧЕСКО ОБСЛУЖВАНЕ НА ГУМИТЕ**

**ПРЕДУПРЕЖДЕНИЕ**

Експлозивното отделяне на джантата и частите на гумата може да причини смърт или сериозно нараняване. Пренапомпването, обслужването на джантите и гумите, неправилното използване на джантите и гумите или използването на износени или неправилно поддържани гуми може да доведе до експлозия на гумите.

За да предотвратите експлозия на гумите:

- Поддържайте правилното налягане на гумите. Напомпването на гумите над или под препоръчителното налягане може да ги повреди.
- Гумите трябва да се монтират само от квалифициран персонал със съответното подходящо оборудване.
- Сменяйте гумите с прорязани места или мехури. Сменяйте повредените джанти. Сменяйте липсващите затягащи болтове и гайки.
- Не заварявайте и не нагрявайте ходовата част. Нагряването увеличава налягането на гумите.

**СПЕЦИФИКАЦИИ НА НАПОМПВАНЕ**

**ПРЕДУПРЕЖДЕНИЕ**

Пренапомпването на гумите може да доведе до експлозивно отделяне на джантата и гумата и да причини смърт или сериозно нараняване. Различните размери джанти са предназначени за различно налягане на гумите. Напомпайте до правилното налягане за конкретния размер джанта.

Не надвишавайте следните максимално допустими стойности на налягане:

- Джанти с щампа „224“: 75 psi (517 kPa) максимално налягане.
- Джанти с щампа „276“: 100 PSI (689 kPa) максимално налягане.

Транспортиране (централна секция) 9" x 22.5" 14PR 110 PSI (758 kPa)

Ходов задвижващ механизъм (крила) 7,50" x 20" . . . 40 PSI (276 kPa)

Контактен задвижващ механизъм - 4,80" x 8" . . . . . 50 PSI (345 kPa)

Бутална помпа за течен тор 7,60" x 15" . . . . . 40 PSI (276 kPa)

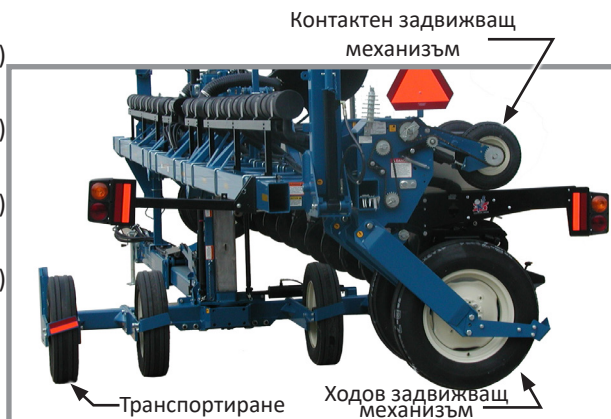

## ПОДДРЪЖКА НА ВАКУУМНИЯ ИЗСЯВАЩ АПАРАТ

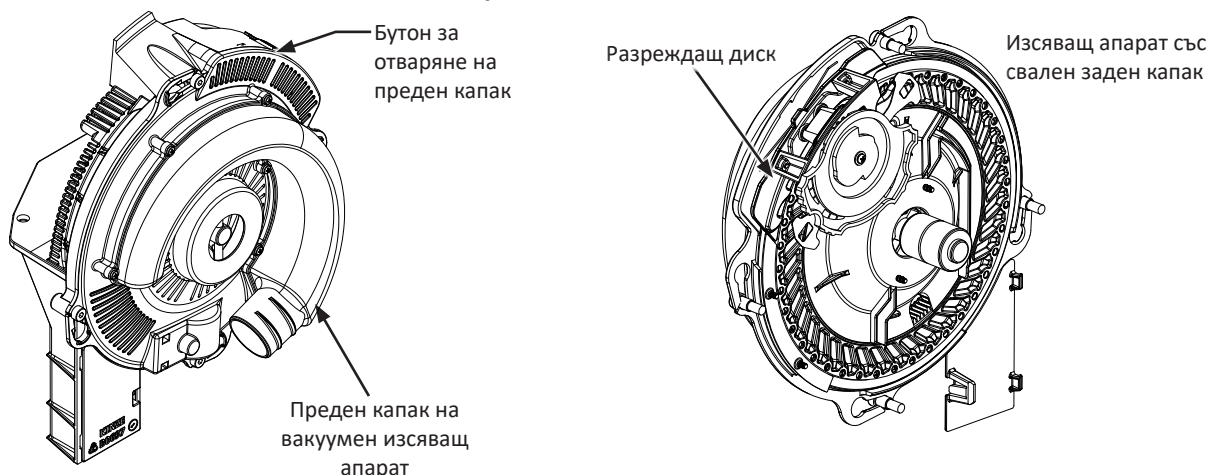

Проверявайте дисковете за семена и разреждащия диск и почиствайте или сменяйте, когато е необходимо, преди всеки сеитбен сезон.

Използвайте чисти, висококачествени семена за максимална точност на изсяващия апарат. Счупените или напукани семена, обвивките и попадналите примеси могат да се заклещат в отворите на диска за семена и значително да намалят точността на изсяващия апарат.

Проверявайте и почиствайте дисковете за семена всеки ден при натрупване на примеси и запушени отвори. Ако отворите на диска за семена се запушват често с остатъци от семена, е възможно да е необходима смяна на колелото на изхвъргача за остатъци. Почиствайте диска за семена, като го измивате със сапун и вода. Изсушете добре.

Проверявайте ножовете на разреждащия диск и водача за износване след всеки 80 хектара работа на ред. Ако регулирането на ножа на разреждащия диск не влияе върху работата на изсяващия апарат или ако ножовете изглеждат износени, вероятно е необходима смяна на ножа на разреждащия диск.

Сменяйте диска за семена и вакуумното уплътнение, ако е необходим необичайно висок вакуум или ако не може да се постигне постоянно ниво на работа.

Вижте [„Подготовка за съхранение“ на стр. 6-35](#) за допълнителна информация относно поддръжката на изсяващи апарати с вакуумна система.

**ЗАБЕЛЕЖКА:** Сваляйте дисковете за семена от изсяващите апарати за съхранение през годината и ги съхранявайте във вертикално положение върху дюбел или тръба.

## ПОЧИСТВАНЕ НА ИЗСЯВАЩИЯ АПАРАТ

**ЗАБЕЛЕЖКА:** Използването на семена с нарушена цялост или семена, които съдържат примеси, може да причини запушване на отворите на диска и изисква по-често почистване на изсяващия апарат, за да се предотврати отклонение от сеитбените норми.

Внимателното почистване на изсяващия апарат е важно за поддържане на генетична чистота.

1. Изключете задвижващия механизъм на изсяващия апарат и свалете бункера за семена и изсяващия апарат.
2. Пресипете семената от задния десен ъгъл на бункера в контейнер.
3. Поставете бункера върху дясната му страна. Натиснете бутона за освобождаване и завъртете вакуумния капак на изсяващия апарат по посока на часовниковата стрелка, за да подравните отворите на ключалката с главите на болтовете. Повдигнете капака.
4. Завъртете главината на диска за семена по посока на часовниковата стрелка, за да отблокирате и свалите диска за семена.
5. Изпразнете изсяващия апарат.
6. Внимателно проверете дали всички семена от изсяващия апарат са премахнати.
7. Сменете диска за семена. Монтирайте вакуумния капак.

### РЕГУЛИРАНЕ НА ОБТЯГАНЕТО НА ВЕРИГАТА

Задвижващите вериги имат пружинни натегателни ролки и се саморегулират. Свалете едно звено на веригата, за да я скъсите, ако износването разтяга веригата и намалява обтягането на пружината. Проверете осовите точки на натегателната ролка, за да се уверите, че се въртят свободно. Вижте „Монтиране на ключ за навита пружина“ в този раздел за допълнителна информация.

Допълнителните звена на веригата се съхраняват в рамата на сеялката.

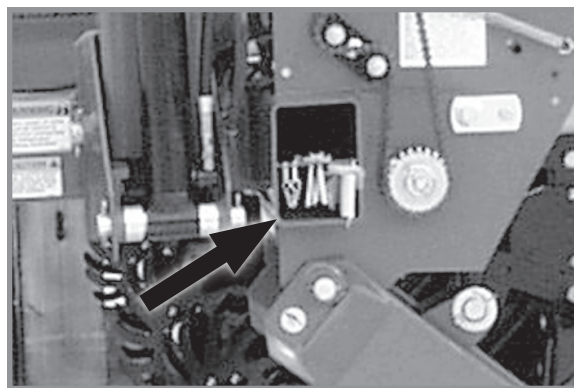

Допълнителни звена на веригата

### РЕГУЛИРАНЕ НА ГАБАРИТНО КОЛЕЛО

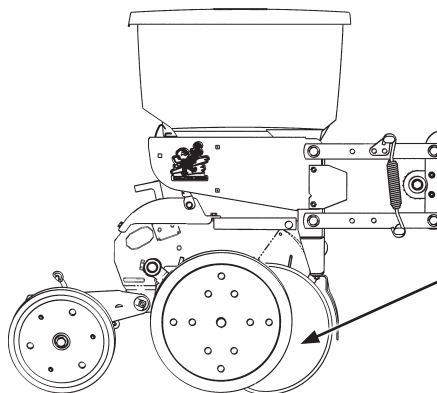
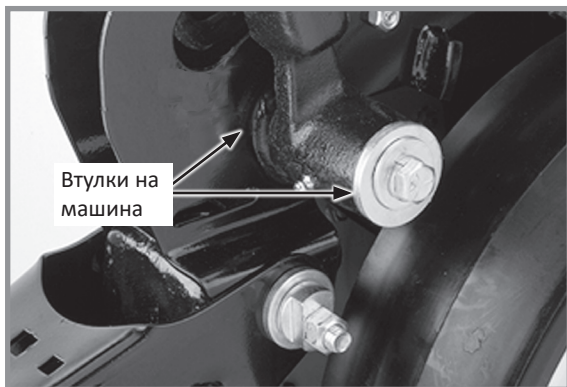

Регулирайте габаритното колело така, че да има лек контакт с дисковия нож на лемежа. Проверете регулирането в работно положение.

Регулиране на габаритно колело

Габаритните колела трябва да бъдат в лек контакт с ножовете на лемежа, за да се предотврати натрупването на замърсявания или отпадъци. Габаритните колела и ножовете на разрохвача трябва да се въртят със съвсем леко съпротивление.

Добавяйте или сваляйте втулки от машината между вала и рамото на габаритното колело, за да регулирате разстоянието между габаритните колела и ножовете на разрохвача. Съхранявайте останалите втулки на машината между рамото на габаритното колело и плоската шайба от външната страна на рамото на габаритното колело.

**ЗАБЕЛЕЖКА:** При работа в лепкави почви може да е желателно габаритното колело да се постави по-далече от ножа.



## СМЯНА НА ВТУЛКА/УПЛЪТНЕНИЕ НА РАМО НА ГАБАРИТНО КОЛЕЛО

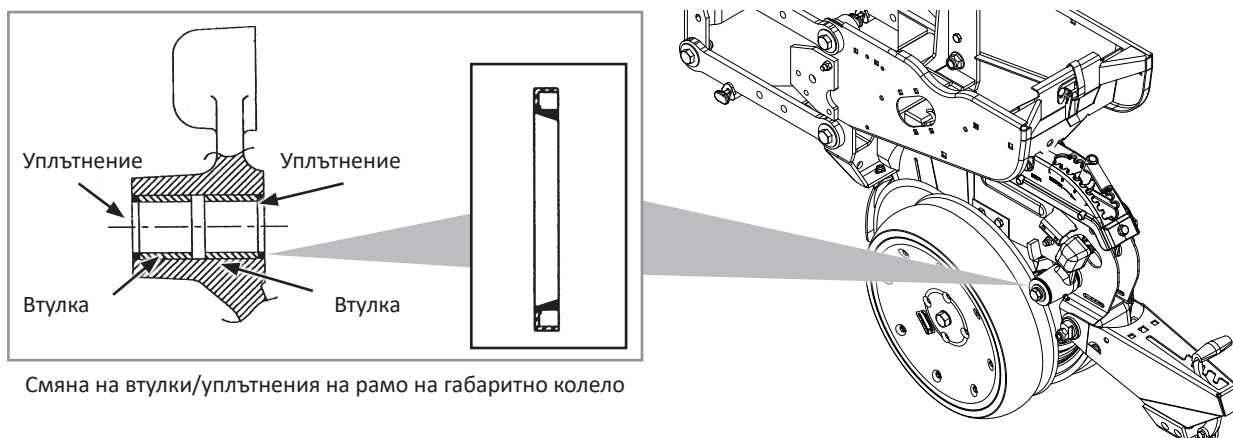

Смяна на втулки/уплътнения на рамо на габаритно колело

**ЗАБЕЛЕЖКА:** Можете да закупите комплект от втулка на рамо на габаритно колело и инструмент за монтаж на уплътнения (G1K296) чрез Вашия представител на Kinze.

1. Свалете габаритното колело от рамото.
2. Свалете рамото на габаритното колело от вала.
3. Свалете уплътнението и втулката и изхвърлете. Почистете и изсушете вътрешния отвор.
4. Поставете/натиснете резервната втулка в отвора на рамото до дълбочина 0,125".
5. Покрийте триещия се ръб на уплътнението със смазка.
6. Поставете/натиснете уплътнението на място с работния край навън.

**ЗАБЕЛЕЖКА:** Бъдете особено внимателни с работния край на уплътнението по време на монтаж. Прилагайте равномерен натиск при монтирането на уплътнението в отвора на рамото. Никога не удряйте повърхността на уплътнението директно с чук.

7. Проверявайте въртящата се ос на габаритното колело.
8. Монтирайте отново механизма на рамото на габаритното колело и самото габаритно колело.

**ЗАБЕЛЕЖКА:** Използвайте специална машинна втулка между рамото на габаритното колело и габаритното колело.

9. Регулирайте така, че да получите правилното разстояние между гумата на габаритното колело и дисковия нож.
10. Смазвайте с многофункционална смазка SAE.

## СМЯНА НА ВЪРТЯЩА ОС НА РАМО НА ГАБАРИТНО КОЛЕЛО

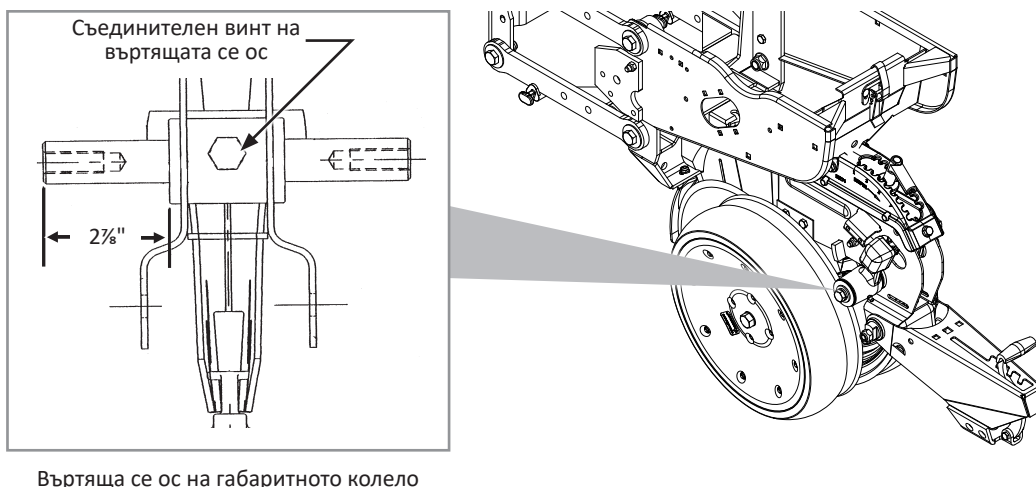

Въртяща се ос на габаритното колело

1. Свалете механизмите на габаритното колело и рамото от вала.
2. Свалете съединителния винт  $\frac{1}{2}$ " x  $\frac{3}{4}$ ", който държи въртящата се ос на място и свалете оста.
3. Монтирайте нова ос и поставете, както е показано. Точното центриране е от критично значение.
4. Монтирайте съединителния винт  $\frac{1}{2}$ " x  $\frac{3}{4}$ " и го завийте, за да закрепите въртящата се ос на място.
5. Монтирайте механизмите на габаритното колело и рамото. Регулирайте така, че да получите правилното разстояние между гумата на габаритното колело и дисковия нож.

## МОНТАЖ НА 15" ДИСКОВ НОЖ НА ЛЕМЕЖ/ЛАГЕР

### БЕЛЕЖКА

Прекомерният контакт на ножа може да причини преждевременна повреда на лагера/главината на лемежа и прекомерно износване на ограничителя на семеразпределителя/вътрешната стъргалка. При правилно регулиране, ако единият нож е във фиксирано положение, срещуположният нож трябва да се върти със сила по-малка от 5 фунта (~22 N) във външния край на ножа.

Поддържайте разстояние между ножовете приблизително  $1" \pm \frac{1}{2}"$  (~2,5 ± 1 см) за правилно откриване и оформяне на браздата. Тъй като диаметърът на ножа намалява поради износване, е необходимо да премествате втулките на машината от вътрешната към външната страна, за да поддържате контакт от  $1" \pm \frac{1}{2}"$  (~2,5 ± 1 см).

**ЗАБЕЛЕЖКА:** Правилното разстояние между ножовете е от критично значение. Ножовете трябва да имат  $1" \pm \frac{1}{2}"$  (~2,5 ± 1 см) контакт в тази област. Когато ножовете се обръщат ръчно в срещуположни посоки един срещу друг, трябва да е налице само леко съпротивление на обръщането. Регулирайте отново стъргалката на ножа, ако е необходимо, за да я центрирате между ножовете.

**ЗАБЕЛЕЖКА:** Сменяйте ножовете, ако не може да се поддържа правилният контакт между тях след промяна на мястото на втулките на машината или ако ножът се износи до диаметър под  $14\frac{1}{2}"$  (~37 см).

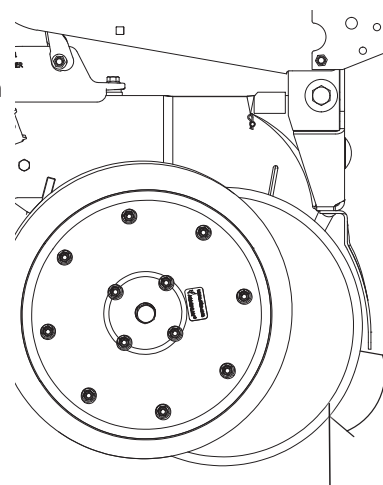

Приблизително  $1" \pm \frac{1}{2}"$  (3 ± 0,5 см) на контактно разстояние от нож до нож.

## СМЯНА НА МЕХАНИЗЪМ НА ДИСКОВ НОЖ/ЛАГЕР

**ЗАБЕЛЕЖКА:** Единственият случай, в който може да е необходима смяна на лагера, е ако е налице прекалена осова хлабина или ако лагерът звучи или се усеща грубо при завъртане на дисковия нож.

1. Свалете габаритното колело, стъргалката и капачката за предпазване от прах на лагера.
2. Свалете съединителния винт, шайбата и механизма на дисковия нож/лагера. Втулките на машината между вала и дисковия нож се използват за поддръжане на приблизителен контакт от 25 мм ± 13 мм между ножовете.

**БЕЛЕЖКА**

Лявата страна на лемежа е със съединителен винт с лява резба.  
**НЕ ПРЕНАТЯГАЙТЕ.** При повредени резби на вала, механизмът на вала на сеещата секция трябва да се смени.

3. Монтирайте втулката(ите) на машината, нов лагер на дисков нож, шайба и съединителен винт. Завийте съединителния винт  $\frac{5}{8}$ "-11 от клас 5 до стойност 150 Nm.

**ЗАБЕЛЕЖКА:** Сменяйте дисковите ножове само с дискови ножове със същата дебелина.

4. Монтирайте капачката за предпазване от прах на лагера, стъргалката и габаритното колело.

## СМЯНА САМО НА ЛАГЕРА

1. Свалете габаритното колело, стъргалката, капачката на лагера, съединителния винт, шайбата и механизма на дисковия нож/лагера.
2. Свалете нитове  $\frac{1}{4}$ " от корпуса на лагера, за да отворите лагера.
3. Монтиране на нов лагер. Монтирайте три съединителни винта  $\frac{1}{4}$ " на равни разстояния в три от шестте отвора на корпуса на лагера, за да закрепите лагера и неговия корпус на място. Монтирайте нитове в останалите три отвора. Свалете съединителните винтове  $\frac{1}{4}$ " и поставете нитове в тези три отвора.
4. Монтирайте отново механизма на дисковия нож/лагера, шайбата и съединителния винт. Завийте съединителния винт  $\frac{5}{8}$ "-11 до стойност 150 Nm.
5. Монтирайте капачката за предпазване от прах на лагера, стъргалката и габаритното колело.

## ОГРАНИЧИТЕЛ НА СЕМЕРАЗПРЕДЕЛИТЕЛ/ ВЪТРЕШНА СЪРГАЛКА

Ограничителят на семеразпределителя предпазва семеразпределителя и действа като вътрешна стъргалка за ножовете на разрохвача за семена.

Свалете семеразпределителя и проверете за износване. Прекомерното износване на семеразпределителя показва износен ограничител на семеразпределителя. Сменете предпазителя на семеразпределителя, ако в долния край размерът му е 16 мм или по-малък. Новият предпазител за семеразпределител е с приблизителен размер 22 мм.

**ЗАБЕЛЕЖКА:** Сеитбата с нулева обработка или сеитбата в условия на твърда почва, особено когато сеялката не е оборудвана с предплужници за нулева обработка, и/или прекомерният контакт между ножовете увеличава износването на ограничителя на семеразпределителя и изисква по-честа проверка и/или смяна.

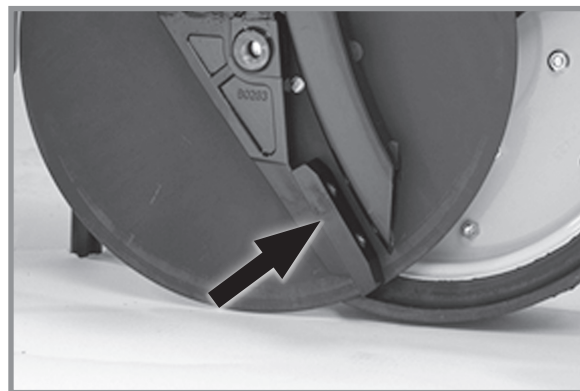

Ограничител на семеразпределител/вътрешна стъргалка (Свалено габаритно колело/нож на разрохвач за семена)

### БЕЛЕЖКА

Пренатягането на шестограмните съединителни винтове може да повреди резбите на вала и да доведе до необходимост от смяна на вала. При прекалено износен ограничител на семеразпределителя, ножовете могат да се износват към вала на сеещата секция, поради което също се изисква смяна на вала.

Свалете семеразпределителя и двата шестограмни съединителни винта, които държат ограничителя на семеразпределителя. Дръжте новия ограничител на семеразпределителя центриран между ножовете на разрохвача за семена. Монтирайте шестограмните съединителни винтове. НЕ НАТЯГАЙТЕ. Като използвате скоба или менгеме, притиснете ножовете на лемежа заедно пред ограничителя на семеразпределителя. Затегнете придържащите винтове на ограничителя на семеразпределителя. Махнете скобите. Разстоянието между ограничителя на семеразпределителя и ножовете на лемежа трябва да бъде равно от двете страни. Монтирайте отново семеразпределителя.

## МОНТИРАН ЗА СЕЕЩА СЕКЦИЯ ПРЕДПЛУЖНИК ЗА НУЛЕВА ОБРАБОТКА

Проверявайте периодично дали гайките и крепежните елементи са със съответния въртящ момент. Проверете дали предплужникът е разположен перпендикулярно на сеещата секция и изравнен пред дисковия лемеж на сеещата секция.

**ЗАБЕЛЕЖКА:** Затегнете крепежните елементи  $\frac{5}{8}$ " на оста до 162 Nm.

Ножът на предплужника може да се регулира на една от четирите настройки. Първоначално ножът се регулира на най-високата позиция. С износването му, той може да се регулира на една от трите по-ниски настройки. Вижте „Монтиран за сееща секция предплужник за нулева обработка“ в раздел „Работа на сеещата секция“ от това ръководство.

Сменете ножа на предплужника от 16" (40,6 см) след износване до 37 см.



Монтиран за сееща секция предплужник за нулева обработка

## МОНТИРАНИ НА ПРЕДПЛУЖНИКА КОЛЕЛА ЗА СЪТЪРНИЩА

Главините на колелата са оборудвани с капсуловани лагери. Ако лагерите звучат или се усещат груби при завъртане на колелото, трябва да ги смените.



Монтирани на предплужника колела за стърнища

## МОНТИРАНО НА СЕЕЩАТА СЕКЦИЯ КОЛЕЛО ЗА СЪТЪРНИЩА

Главината на колелото е оборудвана с капсуловани лагери. Ако някой от лагерите звучи или се усеща грубо при завъртане на колелото, той трябва да се смени.

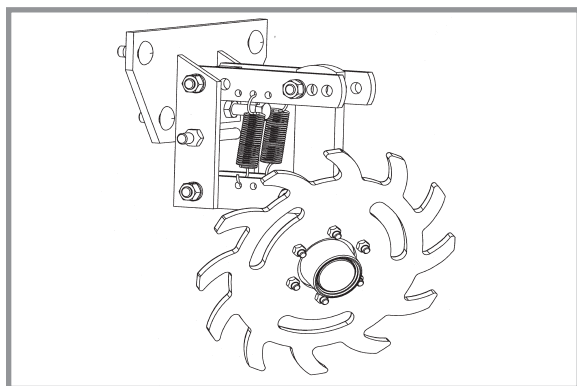

Монтирани на сееща секция колела за стърнища

## ПРИСТАВКА ЗА ГРАНУЛИРАН ХИМИЧЕН ПРЕПАРАТ

Преди прибиране на сеялката за съхранение, изключете задвижващия механизъм за гранулиран химичен препарат, като завъртите копчето за издърпване на  $\frac{1}{4}$  оборот обратно на часовниковата стрелка. Свалете задвижващата верига и изпразнете и почистете всички бункери за гранулиран химичен препарат. Почистете задвижващите вериги и ги напръскайте със спрей против ръжда или потопете веригите в масло. Проверете и сменете износените или повредените части.

Монтирайте бункерите и веригите. Проверете подравняването на веригите.



Копче за издърпване за гранулиран химичен препарат

### ЗЪБЧАТО ЗАТВАРЯЩО КОЛЕЛО

Вътрешните части на зъбчатото затварящо колело започват да се износват след изтичане на около 70% от полезния им живот. Обърнете/поставете на обратно колелото, за да можете да го използвате до края на жизнения му цикъл.

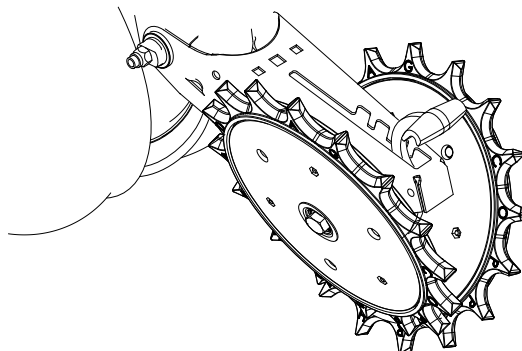

Монтирано на сеещата секция зъбчато затварящо колело

### ПОДДРЪЖКА НА ТОЧКОВИЯ СЪЕДИНИТЕЛ ЗА РЕДОВЕ

Съединителят за редове е постоянно смазан и уплътнен и не изисква периодична поддръжка.

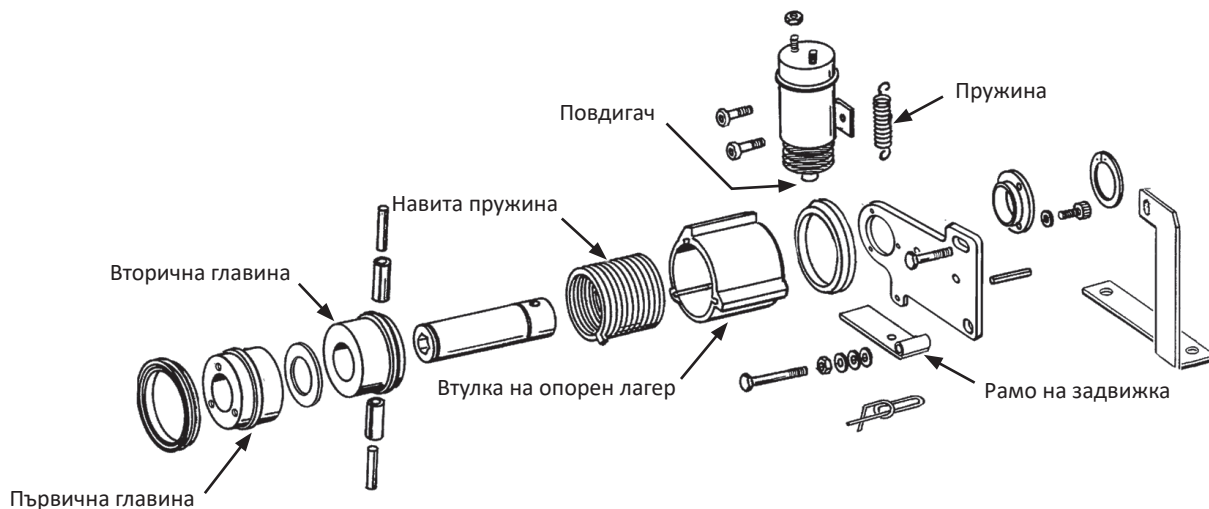

Основни части на едноскоростния съединител за редове



## ИЗПИТВАНЕ И СМЯНА НА ПРЕДПАЗИТЕЛ

Главен предпазител на пулт за управление      Ляв точков съединител за редове      Десен точков съединител за редове



Пулт за управление на еднокоростен съединител за редове (изглед отпред)

**ЗАБЕЛЕЖКА:** Сменете всички предпазители на точковия съединител с предпазители MDL със закъснение 10 amp.

Ако съединителят или съединителите не работят, първо проверете дали проблемът е от електрическо или механично естество.

Поставете бутона за работа в позиция ДЯСНО или ЛЯВО. Соленоидният повдигач ще се прибере, при което ще се чуе звук от изщракване, ако механизмът работи правилно. Докоснете повдигача с метален предмет, за да проверите дали е електрически намагнетизиран. Проверете съединителя и захранването на кабелите с лампа за изпитване или волтметър.

**ЗАБЕЛЕЖКА:** Десният съединител работи по посока на часовниковата стрелка, а левият съединител работи обратно на часовниковата стрелка. Частите от съединителя, като навитата пружина, са различни за дясната и лявата страна. Използвайте правилната резервна част при необходимост от ремонт на съединителя.

Вижте също „Отстраняване на неизправности в точковия съединител за редове“ в раздел „Отстраняване на неизправности“.

## РЕГУЛИРАНЕ НА РАМО НА ЗАДВИЖКА

Разстоянието между рамото на задвижката и ограничителя на втулката на опорния лагер трябва да бъде 3,2 мм ( $\pm 0,8$  мм), когато соленоидът HE е включен.

Разхлабете гайката на монтажния щифт и премествайте щифта в прорезите, докато се получи разстояние 3,2 мм ( $\pm 0,8$  мм) между рамото и ограничителя на втулката на опорния лагер. Затегнете отново гайката.

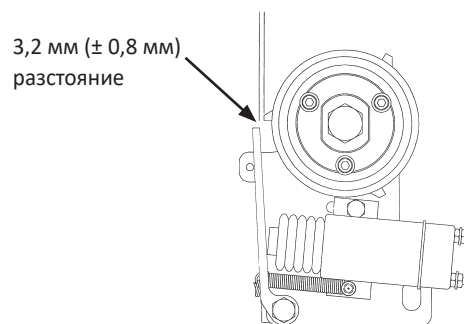

## СПИРАТЕЛЕН КЛАПАН (ПОДЕМНА СИСТЕМА)

Спирателните клапани, разположени в клапановия блок от дясната страна на централната стойка, задържат потока от масло в подемната система на сеялката, за да поддържат нивото на рамата за инструменти по време на полева работа. Консултирайте се с Вашия представител на Kinze относно техническото обслужване.



## СПИРАТЕЛЕН КЛАПАН (ВАКУУМЕН ВЕНТИЛАТОР)

Спирателният клапан, разположен в клапановия блок под мотора на вакуумния вентилатор, работи като възвратен клапан, за да предотврати работа на мотора на вакуумния вентилатор в неправилна посока. Свалете и проверете клапана, ако не работи добре. Проверете за чужди тела и дали има вътрешен теч в пръстена. Сменете в случай на дефект.

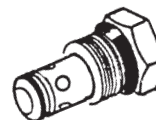

## КЛАПАН ЗА КОНТРОЛ НА ДЕБИТА

Клапаните за контрол на дебита трябва да бъдат регулирани за повдигане на маркера и по-ниска скорост като част от процедурата по монтаж или при първоначалното пускане на машината. Ако клапанът не функционира правилно или изисква често регулиране, той трябва да се свали и да се провери. Проверете за чужди тела и замърсяване по клапана и местата на поставяне на тялото на клапана. Сменете дефектните компоненти.

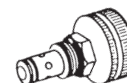

## ПРЕДПАЗЕН КЛАПАН

Ако предпазният клапан не освобождава заключващия език или не функционира правилно, свалете клапана от клапановия блок и проверете за чужди тела или за вътрешен теч в пръстена. Сменете в случай на дефект.

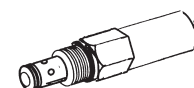

## ПРЕДПАЗЕН РЕДУЦИРАЩ КЛАПАН

Ако крилата не стоят на правилна позиция към земната повърхност, свържете към края на цилиндъра, за да проверите налягането във фунтове на кв. инч. Правилната настройка е 750 PSI (5171 kPa).

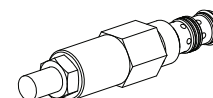

### БЕЛЕЖКА

Свържете пробката за източване на картера на хидравличния мотор към тръба за рецикулация с нулево налягане върху трактора, в противен случай хидравличният мотор ще се повреди. НЕ свързвайте пробката за източване на картера на хидравличния мотор към изход за селекторен клапан. Свържете се с производителя на трактора за конкретна информация относно връщането на нулево налягане.

## ПАТРОН НА ПРЕДПАЗЕН КЛАПАН

Предпазният клапан, който се намира в клапановия блок под механизма на мотора на вакуумния вентилатор, помага за предотвратяване на повреда в мотора на вакуумния вентилатор, като ограничава налягането в пробката за източване на мотора. Той е настроен да се отваря при налягане 35 PSI (241 kPa). Ако клапанът не функционира правилно, той трябва да се свали и да се провери. Проверете за чужди тела и замърсяване по клапана и мястото на поставяне на тялото на клапана. Сменете в случай на дефект.



## ЕЛЕКТРОМАГНИТЕН КЛАПАН

Електромагнитният клапан се състои от камерен корпус със задвижван от електрическа намотка патронен клапан.

Ако соленоидът или соленоидите не работят, първо проверете дали проблемът е от електрическо или хидравлично естество. Ако клапанът работи правилно, ще се чуе изщракване при енергизиране на соленоидната намотка и отваряне на дръжката на клапана. Ако не се чуе звук, проверете соленоидната намотка, като докоснете горната част на корпуса на намотката с метален предмет като клещи или отвертка. Ако намотката работи правилно, корпусът ѝ ще се намагнетизира силно при енергизиране. Ако напрежението към намотката е ниско, тя ще се намагнетизира слабо при енергизиране и няма да се чуе изщракване.

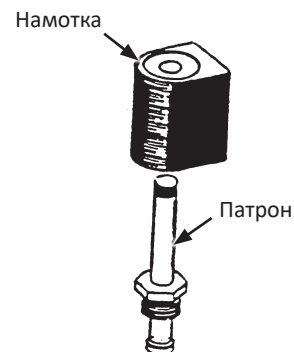

## ПРОПОРЦИОНАЛЕН КЛАПАН ЗА НАМАЛЯВАНЕ/ОСВОБОЖДАВАНЕ НА НАЛЯГАНЕТО НА ХИДРАВЛИЧНАТА ПРИТИСКАЩА СИЛА (ОПЦИЯ TRUE DEPTH)

На всеки ред сеялки, оборудвани с хидравличната система True Depth, са разположени пропорционалните клапани за освобождаване на налягането. *Тези клапани са фабрично настроени и не би трябвало да се нуждаят от допълнителна настройка.* Всеки клапан действа независимо и контролира налягането на течността върху края с капачка на цилиндъра за притискаща сила. Консултирайте се с Вашия представител на Kinze относно техническото обслужване.

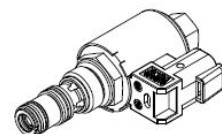

## PWM КЛАПАН ЗА КОНТРОЛ НА ДЕБИТА

PWM клапанът за контрол на дебита се използва за управление на вентилаторите на сеялките, оборудвани със система Blue Drive. Системата Blue Vantage контролира клапана, така че не е необходима настройка от оператора.

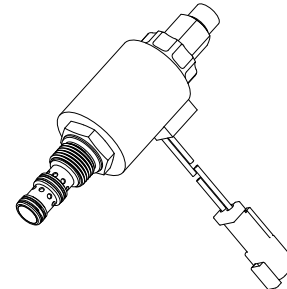

## СМАЗВАНЕ ИЛИ СМЯНА НА ЛАГЕР НА МАРКЕР

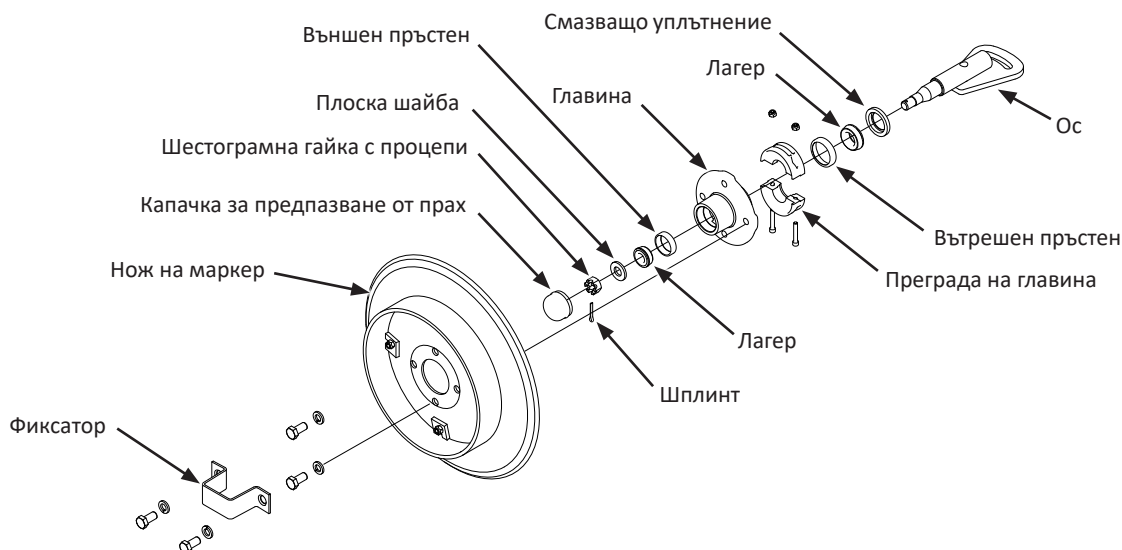

1. Свалете фиксатора и ножа на маркера.
2. Свалете капачката за предпазване от прах от главината.
3. Свалете преградата на главината. Отбележете посоката на монтаж.
4. Свалете шплинта, шестограмната гайка с процепи и шайбата.
5. Плъзнете главината от оста.
6. Свалете лагерите и пръстените и ги изхвърлете, ако ще се сменят лагерите. Почистете главината и изсушете. Свалете само лагерите, но не и пръстените, ако правите само профилактика.
7. Натиснете навътре новите лагерни пръстени като по-дебелият ръб е навътре. (Само при процедура за смяна на лагер.)
8. Покрийте внимателно лагерите с износостойчива смазка за колесни лагери, като запълните със смазка конуса на ролката и сепаратора на лагера. Запълнете пространството между пръстените на лагера в главината със смазка.
9. Монтирайте гумено уплътнение при смазващото уплътнение. Поставете вътрешния лагер на място и притиснете новото гумено уплътнение/смазващо уплътнение.
10. Почистете оста и монтирайте главината.
11. Монтирайте външния лагер, шайбата и шестограмната гайка с процепи. Затегнете шестограмната гайка с процепи, докато въртите главината, докато усетите леко съпротивление. Това означава, че всички повърхности на лагера са в контакт. Развийте гайката с процепи до най-близкия процеп за фиксиране и монтирайте шплинта.
12. Напълнете приблизително  $\frac{3}{4}$  от капачките за предпазване от прах на колесния лагер със смазка и монтирайте на главината.
13. Монтирайте преградата на главината.
14. Монтирайте ножа на маркера и фиксатора на главината. Затегнете механизма равномерно.

## РЕГУЛИРАНЕ НА СТОЙКАТА ЗА ТРАНСПОРТИРАНЕ НА МАРКЕРА

Стойките за транспортиране на маркерите трябва да бъдат правилно регулирани, за да могат буферните им цилиндри да функционират правилно.

1. Повдигнете маркерите в позиция за транспортиране.
2. Затегнете монтажните елементи, за да могат стойките за транспортиране да паднат надолу или свалете стойките за транспортиране.
3. При изключен двигател на трактора, освободете хидравличното налягане на цилиндрите на маркера.
4. Поставете стойките за транспортиране така, че рамото на маркера да се опира леко на стойката за транспортиране. При правилно регулиране на стойките за транспортиране, щифта в края на лоста на цилиндъра трябва да бъде достатъчно разхлабен, за да се върти и да се мести назад и напред в процепа за монтиране.

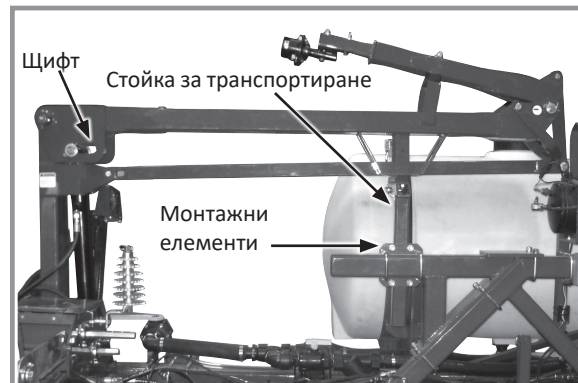

Стойка за транспортиране на маркер

## ТЕХНИЧЕСКО ОБСЛУЖВАНЕ ИЛИ СМЯНА НА КОЛЕСЕН ЛАГЕР

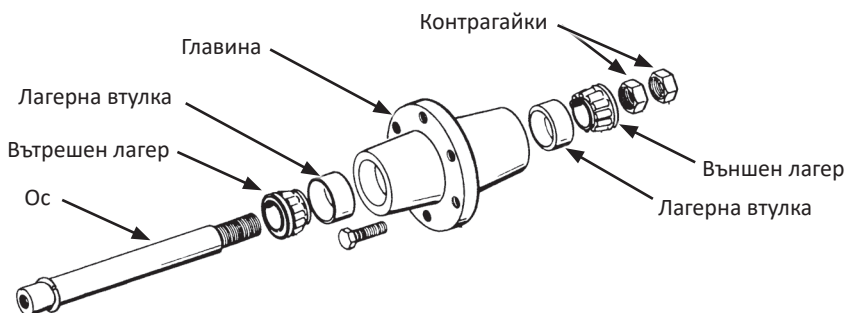

1. Повдигнете гумата на разстояние от земната повърхност и свалете колелото.
2. Свалете двойните контрагайки и плъзнете главината от оста.
3. Свалете лагерите и пръстените и ги изхвърлете, ако ще се сменят лагерите. Почистете главината и изсушете. Свалете само лагерите, но не и пръстените, ако правите само профилактика.
4. Натиснете навътре новите лагерни пръстени като по-дебелият ръб е навътре. (Само при процедура за смяна на лагер.)
5. Покрийте внимателно лагерите с износостойчива смазка за колесни лагери, като запълните със смазка между конуса на ролката и сепаратора на лагера. Запълнете пространството между пръстените на лагера и главината със смазка.
6. Поставете вътрешния лагер на място.
7. Почистете оста и монтирайте главината.
8. Монтирайте външния лагер и контрагайката. Затегнете контрагайката, докато въртите главината, докато усетите леко съпротивление. Това означава, че всички повърхности на лагера са в контакт. Развийте контрагайката на  $\frac{1}{4}$  оборот или докато усещате само леко съпротивление, докато въртите главината. Монтирайте втора контрагайка, която да закрепите към първата.
9. Монтирайте колелото на главината. Затегнете механизма равномерно.

## СМЯНА/РЕГУЛИРАНЕ НА НАКЛАДКИТЕ ПРОТИВ ИЗНОСВАНЕ

### БЕЛЕЖКА

Пренатягането на накладките против износване ще доведе до преждевременно износване и прекалено високо налягане при хидравлично повдигане. Завийте накладките против износване до 14 Nm. Не пренатягайте накладките против износване.

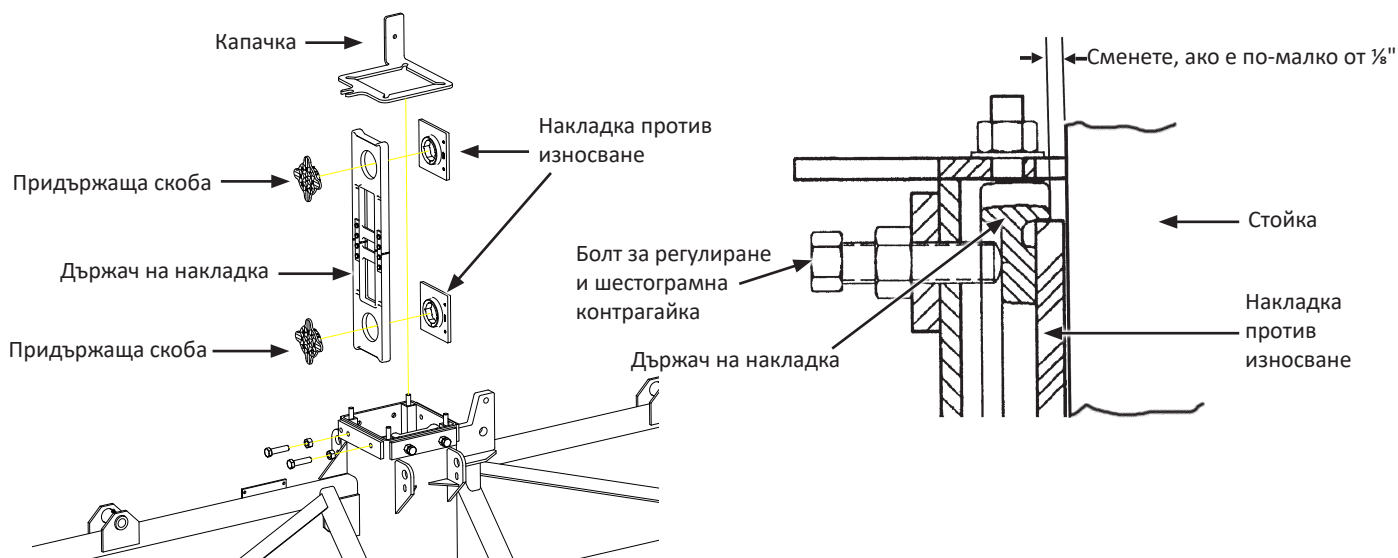

Централната секция на сеялката е конструирана около стоманена тръбна рама с четири механизма на накладки против износване, движещи се срещу централна стойка, облицована с неръждаема стомана. Две накладки и придържащи скоби се придържат от държач за накладки и са фиксирани на място с  $\frac{3}{4}$ " болтове за регулиране и шестограмни контрагайки. Проверете накладките за износване и за ежегодното регулиране, за да се уверите, че централната секция е стабилизирана и сеялката се движи правилно. При правилно регулиране накладките трябва да са в лек пълен контакт с централната стойка. Прекомерното предварително натоварване на накладките ще повиши налягането на хидравлично повдигане повече от необходимото или ще възпрепятства повдигането на сеялката при натоварване.

1. Поставете сеялката на равна повърхност и поставете в повдигната работна позиция.

**ЗАБЕЛЕЖКА:** Сменете накладката против износване, ако е износена до по-малко от  $\frac{1}{8}$ ".

2. Проверете визуално четирите горни накладки против износване. Всяка накладка против износване трябва да има лек контакт с централната стойка с облицовка от неръждаема стомана.
3. Поставете сеялката в повдигнато положение за транспортиране, монтирайте всички предпазни фиксатори и проверете визуално дали четирите долни накладки против износване правят лек контакт.
4. Свалете фиксаторите и спуснете сеялката до работна позиция. Разхлабете монтажните гайки на капачката, за да можете да регулирате накладката против износване. Разхлабете шестограмните контрагайки, ако е необходимо.

**ЗАБЕЛЕЖКА:** Монтажните гайки на капачката ТРЯБВА да бъдат разхлабени преди регулиране на накладките против износване.

5. Затегнете болтовете за регулиране на накладките, развийте и след това завъртете накладките до 14 Nm. Придържайте болта за регулиране, за да не се върти, и завъртете шестограмните контрагайки до 271 Nm.
6. Управлявайте до пълна височина на стойката и проверете отново дали разстоянието е нулево.

## РЕГУЛИРАНЕ НА ОСНОВНА НАКЛАДКА

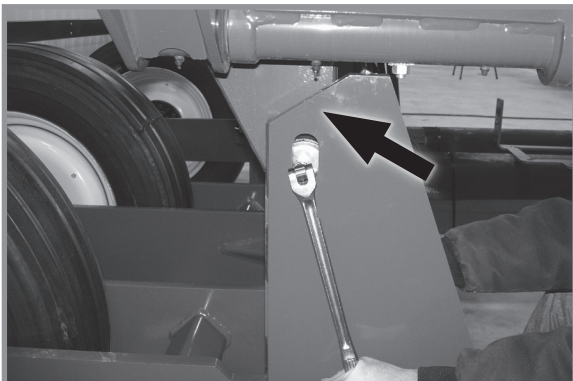

Разхлабете буталните ролки

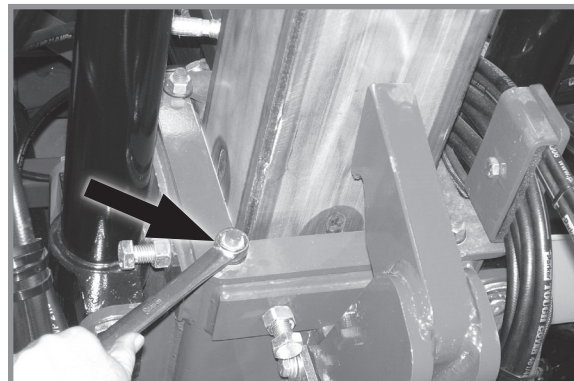

Разхлабете четирите монтажни гайки на капачката

1. Разхлабете буталните ролки, за да могат да се движат свободно.
2. Спуснете сеялката до работна позиция и освободете блокиращите механизми на крилата. Елиминирайте подемната сила, действаща върху рамата на сеялката, като разхлабете затягащите пружини на сеещата секция и силата на повдигане спрямо всички останали приставки на сеялката.
3. Проверете позицията на централната рама спрямо водещите бутални ролки на оста. Разстоянието между водачите и рамата трябва да бъде еднакво от всяка страна. Разстоянието в задната страна на водещите ролки трябва да бъде равно от двете страни. Окончателната настройка се извършва на по-късен етап.
4. Разхлабете четирите монтажни гайки на капачката.

**ЗАБЕЛЕЖКА:** Монтажните гайки на капачката ТРЯБВА да бъдат разхлабени преди регулиране на накладките против износване.

5. Разхлабете шестограмните контрагайки и използвайте болтовете за регулиране на накладката, за да разположите правилно рамата в центъра.

**БЕЛЕЖКА**

Пренатягането на накладките против износване ще доведе до преждевременно износване и прекалено високо налягане при хидравлично повдигане. Завийте накладките против износване до 14 Nm. Не пренатягайте накладките против износване.

6. Затегнете болтовете за регулиране на накладките, развийте и след това завъртете накладките до 14 Nm. Придържайте болта за регулиране, за да не се върти, и завъртете шестограмните контрагайки до 271 Nm.
7. Затегнете монтажните гайки на капачката.
8. Върнете фабричните настройки на силата на натиск на сеещата секция и на останалите приставки.

## СМЯНА НА НАКЛАДКИ



**ПРЕДУПРЕЖДЕНИЕ**

Неправилната експлоатация или работа с техниката може да доведе до смърт или сериозно нараняване. Прочетете и спазвайте всички инструкции, преди да управлявате или работите с техниката.



- a. Разхлабете буталните ролки, за да могат да се движат свободно, както е показано.
- b. Спуснете сеялката до работна позиция и освободете блокиращите механизми на крилата.
- c. Елиминирайте подемната сила, действаща върху рамата на сеялката, като разхлабете затягащите пружини на сеещата секция и силата на повдигане спрямо всички приставки.
- d. Свалете предпазната кука.
- e. Откачете хидравличния маркуч, свалете гайката на крепежния елемент на преградата и свалете крепежния елемент от капачката.
- f. Разхлабете четирите монтажни гайки на капачката и свалете капачката на държача на накладката.
- g. Разхлабете шестограмните контрагайки на накладката, развийте болтовете на накладката и свалете четирите механизма на държача на накладката. Свалете и изхвърлете старите накладки.

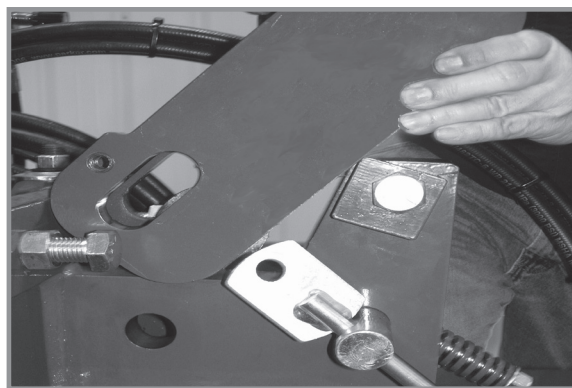

Сваляне на предпазната кука

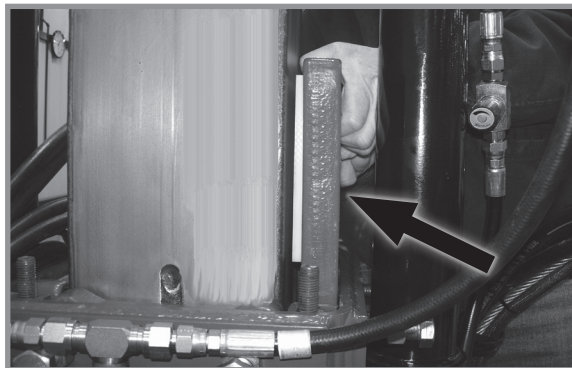

Сваляне на механизъм на държач на накладка



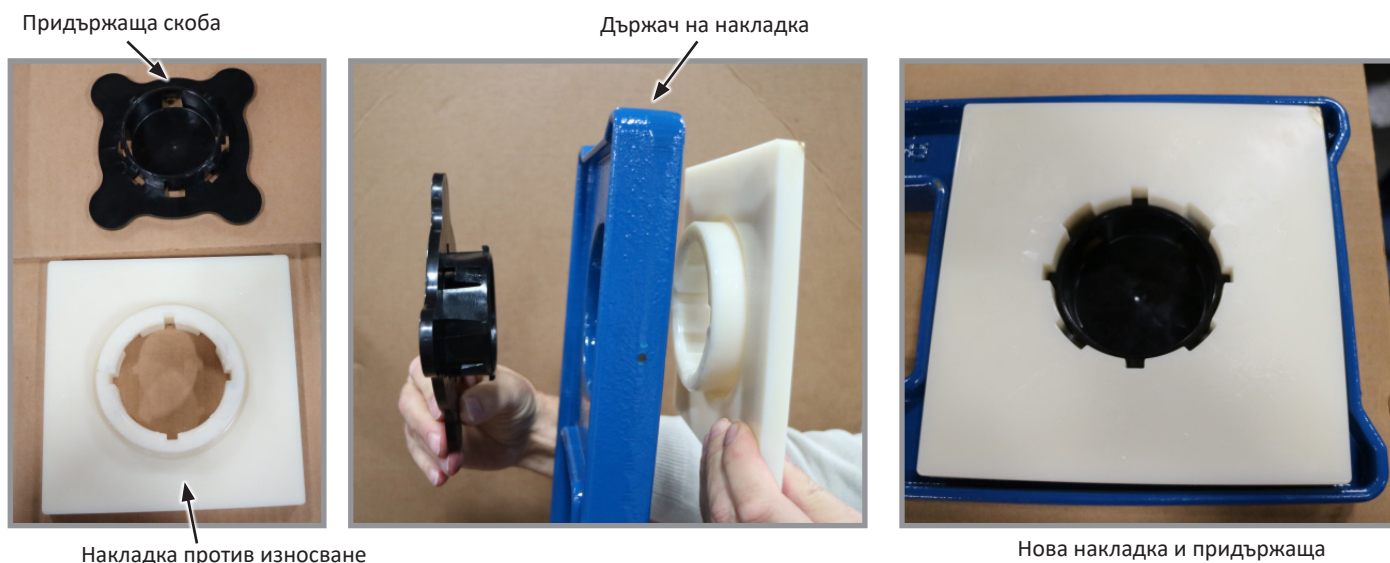

- Придържаща скоба
- Държач на накладка
- Накладка против износване
- Нова накладка и придържаща скоба в държач на накладка
- h. Монтирайте новата накладка, като използвате придържащата скоба. Повторете за другата страна на държача на накладката.
- i. Монтирайте отново държача на накладката в централната секция.

### БЕЛЕЖКА

Пренатягането на накладките против износване ще доведе до преждевременно износване и прекалено високо налягане при хидравлично повдигане. Завийте накладките против износване до 14 Nm. Не пренатягайте накладките против износване.

- j. Затегнете болтовете за регулиране на накладките, развийте и след това завъртете накладките до 14 Nm. Придържайте болта за регулиране, за да не се върти, и завъртете шестограмните контрагайки до 271 Nm.
- k. Монтирайте отново капачката и затегнете монтажните ѝ гайки.
- l. Монтирайте отново хидравличния маркуч, крепежните елементи и предпазната кука.

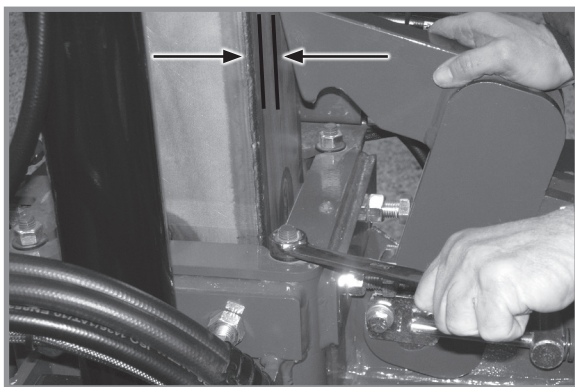

Регулирайте разстоянието на предпазната кука на 6,4 мм - 9,5 мм

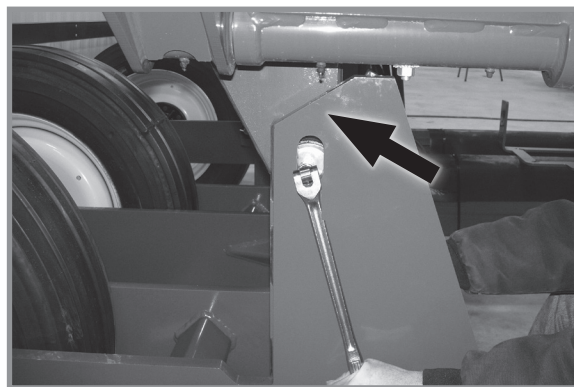

Регулирайте и затегнете буталната ролка

- m. Регулирайте ограничителя на предпазната кука до разстояние 6,4 мм - 9,5 мм.
- n. Завъртете буталната ролка срещу предния водач и затегнете до 149 Nm. Уверете се, че разстоянието между водача на ролката и централната рама е еднакво от двете страни. Повдигнете сеялката нагоре от водачите на ролката и спуснете отново надолу във водачите на ролката, за да проверите дали водачите на ролката работят безпроблемно. Регулирайте лоста на ротационния цилиндър, ако е необходимо.
- o. Върнете фабричните настройки на силата на натиск на сеещата секция и на останалите приставки.

**ПОМПА ЗА СИЛОТВОДЕН ВАЛ, МОНТИРАНА НА ТРАКТОРА, И ОПЦИЯ ЗА МАСЛООХЛАДИТЕЛНА СИСТЕМА**

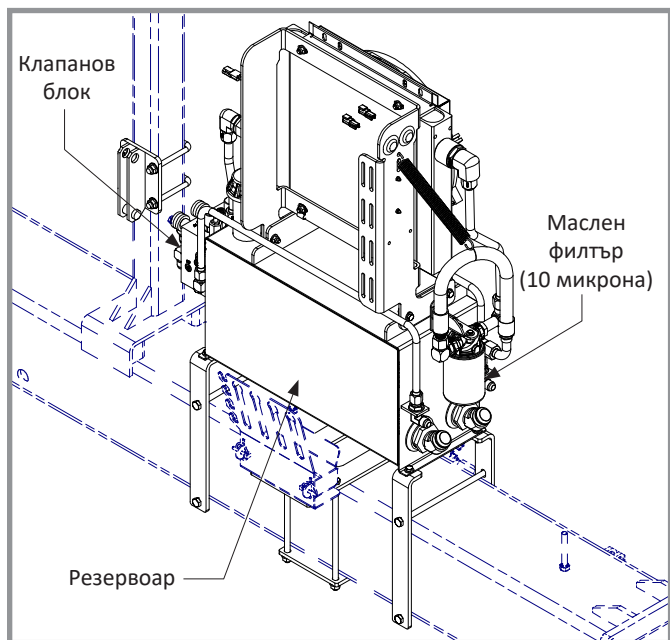

**Двустепенен BOM -- Вакуум/Зареждане на насипни материали**

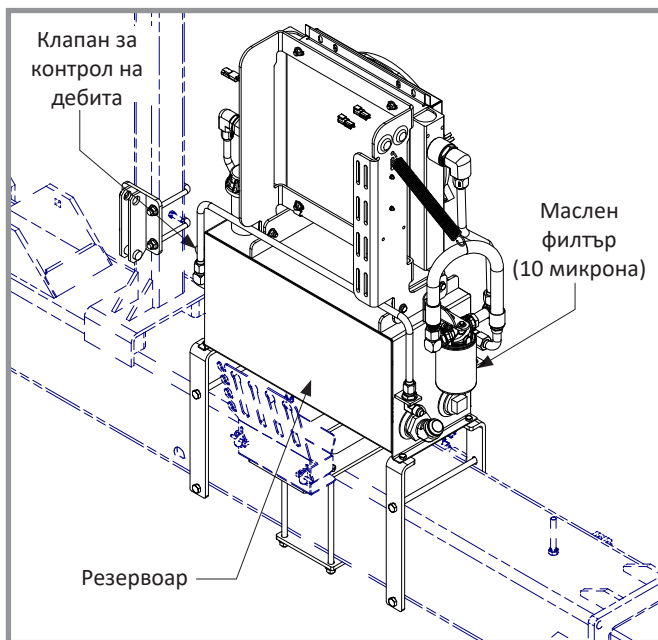

**Едностепенен BOM -- Вакуум/Бункери на сееща секция**

**Забележка:** Почиствайте и смазвайте съединителя на силоотводния вал с индустриална смазка за съединители за високо налягане (смазка за съединители на Chevron или еквивалентна), отговаряща на стандартите AGMA CG-1 и CG-2, при всяко монтиране на задвижващия вал, в противен случай може да настъпи преждевременно износване и повреда на оборудването.

Търговската марка *Chevron*® е собственост на *Chevron Products Company*. *AGMA* е съкращение от Американска асоциация на производителите на зъбни колела.

Източвайте резервоара и сменяйте филтъра всяка година.

Напълнете системата с хидравличната течност за трансмисии SAE 10W-20, която е подходяща за различни класове и е за широк температурен диапазон. Вместимостта на резервоара е приблизително 12 галона (45,4 л).

Процедура за стартиране след смяна на маслото:

1. Стартирайте системата и пуснете с трактор в режим на покой и с изключен вентилатор в продължение на около 1-2 минути. Превключете вентилатора на пълна скорост, като тракторът е в режим на покой, в продължение на 1-2 минути.
2. Проверете нивото на течността в резервоара и заредете при необходимост. Нивото на хидравлична течност не трябва да бъде на около 1"-2" от горната част на резервоара след пускане на помпата и след настройване на маркучите, за да има достатъчно място за течността, когато тя се разшири при нагряване.
3. Изведете трактора на пълната скорост на BOM и регулирайте регулатора на дебита за желаното налягане в системата.

**Забележка:** периодично проверявайте и почиствайте маслените охладители.

## СЕРВИЗНО ОБСЛУЖВАНЕ НА ХИДРАВЛИЧНАТА СИСТЕМА TRUE DEPTH

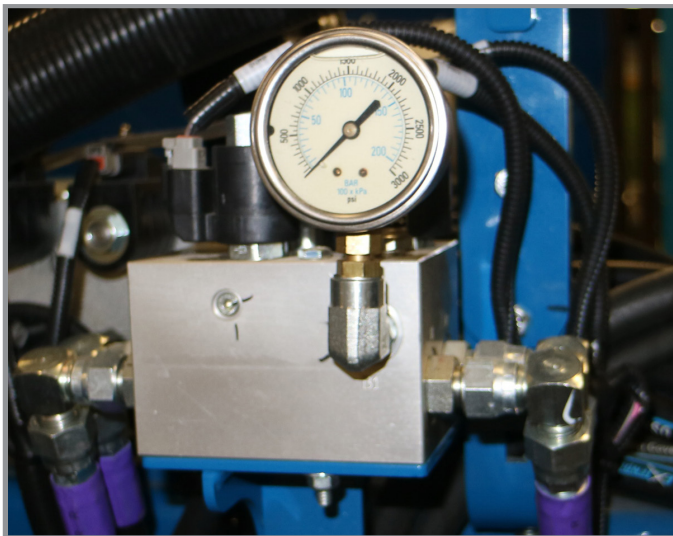

Манометър True Depth

**ПРЕДУПРЕЖДЕНИЕ**

Отстранете всички източници на хидравлично захранване и проверете дали манометърът True Depth показва нула, преди да започнете сервизното обслужване.

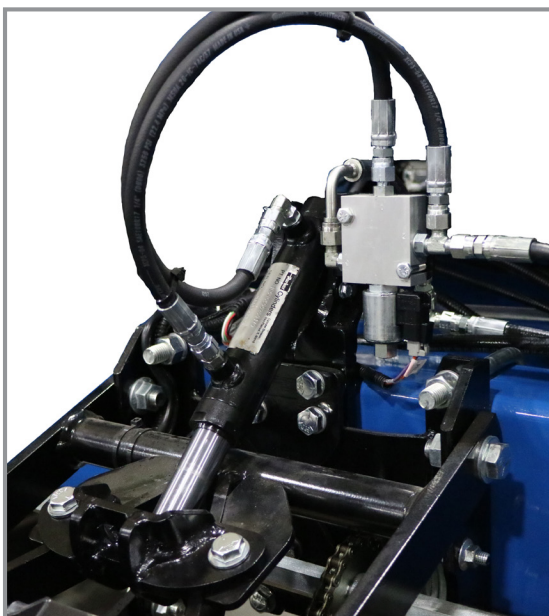

Цилиндър True Depth

**ПРЕДУПРЕЖДЕНИЕ**

Потоъкът от отвора в края на буталния прът на цилиндъра не трябва да се ограничава при повишаване на налягането в отвора на капачката, тъй като в края на буталния прът ще настъпи повишаване на налягането 4,5:1, което може да доведе до повреда на цилиндъра и загуба на защита на модула на буталния прът.



Филтър True Depth

### ФИЛТЪР TRUE DEPTH

Сменяйте филтърния патрон ежегодно, на всеки 100 часа работа или когато индикаторите за запушване покажат спад на пределното налягане, създадено във филтъра.

За да смените патрона:

1. Спрете системата в състояние „Спряна машина“
2. Обезопасете всички спирателни клапани в хидравличната верига.
3. Развийте винтовете на контейнера на филтъра (1).
4. Извадете запушения филтриращ патрон (5), като се уверите, че на дъното на купата не са се утаили остатъчни частици.
5. Уверете се, че O-пръстенът (2-4) и пръстенът против изхвърляне (3) не са повредени, в противен случай ги сменете и съответно поставете новите правилно.
6. Вкарайте новия филтриращ патрон, като предварително смажете уплътнителния O-пръстен.
7. Завийте плътно контейнера (1), като се уверите, че резбата е завита правилно. Затегнете с въртящ момент 65 Nm.
8. Стартирайте машината за няколко минути.
9. Уверете се, че няма течове.

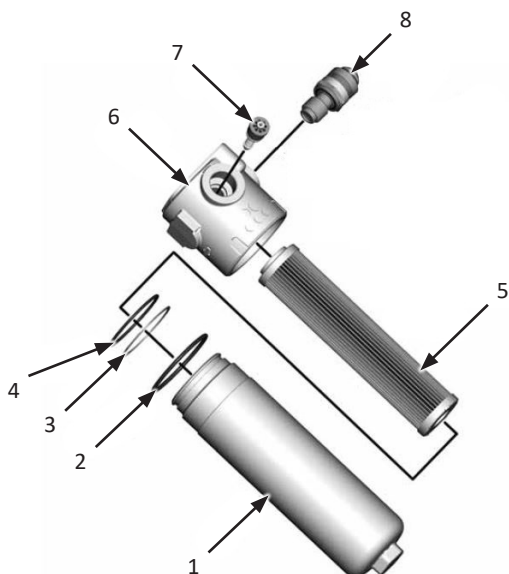

1. Купа на филтъра
2. Външен O-пръстен
3. Пръстен против изхвърляне
4. Уплътнителен O-пръстен
5. Филтриращ елемент
6. Глава на филтъра
7. Шунтиращ клапан
8. Визуален диференциален индикатор

Цилиндър True Depth

## ПОДГОТОВКА ЗА СЪХРАНЕНИЕ

Съхранявайте сеялката на сухо и защитено място, ако е възможно.

Премахнете всички отпадъци, заседнали във верижните зъбни колела, и отстранете замърсяванията, които биха могли да привличат или да задържат влага.

Почистете всички задвижващи вериги и ги напръскайте със спрей против ръжда или свалете веригите и ги потопете в масло.

Смажете сеялката и сеешите секции във всички точки за смазване.

Проверете дали е необходима смяна на някои части на сеялката и поръчайте в периода извън сезона.

Уверете се, че всички бункери за семена и за гранулиран химичен препарат са празни и почистени.

Свалете дисковете за семена от изсяващите апарати, почистете и съхранявайте изсяващите апарати на сухо място без гризачи със свалени дискове. Съхранявайте дисковете за семена вертикално върху дюбел или тръба.

Свалете вакуумния маркуч от всеки изсяващ апарат. Пуснете вакуумния вентилатор с пълен хидравличен дебит от трактора в продължение на две минути, за да почистите колекторите, маркучите и крепежните елементи от прах и отпадъци.

Почистете отдушника на аналоговата вакуумна система и манометрите.

Демонтирайте, почистете и смажете всички плъзгащи елементи на карданното съединение.

Смажете или боядисайте дисковите лемежи/ножове и дисковите ножове на маркера, за да предотвратите образуването на ръжда.

Изплакнете резервоарите за течен тор, маркучите и измервателната помпа с чиста вода. Вижте „Съхранение на бутална помпа“, ако е приложимо.

Изпразнете бункерите за сух тор. Почистете бункерите. Демонтирайте и почистете шнековите разделители на изсяващия апарат. Монтирайте отново, като покриете всички метални части с препарат против ръжда.

Система за зареждане на насипни материали:

- Почистете бункера за зареждане на насипни материали, механизма за засмукване и маркучите за доставка.
- Откачете маркучите за доставка от отворите на механизма за засмукване. Поставете малки оранжеви капачки на отворите. Прикрепете маркучите към капачките.
- Откачете маркучите за подаване на въздух от въздушния разпределител на всяка сееща секция. Поставете големи оранжеви капачки. Прикрепете маркучите към капачките.
- Проверете дали всички болтове и крепежни елементи, използвани за сглобяване и закрепване на механизма за засмукване, са затегнати (ако е приложимо).
- Разхлабете копчетата на вратите за почистване на механизмите за засмукване, за да премахнете натиска върху уплътненията на вратите.
- Проверете всички маркучи за подаване на семена и подменете всички, които са износени, срязани или напукани.



Капачка на механизма за засмукване Капачка на въздушния разпределител

## РЕЗЕРВОАР ЗА ПНЕВМАТИЧЕН ВЪЗДУШЕН КОМПРЕСОР ПОД НАЛЯГАНЕ

Влагата трябва да се източва ежедневно от резервоара. Резервоарът трябва да се източи напълно, преди да се прибере за съхранение.

За да източите резервоара, намерете пробката за източване на дъното на резервоара. Застанете отстрани на резервоара и издърпайте кабела, прикрепен към мястото за източване.

**ЗАБЕЛЕЖКА:** Ако влагата не се източи от резервоара, вътре в него ще се образуват частици ръжда.

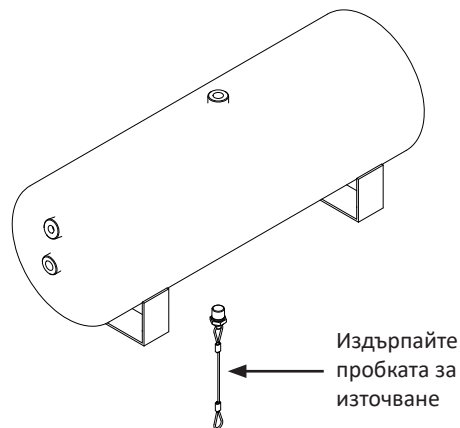

## ПОЧИСТВАНЕ И РЕМОНТ НА СПИРАТЕЛЕН КЛАПАН ЗА ТОР

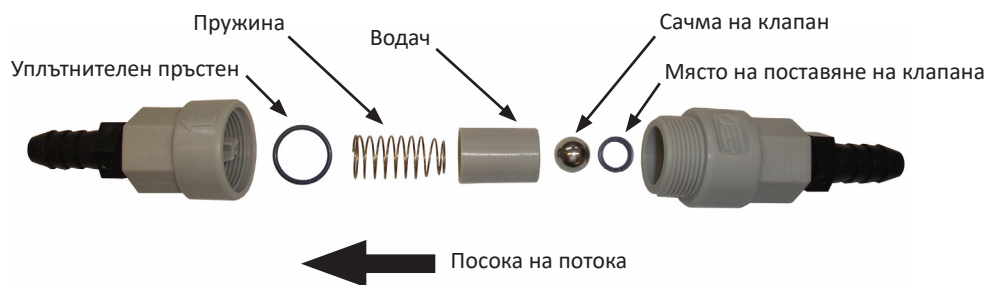

1. Развийте корпуса на клапана и отделете двете половини. Отбележете посоката и местоположението на частите.
2. Почистете и проверете частите. Изплакнете с чиста вода. Сменете повредените части.
3. Монтирайте отново точно както е показано. Уплътнителният пръстен и мястото за поставяне на клапана трябва да бъдат здраво закрепени на място във всяка половина от корпуса на клапана.

## ПОДДРЪЖКА НА БУТАЛНАТА ПОМПА

- Ежедневно проверявайте маслото и допълвайте картера до необходимото ниво с висококачествено тежко трансмисионно масло SAE 90. При нивелирана помпа маслото трябва да е в рамките на 1/2" от дъното на отвора на задната част на картера. За проверка на нивото можете да използвате дълга тел или свинска опашка – необходима е известна дължина поради дълбочината на отвора.
- Ежедневно смазвайте всички гресьорки на дистанционното звено на верижното зъбно колело, външната покриваща плоча, края на колянвия вал и фланеца на салника. Пълнете гресьорките, докато се види видимо изтичане на грес от сглобените части. При гресьорка на фланеца на салника, греста ще се вижда да изтича от вентилационния отвор на противоположната страна на фланеца.
- Маслото на помпата трябва да се сменя сезонно или по-често при екстремни условия на употреба.
- Ежедневно проверявайте визуално зъбното колело и задвижващата верига за прекомерно износване или корозия. Смазвайте редовно веригата, за да намалите корозията. Подравняването на веригата трябва да е праволинейно.

## СЪХРАНЕНИЕ НА БУТАЛНА ПОМПА

### БЕЛЕЖКА

Не позволявайте навлизане на въздух в помпата! Това е единственият начин да се предотврати корозията. Дори при кратки периоди на съхранение проникването на въздух в помпата причинява БЪРЗА и ТЕЖКА КОРОЗИЯ. Ниските температури могат да доведат до замръзване на течността или водата вътре в помпата, което може да доведе до сериозни повреди на отливките с мокър край.

### ПРЕЗ НОЩТА

Суспензионният тор трябва да се отмива от помпата за ВСЕКИ период на съхранение. За прозрачни течности:

1. Постоянни или повишаващи се температури: оставете помпата и маркучите пълни с разтвор. НЕ ИЗПУСКАЙТЕ, нито допускате въздух към помпите.
2. Прохладно време: (разтворът има вероятност да се утаи), напълнете помпата с вода и я оставете пълна. НЕ допускате въздух.
3. Температура на замръзване: напълнете помпата с антифриз за автомобили RV и я оставете пълна, НЕ допускате въздух.

### ЕДНА ДО ДВЕ СЕДМИЦИ

ПРИЕМЛИВО: Промийте добре помпата с 5 до 10 галона разтвор, който неутрализира последно изпомпаната течност (вижте инструкциите на производителя). Напълнете помпата с чиста вода и НЕ Я ИЗТОЧВАЙТЕ. Дръжте помпата добре затворена, за да се изключи влизането на въздух. Ако се очакват ниски температури, трябва да се използва процедурата за зимно съхранение (вж. по-долу), за да се избегне повреда на отливките на помпата.

ПРЕДПОЧИТАНО: Промийте помпата, както е описано по-горе. НЕЗАБАВНО напълнете всички канали на помпата с чист антифриз за автомобили, който съдържа инхибитор на ръждата. Поставете PVC тапи 1-1/2" NPT във фитингите за всмукване и изпускане, за да поддържате помпата пълна и да изключите навлизането на въздух.

### СЪХРАНЕНИЕ ПРЕЗ ЗИМАТА

1. Промийте помпата, както е описано по-горе.
2. Включете помпата на 10, вкарвайте чист RV-антифриз, докато изпускателната тръба стане чиста. Ако системата използва разделител на потока (FD), изпомпвайте RV-антифриза през колектора на FD, докато се види в изпускателните тръби. Напълнете помпата и запустете смукателния и нагнетателния фитинг на помпата, за да запазите RV-антифриза.

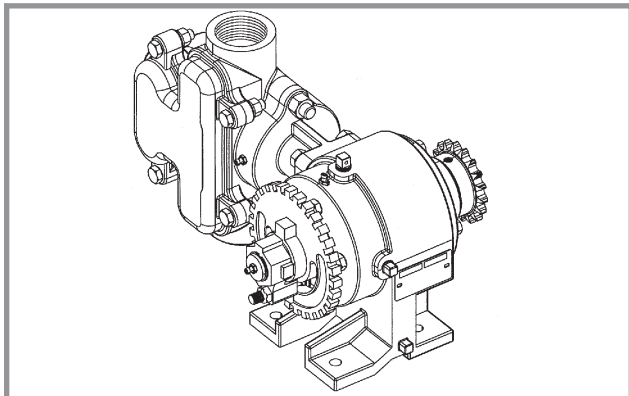

Бутална помпа за течен тор

**ПОДДРЪЖКА НА ДИАФРАГМЕНАТА ПОМПА ЗА ТЕЧЕН ТОР**

**БЕЛЕЖКА**

Преди да извършите каквато и да е поддръжка на помпата за течен тор, уверете се, че помпата е изключена и системата за торене е освободена от налягането.

ПОДДРЪЖКА НА ФИЛТЪРА

Филтрите на диафрагмената помпа за течен тор трябва да се почистват **ежедневно**, за да се гарантира безпроблемната работа и да се предотвратят неизправности в системата.

**Филтър на смукателната тръба:**

Когато сеялката е повдигната, потърсете под помпата филтъра на смукателната тръба. Разглобете филтъра, като завъртите долната част, докато се разхлаби, след което я извадете. Извадете мрежестия филтър и го почистете обилно с вода. Сглобете отново филтъра.

Ако мрежестият филтър или O-пръстенът са повредени, или ако след почистване филтърът тече, поръчайте резервен филтър от Kinze.

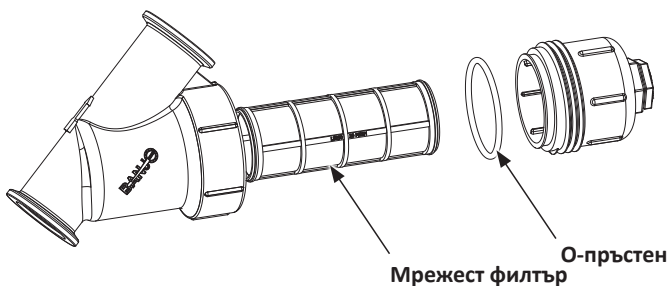
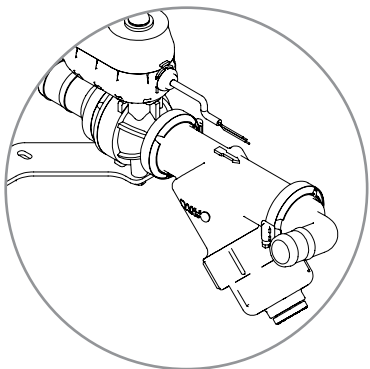

**Филтър под налягане:**

Когато сеялката е повдигната, потърсете под помпата филтъра под налягане. Разглобете филтъра, като завъртите долната част, докато се разхлаби, след което я извадете. Извадете мрежестия филтър и го почистете обилно с вода. Сглобете отново филтъра.

Ако мрежестият филтър или O-пръстенът са повредени, или ако след почистване филтърът тече, поръчайте резервен филтър от Kinze.

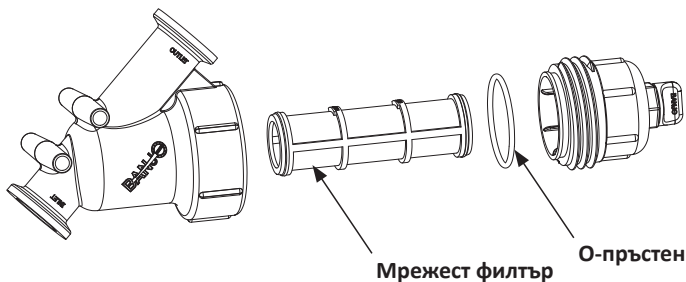
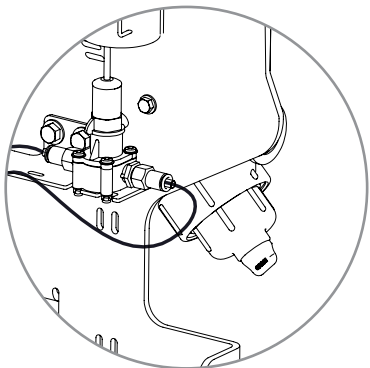



**ДРУГИ ИНТЕРВАЛИ ЗА ПОДДРЪЖКА НА ДИАФРАГМЕНАТА ПОМПА**

ИНТЕРВАЛ ЗА ПОДДРЪЖКА	ДЕЙСТВИЕ
При всяко използване.	Проверете нивото и състоянието на маслото. Проверете смукателния филтър и го почистете, ако е необходимо.
На всеки 50 часа.	Проверете дали смукателната тръба е исправна. Проверете дали помпата е здраво закрепена към шасито на машината. <u>Ако помпата не е здраво закрепена, в никакъв случай не използвайте машината.</u>
На всеки 300 часа	Проверете смукателните и подаващите клапани (проверявайте по-често, ако се използват течности със суспендирани абразивни частици).
В края на всеки сеитбен сезон или веднъж годишно.	Проверете диафрагмите и ги сменете, ако е необходимо (препоръчваме да се сменят всички диафрагми на помпата, независимо от състоянието им, ако се използват агресивни химикали). Проверете диафрагмата на клапата (когато има такава) и я сменете, ако е необходимо. Сменете маслото (маслото трябва да се сменя при всяка смяна на диафрагмата). Проверете дали винтовете на помпата са затегнати.

**ГРИЖИ ЗА АКУМУЛАТОРА**

<b>БЕЛЕЖКА</b>	Прочетете и спазвайте всички етикети и инструкции на производителя.
----------------	---

Спецификации на акумулатора	
Химичен състав:	Оловно-киселинен акумулатор (лесна поддръжка)
Напрежение:	12,00 V
Капацитет:	>7,00 Ah
Тегло:	15,3 фунта (6,9 кг)
Дължина:	194 мм
Ширина:	126 мм
Височина:	183 мм
Извод:	Горна лява клемма

ПРЕДИ СЕИТБЕНИЯ СЕЗОН

- Проверете и почистете всички съединения.
- Заредете напълно акумулаторите, преди да ги монтирате в сеялката.
- Нивото на заряд на акумулатори на повече от две години трябва да се проверява.
- Монтирайте отново акумулаторите или свържете кабелите с отрицателно заземяване.

ПОДГОТОВКА ЗА СЪХРАНЕНИЕ

Акумулаторите за сеялки, които се съхраняват повече от един месец, трябва да се поддържат по следния начин:

- Извадете акумулаторите или откачете отрицателния заземителен кабел.
- Заредете напълно акумулаторите, преди да ги оставите за съхранение.
- Съхранявайте на хладно и сухо място.
- Пазете от замръзване.

<b>БЕЛЕЖКА</b>	Когато сменяте акумулаторите, сменяйте и двата едновременно. НИКОГА не сменяйте само единия акумулатор. Акумулаторите в хранящия блок трябва да бъдат идентични.
----------------	--

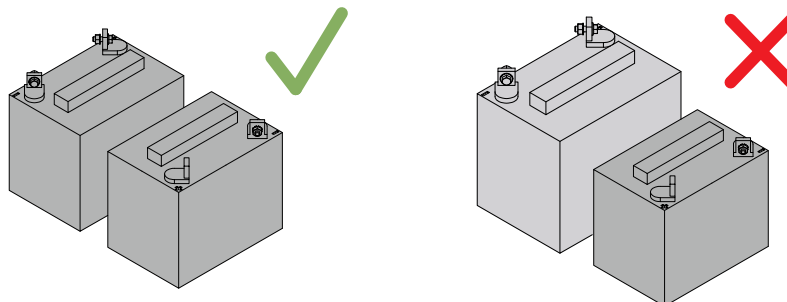

## СХЕМА НА ЕЛЕКТРИЧЕСКИ ПУЛТ ЗА УПРАВЛЕНИЕ

**ЗАБЕЛЕЖКА:** Изключете пулта за управление от акумулатора на трактора, преди да извършвате каквито и да било електрически дейности. Дръжте окабеляването далече от райони с висока температура или остри ръбове. НЕ насочвайте кабелите по кабелите на акумулатора. Използвайте свински опашки, за да държите кабелите далече от движещите се части на трактора и сеялката. Уверете се, че заземяванията на рамата на трактора са чисти, така че да осигурят добър електрически контакт.

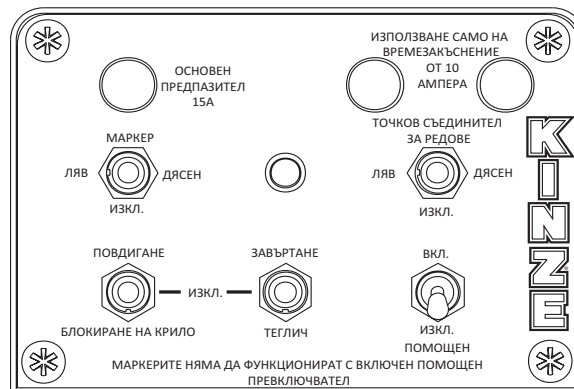
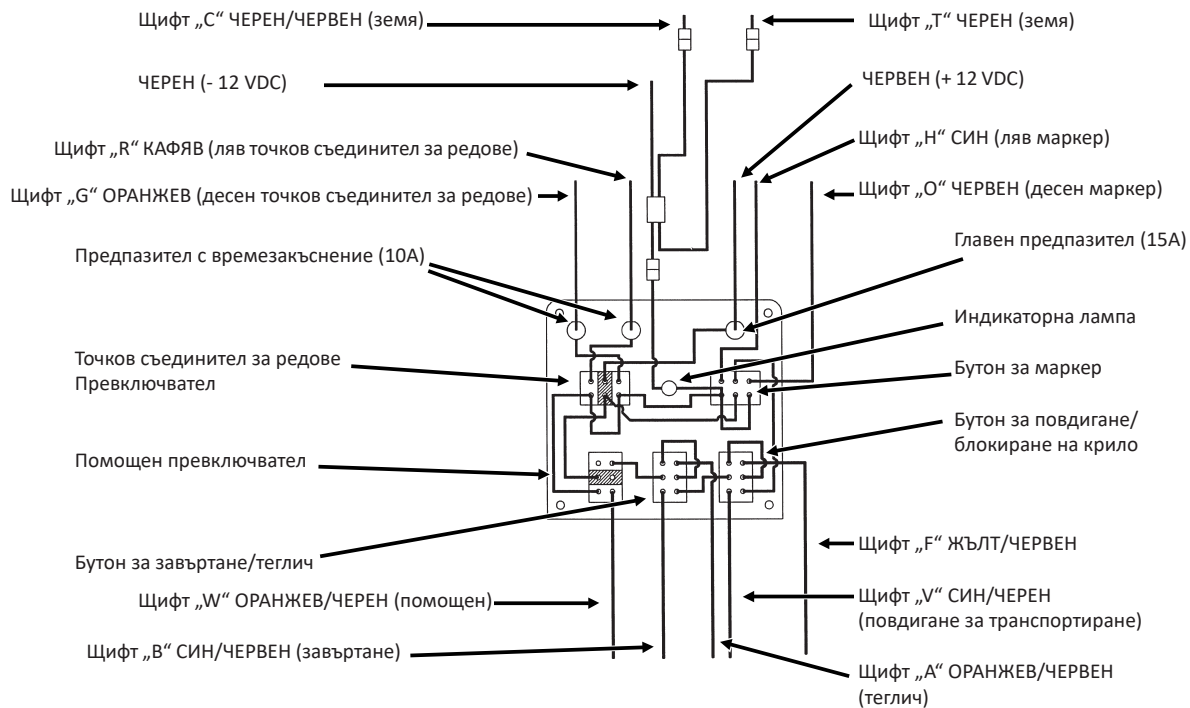

**ЗАБЕЛЕЖКА 1.** Управлението на маркера или точковия съединител за редове включва осветлението на панела, независимо от посоката на движение.

**ЗАБЕЛЕЖКА 2.** Превключвателят за точковия съединител за редове работи независимо от останалата част от пулта за управление.

**ЗАБЕЛЕЖКА 3.** Захранването към бутона на маркера се подава чрез помощен превключвател и два бутона за функция транспортиране. Управлението на който и да е бутон на по-нисък ред деактивира функционирането на маркера и изключва осветлението на панела. (Ако бутонът за точковия съединител за редове е изключен.)

**СХЕМА НА ЕЛЕКТРИЧЕСКИТЕ КАБЕЛИ (на трактора)**

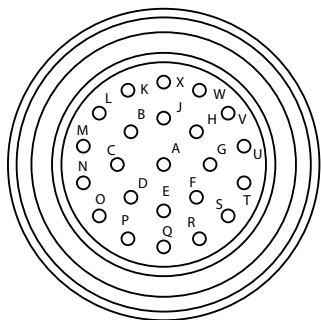

Капацитет от 23 гнезда

Щифт №	Цвят на кабел	Функция	Размер на кабел
A	Оранжев/червен	Повдигане на теглич	14
B	Син/червен	Сгъване	14
C	Черен/червен	Земя	14
D	Бял	Монитор В 12V	14
E	Зелен	Монитор В ДАННИ	14
F	Жълт/червен	Блокиране на крило	14
G	Оранжев	Точков съединител за редове - десен	12
H	Син	Маркер - ляв	14
J	Черен	Монитор В земя	14
K	Бял	Монитор А 12V	14
L	Зелен	Монитор А данни	14
M	Черен	Монитор А земя	14
N	---	---	---
O	Червен	Маркер - десен	14
P	---	---	---
Q	---	---	---
R	Кафяв	Точков съединител за редове - ляв	12
S	Жълт	Намалена скорост - ляво	12
T	Черен	Земя	12
U	Червен/черен	Намалена скорост - дясно	12
V	Син/черен	Повдигане за транспортиране	14
W	Оранжев/червен	Помощен	14
X	---	---	---

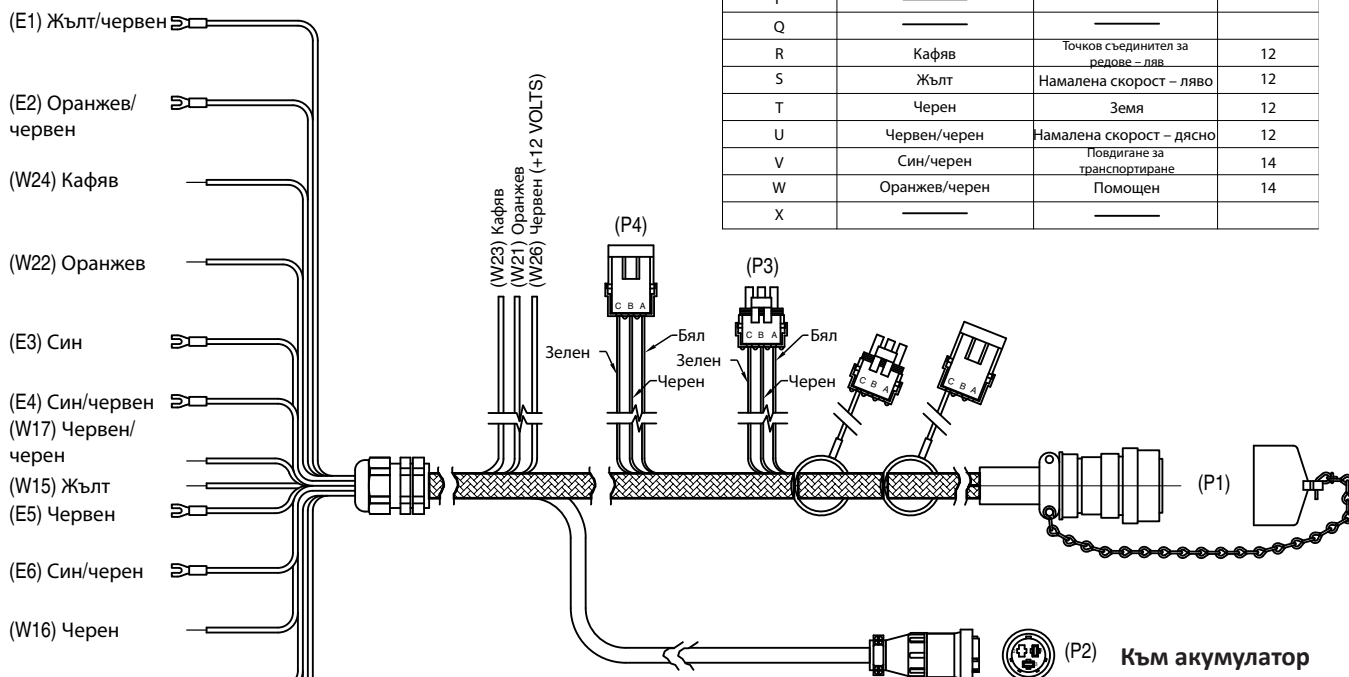

Кабел №	От	Използв. с комп.	Към	Използв. с комп.	Калибър	Цвят	Функция
W1	P1-A	3	E2	---	14	Оранжев/червен	Повдигане на теглич
W2	P1-B	3	E4	---	14	Син/Червен	Сгъване
W3	P1-C	3	---	---	14	Черен/червен	Земя
W4	P1-D	3	P3-A	---	14	Бял	Монитор В, 12V
W5	P1-E	3	P3-C	---	14	Зелен	Монитор В, данни
W6	P1-F	3	E1	---	14	Жълт/Червен	Блокиране на крило
W7	P1-G	3	SP1	---	12	Оранжев	Точков съединител за редове - десен
W8	P1-H	3	E3	---	14	Син	Маркер - ляв
W9	P1-J	3	P3-B	---	14	Черен	Монитор В, земя
W10	P1-K	3	P4-A	---	14	Бял	Монитор А, 12V
W11	P1-L	3	P4-C	---	14	Зелен	Монитор А, данни
W12	P1-M	3	P4-B	---	14	Черен	Монитор А, земя
W13	P1-O	3	E5	---	14	Червен	Маркер - десен
W14	P1-R	3	SP2	---	12	Кафяв	Точков съединител за редове - ляв
W15	P1-S	3	---	---	12	Жълт	Намалено ниво на плътност - ляво
W16	P1-T	3	---	---	12	Черен	Земя
W17	P1-U	3	---	---	12	Червен/Черен	Намалено ниво на плътност - дясно
W18	P1-V	3	E6	---	14	Син/Черен	Повдигане за транспортиране
W19	P1-W	3	E7	---	14	Оранжев/Червен	Помощен
W20W1	P2-1	---	SP3	---	12	Червен	12 VDC+
W20W2	P2-3	---	---	---	12	Черен	12 VDC-
W21	SP1	---	---	---	12	Оранжев	Точков съединител за редове - десен
W22	SP1	---	---	---	12	Оранжев	Точков съединител за редове - десен
W23	SP2	---	---	---	12	Кафяв	Точков съединител за редове - ляв
W24	SP2	---	---	---	12	Кафяв	Точков съединител за редове - ляв
W25	SP3	---	---	---	12	Червен	12 VDC+
W26	SP3	---	---	---	12	Червен	12 VDC-

**СХЕМА НА ЕЛЕКТРИЧЕСКИТЕ КАБЕЛИ (на сеялката)**

Капацитет от 23 гнезда

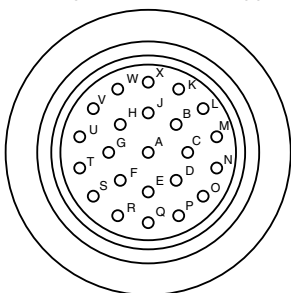

Pin No.	Цвят на кабел	Функция	Размер на кабел
A	Оранжев/червен	Тегличът се прибира/удължава	14
B	Син/червен	Сгъване	14
C	Черен/червен	Земя	14
D	Бял	Монитор В 12 V	14
E	Зелен	Монитор В ДАННИ	14
F	Жълт/червен	Блокиране на крило	14
G	Оранжев	Точков съединител за редове – десен	12
H	Син	Маркер – ляв	14
J	Черен	Монитор В земя	14
K	Бял	Монитора А 12 V	14
L	Зелен	Монитор А данни	14
M	Черен	Монитор А земя	14
N	—	—	—
O	Червен	Маркер – десен	14
P	—	—	—
Q	—	—	—
R	Кафяв	Точков съединител за редове – ляв	12
*S	Жълт	Намалена скорост – ляво	12
T	Черен	Земя	12
*U	Червен/черен	Намалена скорост – дясно	12
V	Син/червен	Повдигане за транспортиране	14
W	Оранжев/червен	Помощен	14
X	—	—	—

**КЛАПАНОВ БЛОК -  
Разположен на задна  
централна рама**

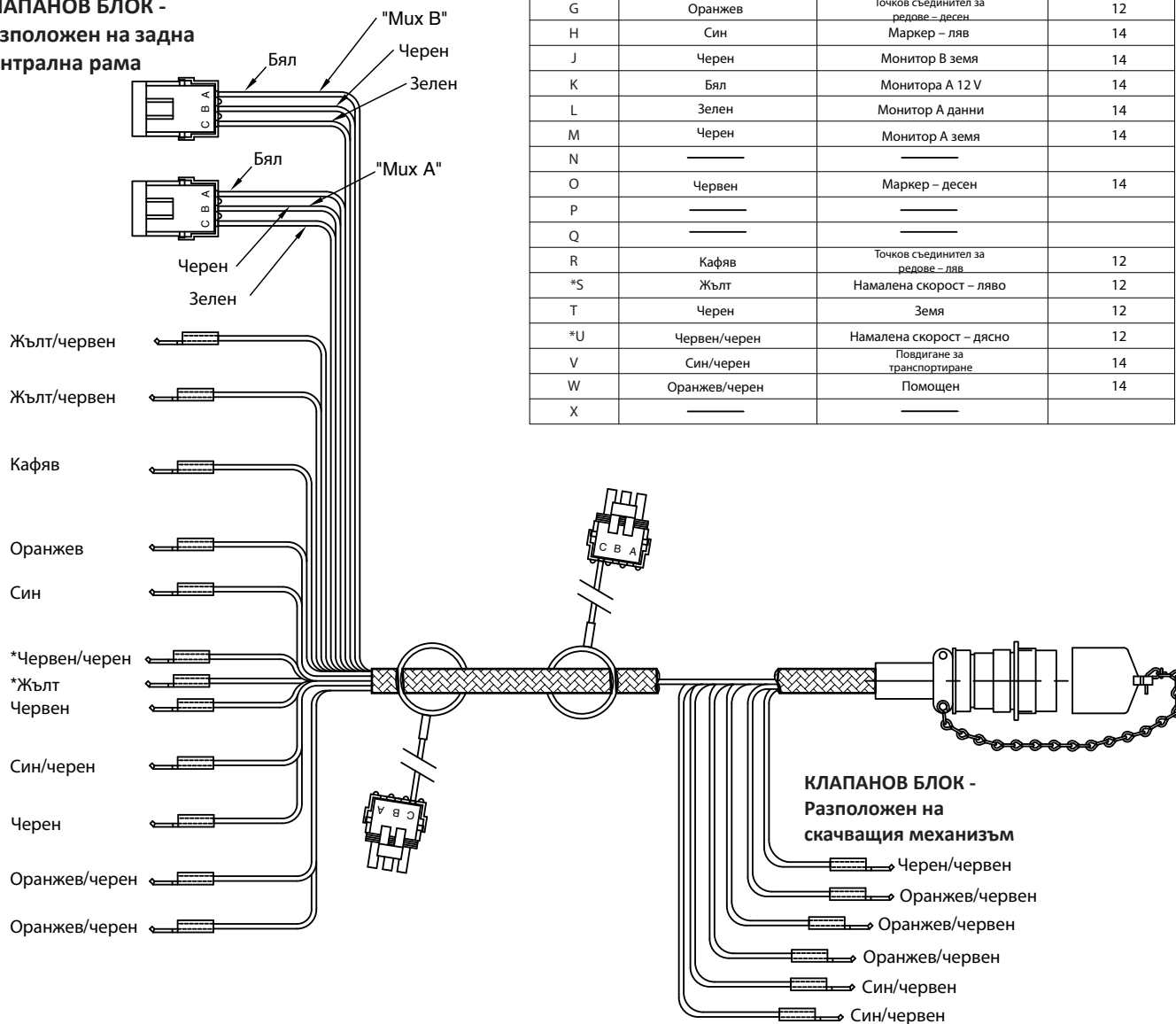

**ЕЛЕКТРИЧЕСКА СХЕМА НА ПУЛТА ЗА УПРАВЛЕНИЕ - AG LEADER**

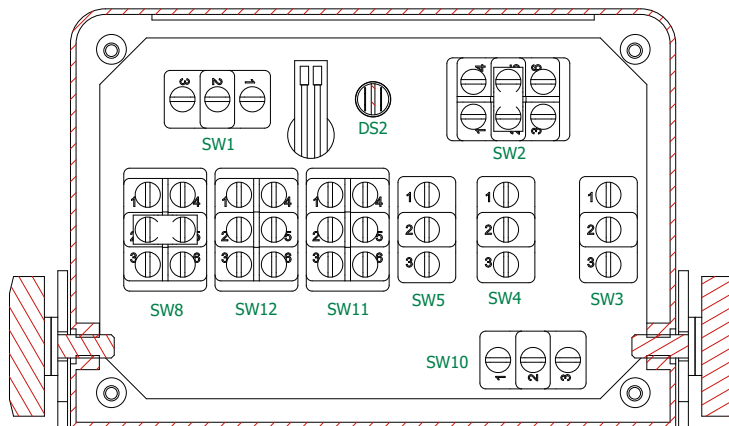
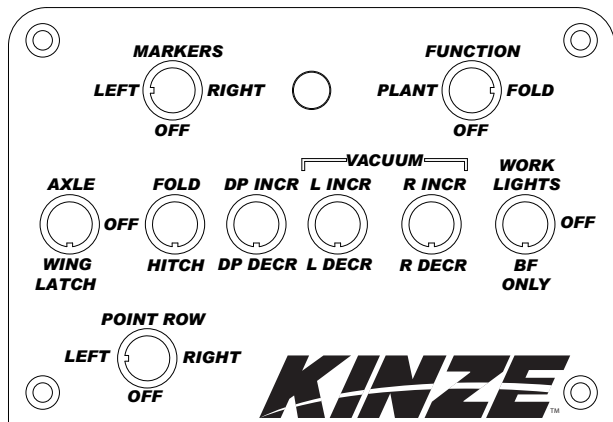

**Схема за свързване на проводниците**

Справка Обозначение	От	Към	Цвят	Функция
JP1	SW2-2	SW2-5		Джъмпер 1
JP2	SW8-2	SW8-5		Джъмпер 2
W1	E1	SW2-1	Оранжев	Ляв маркер
	E2	SW2-3	Бял/оранжев	Десен маркер
	E3	SW3-3	Кафяв	Ос
	E4	SW3-1	Бял/кафяв	Куки на крило
	E5	SW4-3	Сив	Сгъване
	E6	SW4-1	Бял/сив	Скачващ механизъм
	E7	SW5-3	Зелен	Увеличаване на PDP
	E8	SW5-1	Бял/зелен	Намаляване на PDP
	W9	TB4	Син	Увеличаване на L VAC
	W10	TB5	Бял/син	Увеличаване на L VAC
	W11	TB6	Виолетов	Увеличаване на R VAC
	W12	TB7	Бял/виолетов	Намаляване на R VAC
	E13	SW8-3	Жълт	Работна светлина – Резервоар
	E14	SW8-6	Бял/жълт	Работна светлина – Маркер
	E15	SW10-1	Розов	Точков съединител ляв
	E16	SW10-3	Бял/розов	Точков съединител десен
	W15	TB2	Черен	Трактор, земя
	W16	TB2	Черен	Трактор, земя
W17W2	TB2	Черен	Трактор, земя	
W18	TB1	Червен	Трактор, захранване	
W2	SW3-2	SW4-2	Червен	Проводник на джъмпер
W3	SW8-5	SW12-2	Червен	Проводник на джъмпер
W4	SW11-2	SW12-2	Червен	Проводник на джъмпер

(Продължава на следващата страница)

Схема за свързване на проводниците (продължение)				
Справка Обозначение	От	Към	Цвят	Функция
W5	SW5-2	SW11-2	Червен	Проводник на джъмпер
W6	SW8-1	SW8-3	Червен	Проводник на джъмпер
W7	SW1-3	SW2-5	Червен	Проводник на джъмпер
W8	SW1-1	SW4-2	Червен	Проводник на джъмпер
W9	SW1-2	TB1	Червен	Трактор, захранване
W10	SW8-2	TB1	Червен	Трактор, захранване
W11	SW2-4	TB3	Червен	Светодиоден маркер
W12	SW2-6	TB3	Червен	Светодиоден маркер
W13	DS2(+)	TB3	Червен	Светодиоден маркер
W14	DS2(-)	SW12-5	Черен	Трактор, земя
W15	SW10-2	TB1	Червен	Трактор, захранване
W16	SW11-3	TB4	Син	Увеличаване на L VAC
W17	SW11-4	TB4	Син	Увеличаване на L VAC
W18	SW11-1	TB5	Бял/син	Намаляване на L VAC
W19	SW11-6	TB5	Бял/син	Намаляване на L VAC
W20	SW12-3	TB6	Виолетов	Увеличаване на R VAC
W21	SW12-4	TB6	Виолетов	Увеличаване на R VAC
W22	SW12-1	TB7	Бял/виолетов	Намаляване на R VAC
W23	SW12-6	TB7	Бял/виолетов	Намаляване на R VAC
W24	SW11-5	TB2	Черен	Трактор, земя
W25	SW11-5	SW12-5	Черен	Проводник на джъмпер
U1	Червен	TB1	Червен	Трактор, захранване
	Черен	TB2	Черен	Трактор, земя
	Жълт	DS1-1	Жълт	Осветление на дисплея
	Оранжев	DS1-2	Оранжев	Осветление на дисплея

**КЛАПАНОВ БЛОК - РАЗПОЛОЖЕН НА СКАЧВАЩ МЕХАНИЗЪМ**

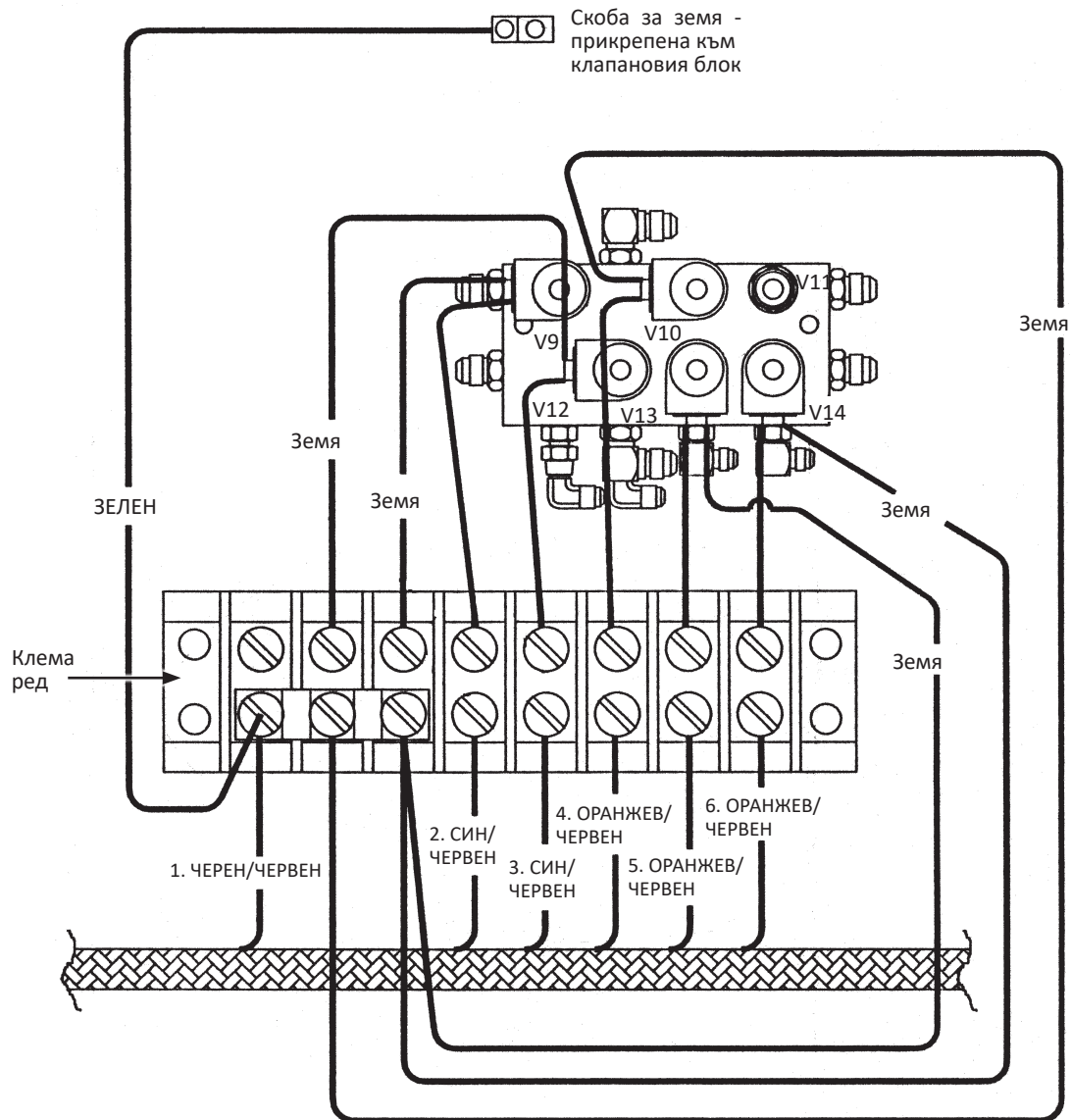

- 1. ЧЕРЕН/ЧЕРВЕН - Щифт „С“ (земя)
- 2. СИН/ЧЕРВЕН - Щифт „В“ (завъртане) - изход V9
- 3. СИН/ЧЕРВЕН - Щифт „В“ (завъртане) - изход V12
- 4. ОРАНЖЕВ/ЧЕРВЕН - Щифт „А“ (теглич) - изход V10
- 5. ОРАНЖЕВ/ЧЕРВЕН - Щифт „А“ (теглич) - изход V13
- 6. ОРАНЖЕВ/ЧЕРВЕН - Щифт „А“ (теглич) - изход V14



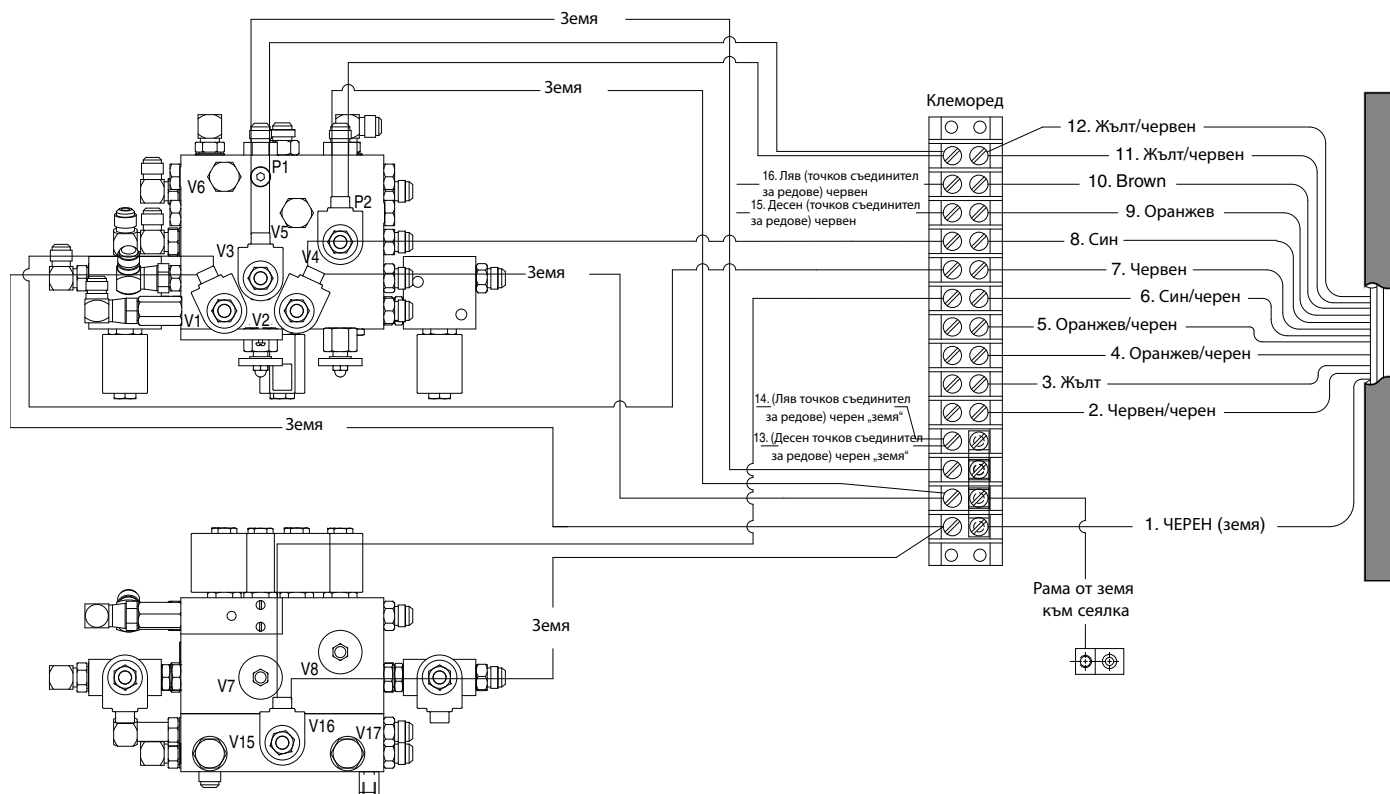

## КЛАПАНОВ БЛОК - РАЗПОЛОЖЕН НА ЗАДНА ЦЕНТРАЛНА РАМА



1. ЧЕРЕН - Щифт „Т“ (земя)
2. ЧЕРВЕН/ЧЕРЕН - Щифт „U“ (десен двускоростен съединител)\*
3. ЖЪЛТ - Щифт „S“ (ляв двускоростен съединител)\*
4. ОРАНЖЕВ/ЧЕРЕН - Щифт „W“ (помощен) - изходи V5 и V6
5. ОРАНЖЕВ/ЧЕРЕН - Щифт „W“ (помощен) - изходи V5 и V6
6. СИН/ЧЕРЕН - Щифт „V“ (повдигане за транспортиране) - изход V16
7. ЧЕРВЕН - Щифт „O“ (десен маркер) - изход V1
8. СИН - Щифт „H“ (ляв маркер) - изход V2
9. ОРАНЖЕВ - Щифт „G“ (десен точков съединител за редове)
10. КАФЯВ - Щифт „R“ (ляв точков съединител за редове)
11. ЖЪЛТ/ЧЕРВЕН - Щифт „F“ (блокиране на крило) - изходи V3 и V4
12. ЖЪЛТ/ЧЕРВЕН - Щифт „F“ (блокиране на крило) - изходи V3 и V4
13. ЧЕРЕН - (десен съединител за редове, земя)
14. ЧЕРЕН - (ляв съединител за редове, земя)
15. ЧЕРВЕН - (десен съединител за редове)
16. ЧЕРВЕН - (ляв съединител за редове)

**ПОЛЕЗЕН ЖИВОТ НА ХИДРАВЛИЧНИЯ МАРКУЧ**

 <b>ПРЕДУПРЕЖДЕНИЕ</b>	<p>Хидравличната течност под налягане може да проникне в тъканите на тялото и да причини смърт, сериозна инфекция или други наранявания. Течност, проникнала под кожата, трябва <b>НЕЗАБАВНО</b> да бъде премахната от хирург, запознат с този тип нараняване. Преди да включите системата под налягане, проверете дали връзките са здраво затегнати и дали целостта на маркучите и фитингите не е нарушена. Възможно е течовете да не се виждат. Стойте на разстояние от места с предполагаемо наличие на течове. Освободете от налягане, преди да проверите за течове или преди поддръжка на системата.</p>
	

Правилното съхранение на хидравличните маркучи може значително да увеличи полезния им живот до период от три до пет години. След този период срокът на експлоатация на маркучите може да намалее, в зависимост от променливи фактори, като разлики в каучуковите материали и средата на съхранение. Вижте насоките по-долу за най-добри практики при съхранение.

- Съхранявайте на чисто, хладно и сухо място
- Избягвайте пряка слънчева светлина или влага
- Не съхранявайте в близост до електрическо оборудване с висока мощност
- Избягвайте контакт с корозивни химикали
- Избягвайте ултравиолетова светлина
- Избягвайте места с очевидно присъствие на насекоми или гризачи

Необичайно дългите периоди на съхранение или недобрата среда на съхранение могат да доведат до проблеми в работата или до преждевременна повреда. Винаги преди употреба проверявайте всички маркучи за прекомерно износване, драскотини или отвори. Ако установите такива дефекти, сменете незабавно, за да избегнете потенциална неизправност, материални щети или нараняване.

СХЕМА НА ХИДРАВЛИЧНА СИСТЕМА

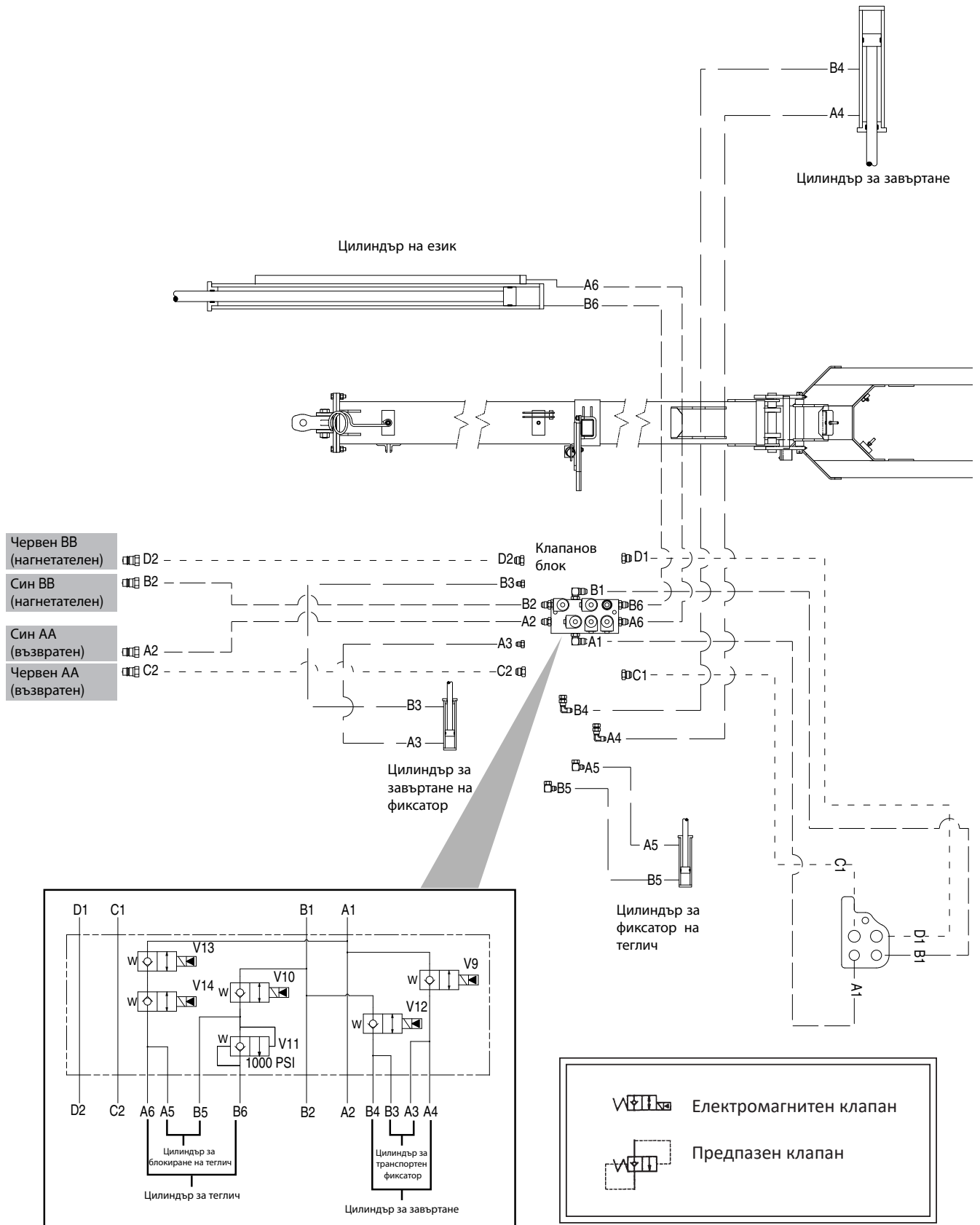

**Схема на хидравлична система**

Показана е 12-редова (един цилиндър за повдигане на всяко крило) и 16-редова (два цилиндъра за повдигане на всяко крило) сеялка

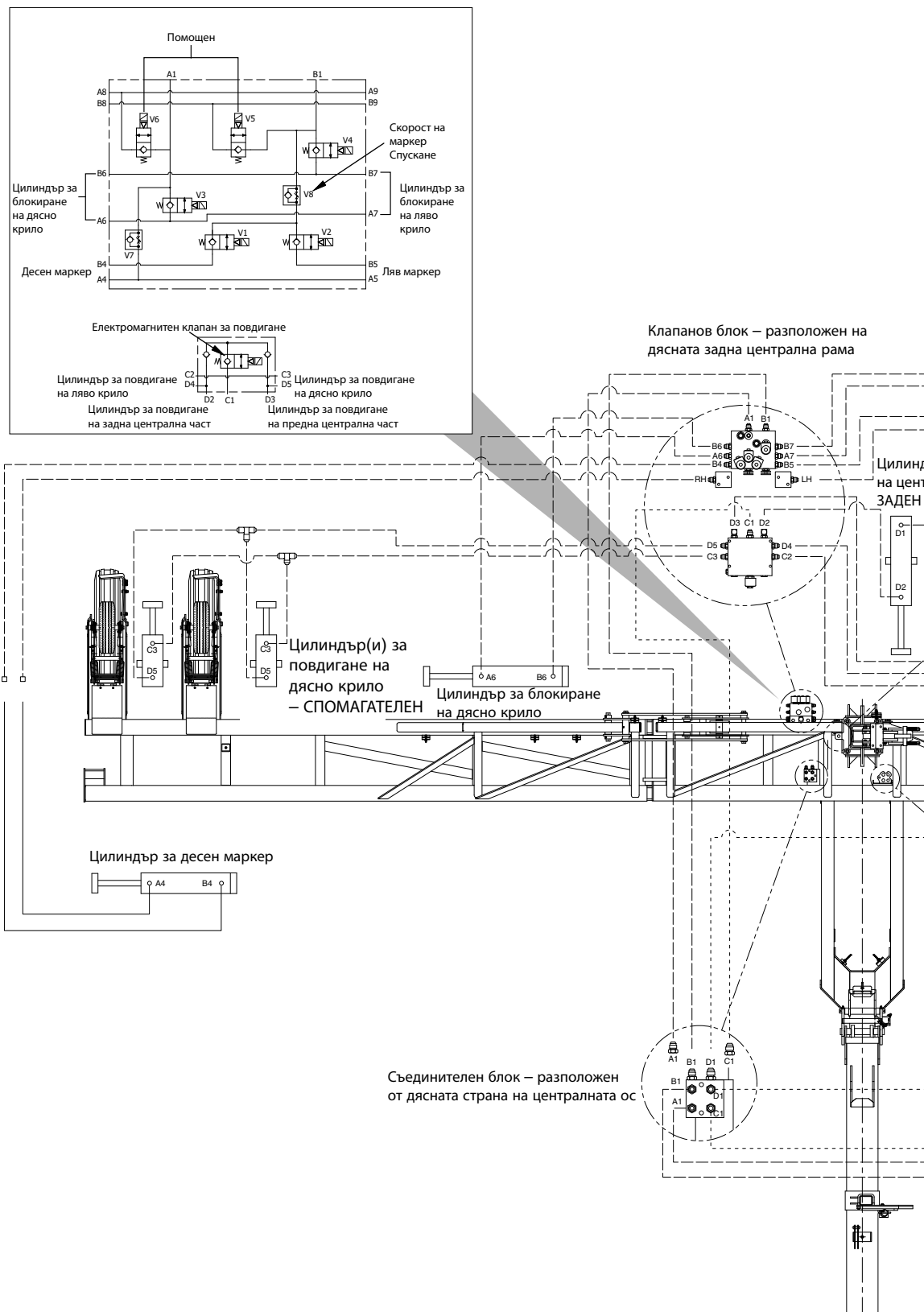

За хидравлични схеми на Blue Drive вижте Ръководството за части.

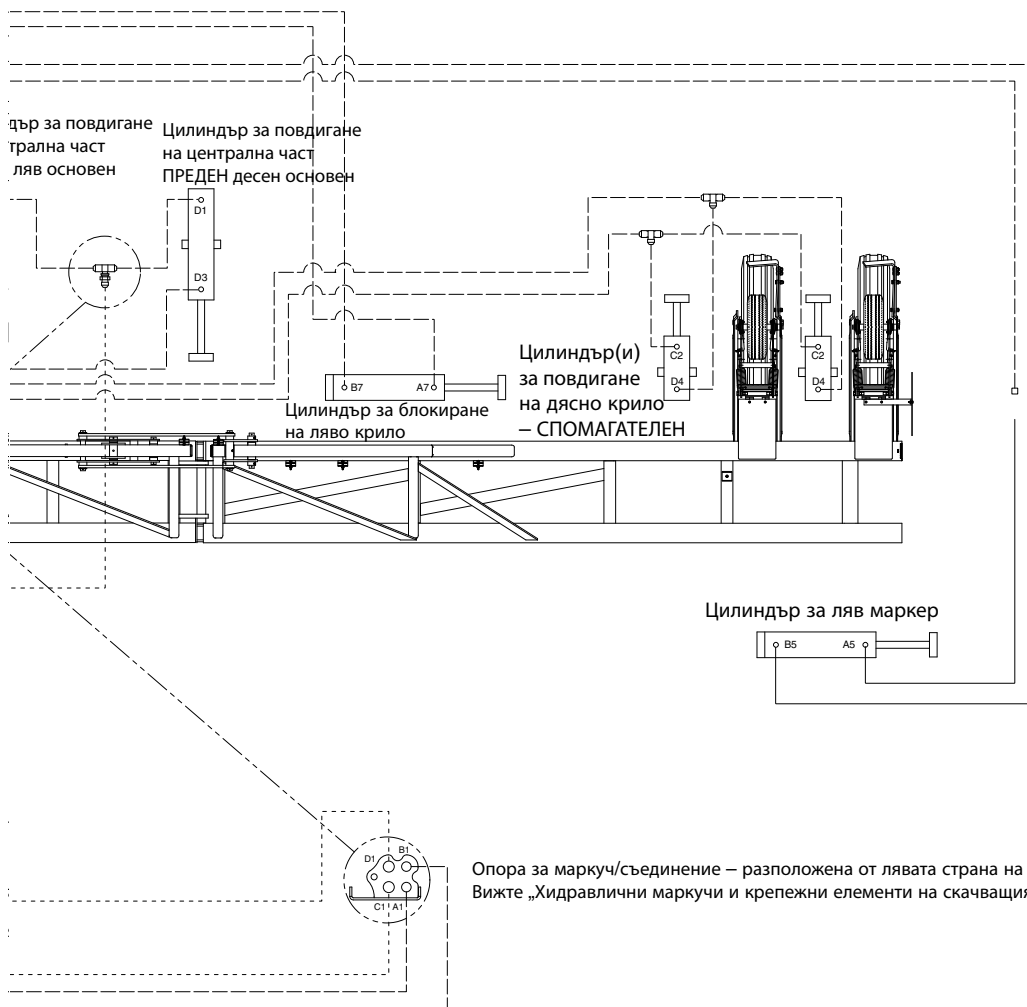
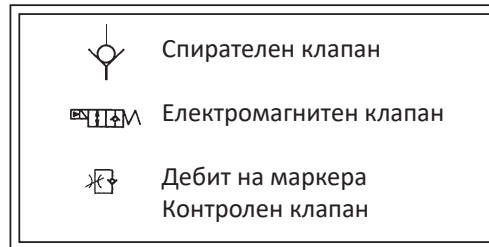

Опора за маркуч/съединение – разположена от лявата страна на централната ос. Вижте „Хидравлични маркучи и крепежни елементи на скачващия механизъм“.

СХЕМА НА ХИДРАВЛИЧНА СИСТЕМА - СИСТЕМА НА МОТОР НА ВАКУУМЕН ВЕНТИЛАТОР

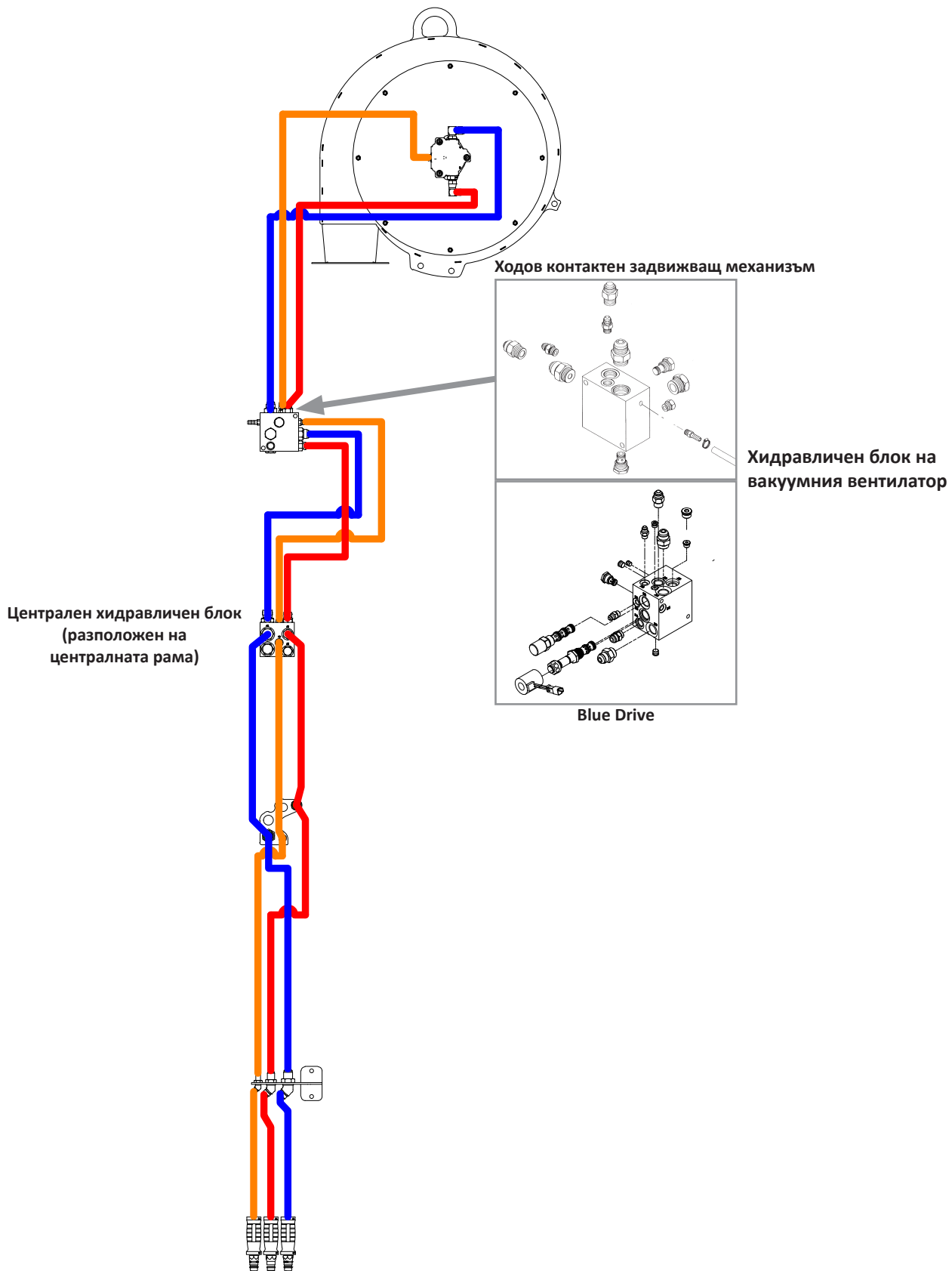

**СХЕМА НА НАЛЯГАНЕ НА КРИЛО (МЕХАНИЗЪМ ЗА РАЗПРЕДЕЛЕНИЕ НА ТЕГЛОТО)**

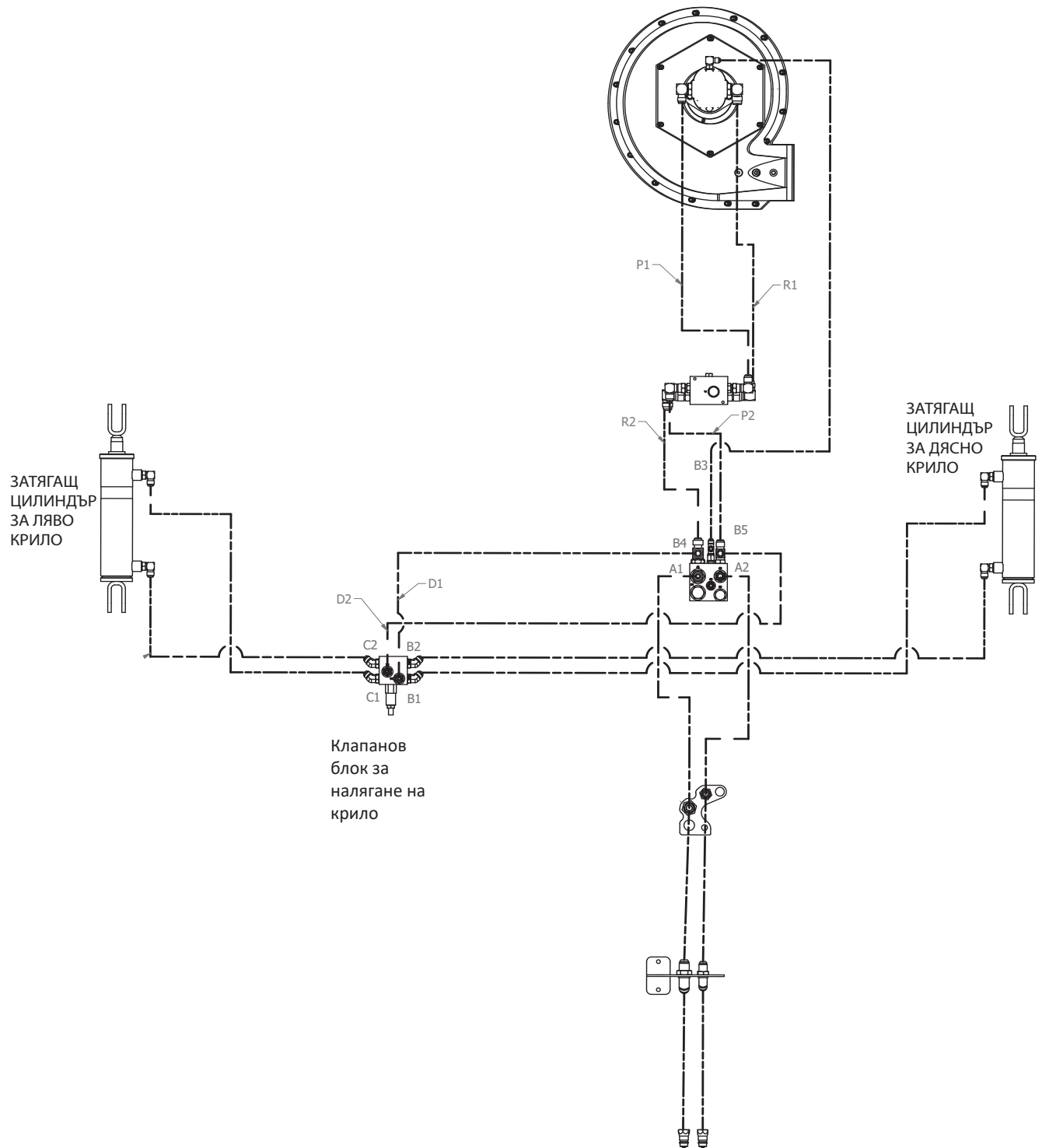

ХИДРАВЛИЧНА СХЕМА С TRUE DEPTH, 16 РЕДА







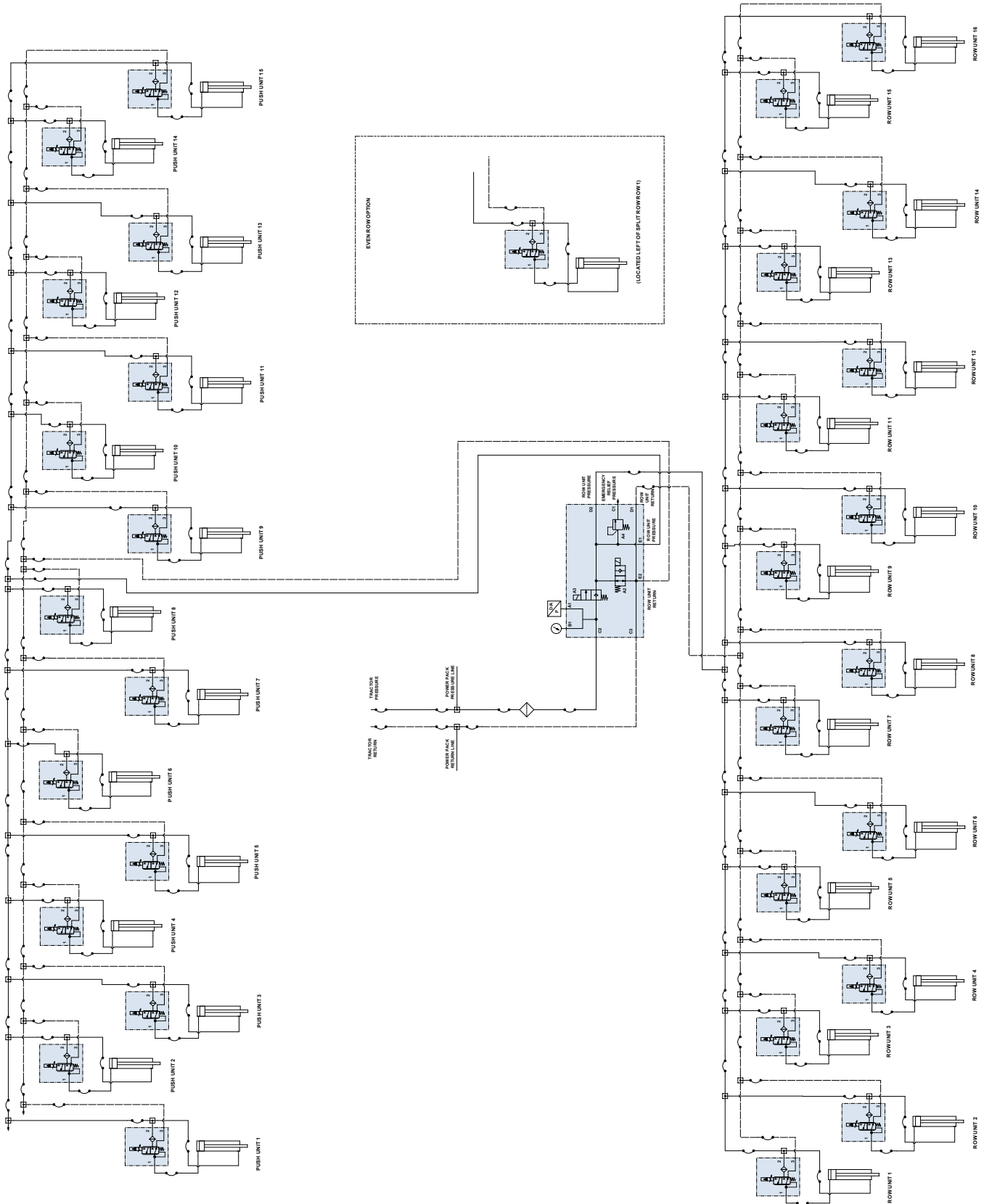

Схема за свързване на компоненти, P/N 10112901

Справка Обозначение	От	Използван с компо- нент	Към	Използван с компо- нент	Цвят	Функция
W1	B1+	E2	K1A2-	E1	Червен	Захранване
W12	K1A1+	E1	GB1+	E2	Червен	Захранване
W3	GB1+	E1	K2A1+	E2	Червен	Захранване
W4	K2A2-	E1	CB2, линия	E2	Червен	Захранване
W5	CB1, линия	E1	CB2, линия	E2	Червен	Захранване
W6	B2+	E1	B1-	E2	Червен	Захранване
W7	B2-	E2	GB2-	E1	Черен	Земя
W8	Панел	J1	CB2, товар	E1	Червен	Захранване
			B2-	E2	Черен	Земя
W9	Панел	J1	CB1, товар	E1	Червен	Захранване
			B2-	E2	Черен	Земя
W10	Панел	J1	K2	P2	Червен/Черен	RU мощностно реле (захранване и земя)
			AC	E3	Кафяв	Честота на сензора на алтернатора
			K2A2-	E4	Жълт	RU обратна връзка по мощност
			K1	P1	Зелен/бял	Реле на акумулатора (захранване и земя)
			B1+	E2	Син	Монитор за напрежението на акумулатор #1
			B2+	E1	Оранжев	Монитор за напрежението на акумулатор #2
W11	GB2-	E1	NC	E2	Черен	Сеялка, земя

## КАБЕЛИ И КАБЕЛНИ СНОПОВЕ

Този раздел включва информация за свързването на кабелите и кабелните снопове на сеялката, проектирането и окабеляването за целите на отстраняването на неизправности, поддръжката и ремонта.



### ОПАСНОСТ

Преди да направите опит да ремонтирате електрическото окабеляване, уверете се, че въпросният кабелен сноп или кабел е изключен от акумулатора или друг източник на захранване. Неспазването на това изискване може да доведе до сериозни наранявания.

**Ethernet кабели**

Цвят	От	Към
Бял/оранжев	P1-1	P2-1
Бял/зелен	P1-2	P2-2
Оранжев	P1-3	P2-3
Зелен	P1-4	P2-4

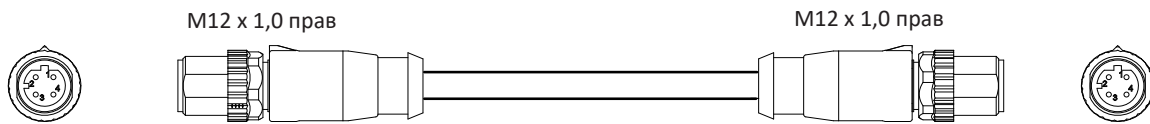

Ethernet кабел	
Номер на част	Описание
A22554-	Ethernet Ca CAT 5E (M12 STR-M12 STR)

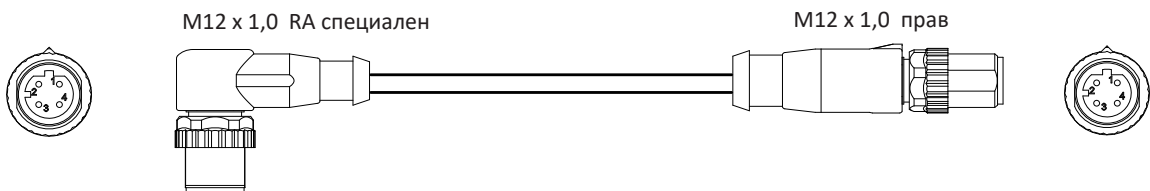

Ethernet кабел	
Номер на част	Описание
A22555-	Ethernet Ca CAT 5E (M12 RA-M12 STR)

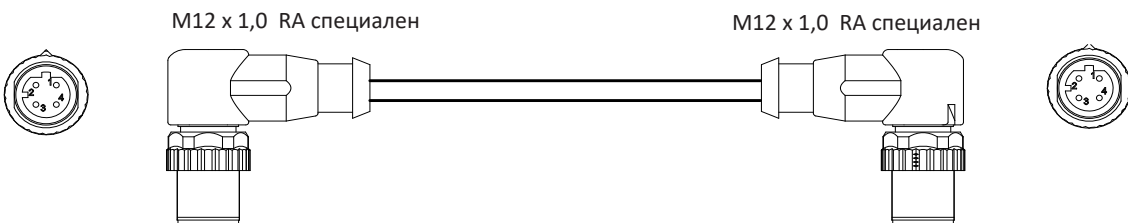

Ethernet кабел	
Номер на част	Описание
A22556-	Ethernet Ca CAT 5E (M12 RA-M12 RA)

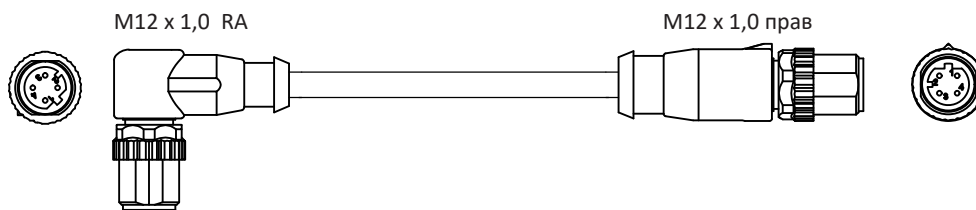

Ethernet кабел	
Номер на част	Описание
A24488-	Ethernet Ca CAT 5 (M12 RA-M12 STR)

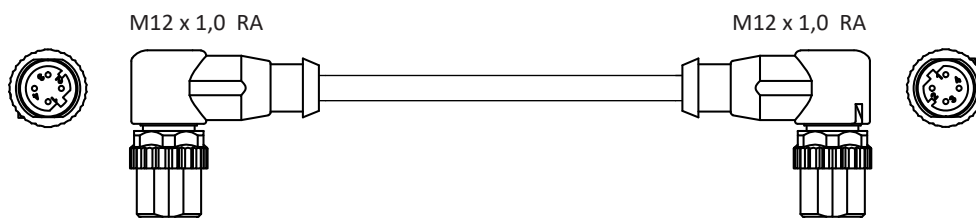

Ethernet кабел	
Номер на част	Описание
A24487-	Ethernet Ca CAT 5 (M12 RA-M12 RA)

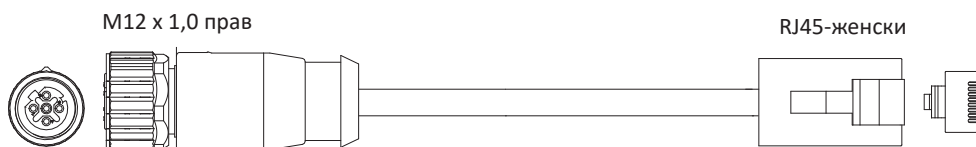

Ethernet кабел	
Номер на част	Описание
A25399-	Ethernet Ca CAT 5 (RJ45-женски-M12 STR)

Удължаване на захранването на сееща секция с кабелен сноп

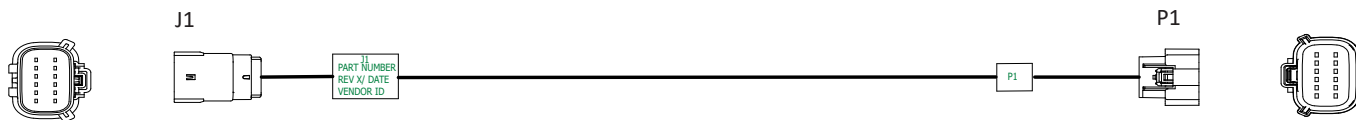

P/N A25029				
Сигнал	Калибър за проводник	Цвят	От	Към
Захранване	16	Червен	J1-1	P1-1
Земя	16	Черен	J1-2	P1-2
Захранване	16	Червен	J1-3	P1-3
Земя	16	Черен	J1-4	P1-4
Свързване	20	Жълт	J1-5	P1-5
Свързване	20	Оранжев	J1-6	P1-6
Свързване	20	Бял	J1-7	P1-7
Свързване	20	Зелен	J1-8	P1-8
Свързване	20	Син	J1-9	P1-9
Свързване	20	Виолетов	J1-10	P1-10
Свързване	20	Син/Червен	J1-11	P1-11
Свързване	20	Кафяв	J1-12	P1-12

Кабелен сноп за дисплей на PDP (ходов контактен задвижващ механизъм)



Схема за свързване на проводници, P/N A13944

Справка Обозначение	От	Към	Калибър	Цвят	Функция
W1	11-A	12-A	16	Виолетов/бял	Намаляване
W2	11-B	SP1	16	Син	Земя
W3	SP1	J3-3	16	Черен	Земя
W4	11-C	12-C	16	Оранжев/бял	Увеличаване
W5	12-D	F1-1	16	Червен	Захранване
W6	FI-2	13-1	16	Червен	Захранване

**Кабелен сноп за реле то на работните светлини**

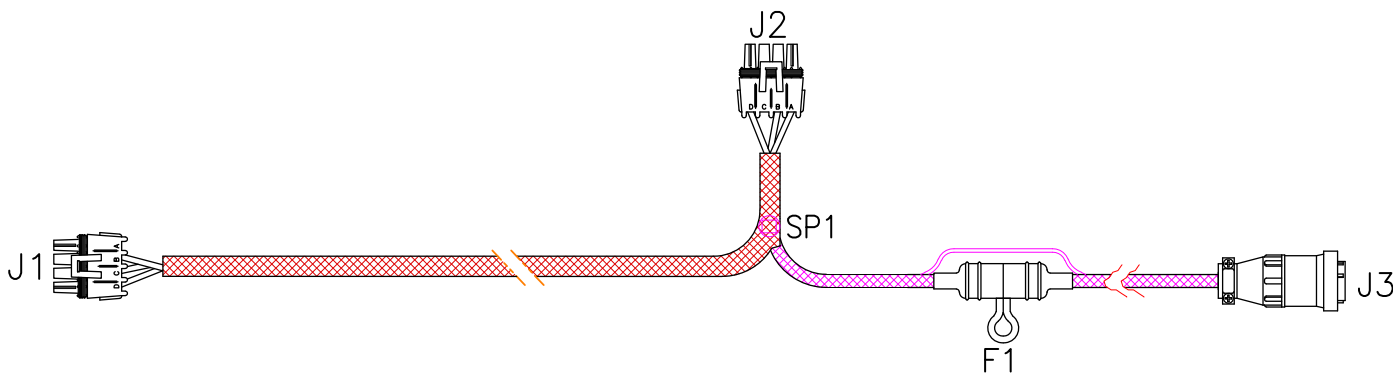
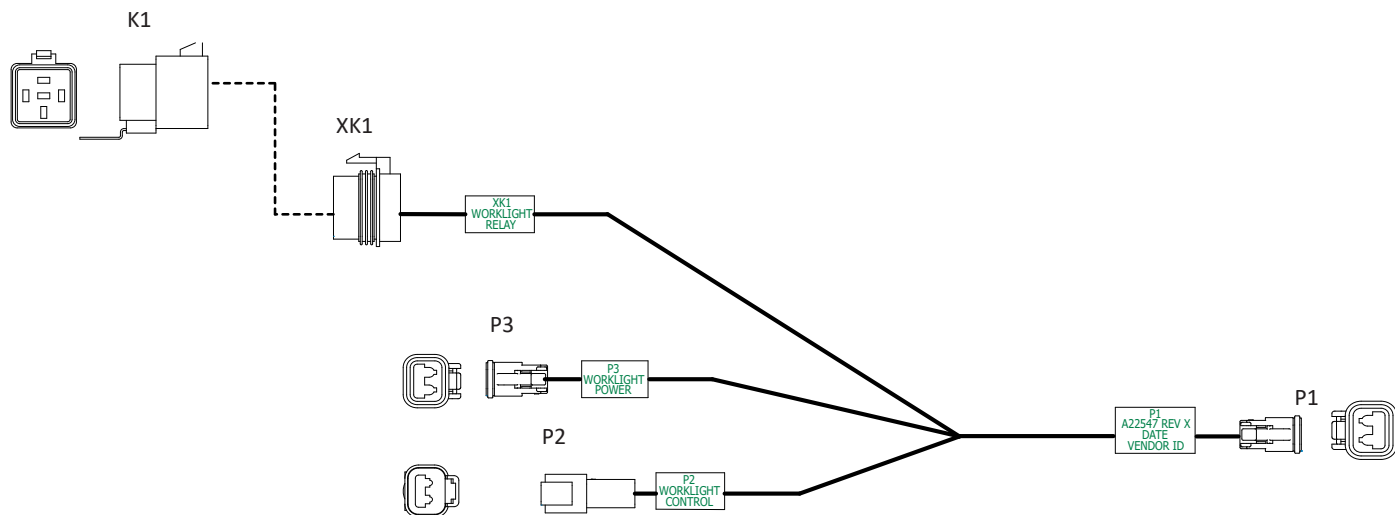

P/N A22547				
Сигнал	Калибър за проводник	Цвят	От	Към
Работна светлина, захранване -	16	Син	P3-1	P1-1
Работна светлина, захранване+	16	Червен	P3-2	XK1-30
Реле, земя	16	Черен	P2-1	XK1-85
Реле 12 V	16	Син	P2-2	XK1-86
Работна светлина, захранване+	16	Червен	XK1-87	P1-2

**Кабелен сноп за адаптер на захранването (опция)**



Схема за свързване на проводници, P/N A26751

Справка Обозначение	От	Към	Калибър	Цвят	Функция
W1	P1-15/30	J1-1	14	Жълт/Червен	Превключено захранване
W2	P1-82	J1-2	10	Червен	Захранване
W3	P1-31	J1-3	10	Черен	Земя

**Кабелен сноп за IPP на крило**

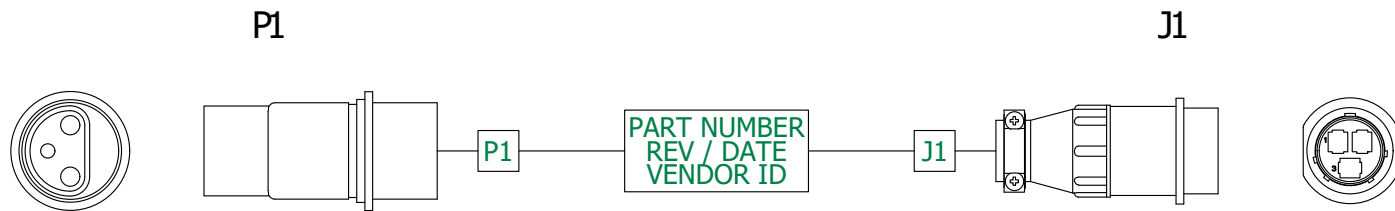
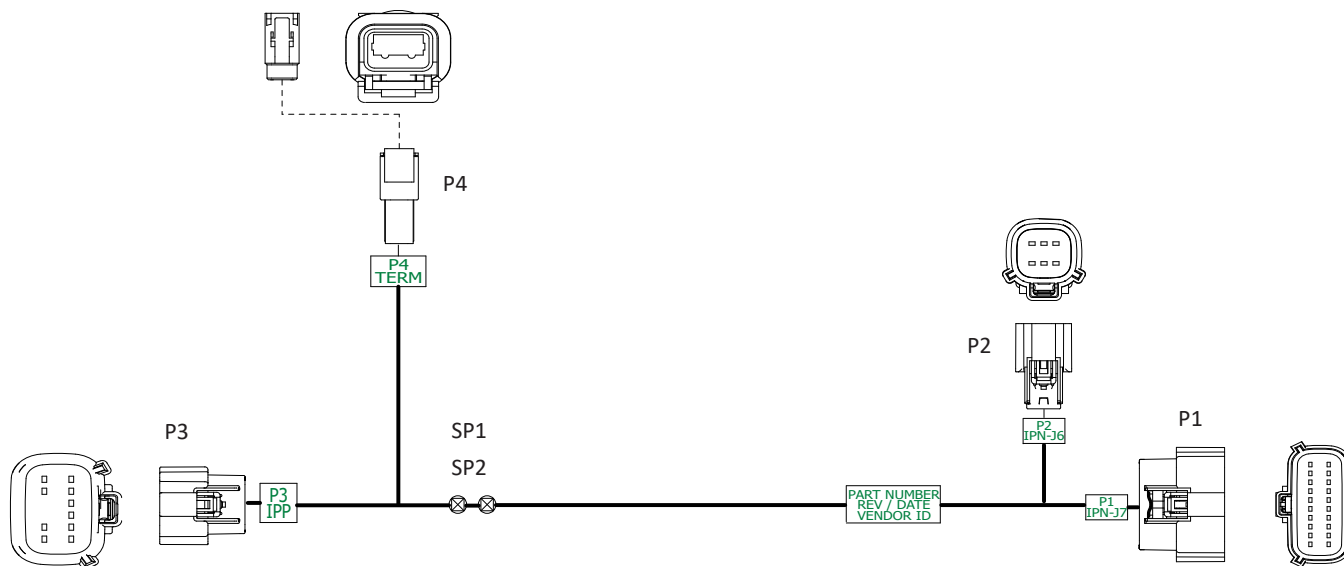

P/N A25214				
Сигнал	Калибър за проводник	Цвят	От	Към
RS232 RX	18(TP)	ORN	P1-1	P3-1
RS232 TX	18(TP)	BRN	P1-2	P3-2
CAN HI	18(TP)	YEL	P2-1	SP1
CAN LO	18(TP)	GRN	P2-2	SP2
Захранване	16	ЧЕРВЕН	P2-3	P3-12
Земя	16	BLK	P2-4	P3-6
Актуализиране на IPP софтуера	18	BLU	P2-5	P3-11
CAN HI	18(TP)	YEL	SP1	P3-5
CAN LO	18(TP)	GRN	SP2	P3-4
CAN HI	18(TP)	YEL	SP1	P4-1
CAN LO	18(TP)	GRN	SP2	P4-2

**Адаптер на захранващия кабел (ходов контактен задвижващ механизъм)**

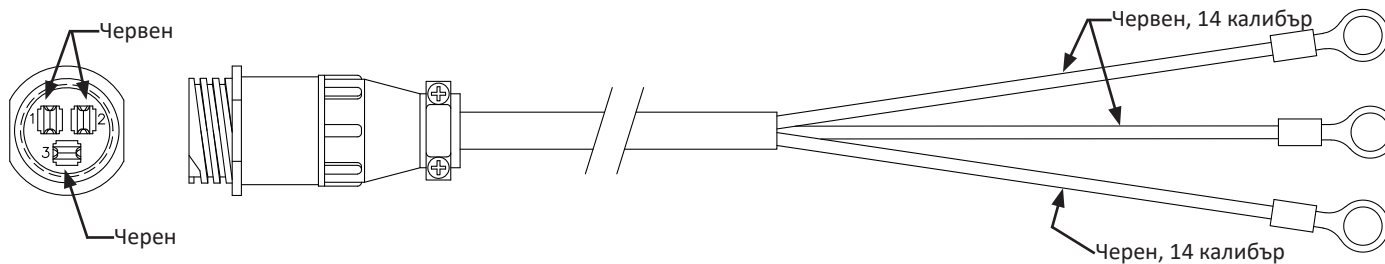



Кабелен сноп за изсяващия апарат RU



Схема за свързване на проводници, P/N A25038/A25039

Справка Обозначение	От	Към	Калибър	Цвят	Функция
W1	P1-1	P2-1	18	Червен	Мотор на изсяващ апарат #1, +
W2	P1-2	P2-2	18	Бял	Мотор на изсяващ апарат #1, -
W3	P1-3	P2-4	18	Черен	Мотор на изсяващ апарат #2, -
W4	P1-4	P2-3	18	Зелен	Мотор на изсяващ апарат #2, +
W5	P1-5	P3-1	18	Червен	Сензор за скорост (захранване)
W6	P1-6	SP1	18	Черен	Земя
W7	P1-7	P3-2	18	Син	Сензор за семена (линия)
W8	SP1	P3-6	18	Черен	Сензор за семена (земя)
W9		P4-1	18	Черен	Ръчно управление (земя)
W10	P1-8	P4-2	18	Червен	Ръчно управление (вход)

Кабелен сноп за източване RU ESD

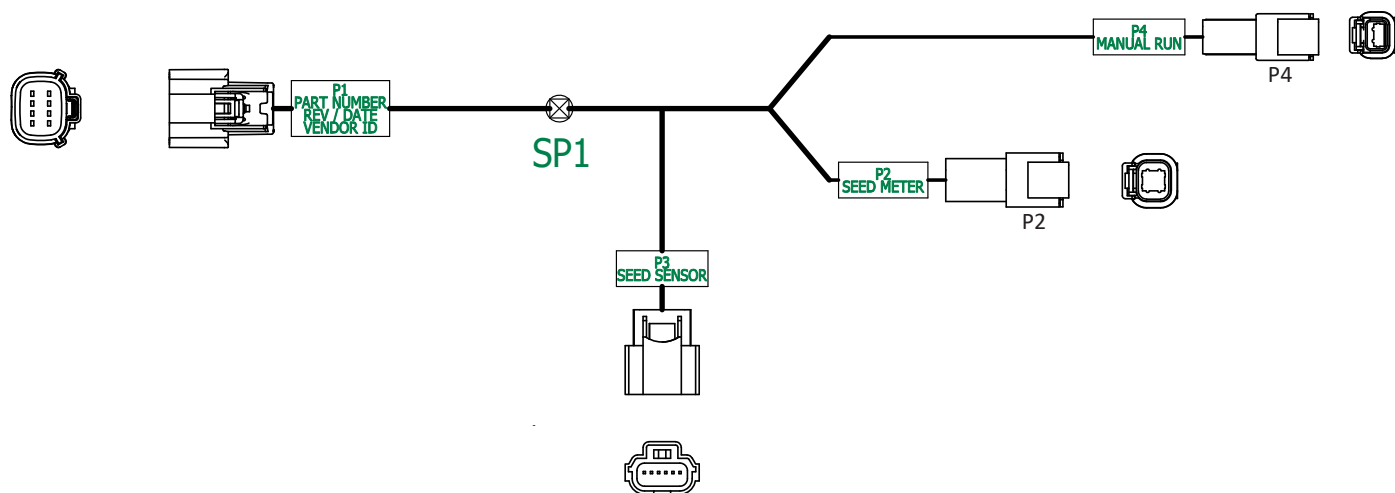

**Кабелен сноп за работна светлина (ходов контактен задвижващ механизъм)**

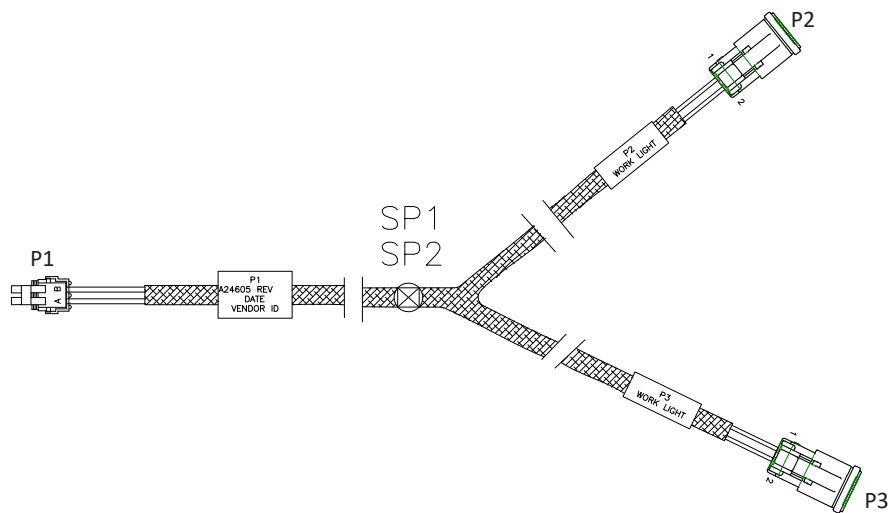

**Схема за свързване на проводници, P/N A24605**

Справка Обозначение	От	Към	Калибър	Цвят	Функция
W1	P1-A	SP1	14	Бял	Земя
W2	P1-B	SP2	14	Черен	Захранване
W3	SP1	P21	14	Бял	Земя
W4	SP1	P3-1	14	Бял	Земя
W5	SP2	P2-2	14	Черен	Захранване
W6	SP2	P3-2	14	Черен	Захранване

**Кабелен сноп за превключвател на работна светлина (ходов контактен задвижващ механизъм)**

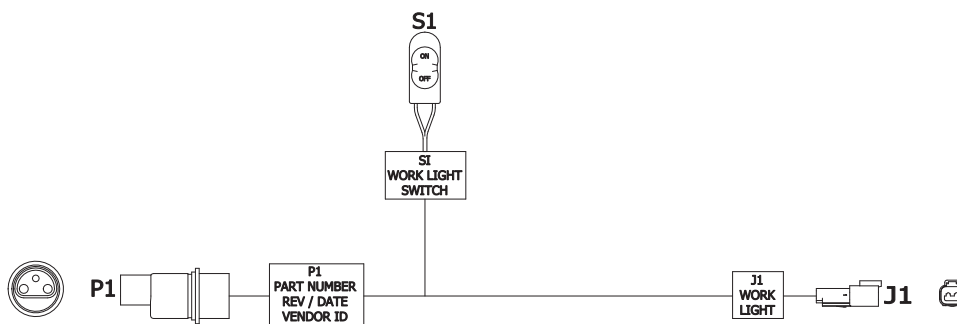

**Схема за свързване на проводници, P/N A25785**

Справка Обозначение	От	Към	Калибър	Цвят	Функция
W1	P1-82	S1-1	14	Червен	Трактор, превключвател на захранването
W3	P1-31	J1-2	14	Бял	Земя
W5	S1-2	J1-1	14	Черен	Превключвател на захранването

**Кабелен сноп за превключвател на работна светлина (задвижващ механизъм Blue Drive)**

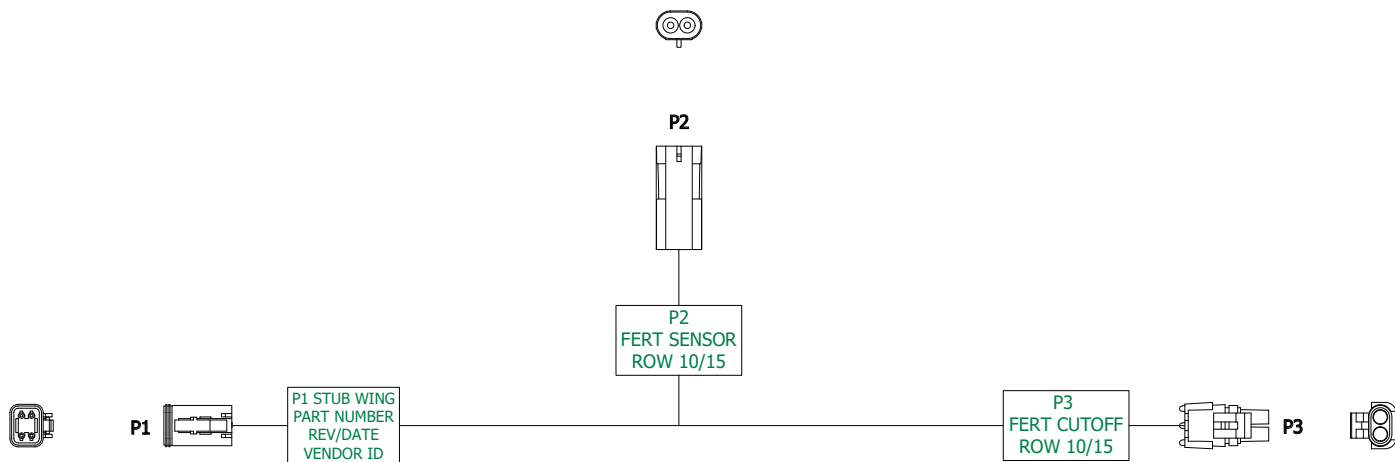

**Схема за свързване на проводници, P/N A25714**

Справка Обозначение	От	Към	Калибър	Цвят	Функция
W1	P1-1	P3-A	18	Червен	Спирателен клапан на реда за тор (захранване)
W2	P1-2	P3-B	18	Черен	Спирателен клапан на реда за тор (земя)
W3	P1-3	P2-A	18	Червен	Сензор за потока тор (захранване, сигнал)

**Кабелен сноп на компресора**

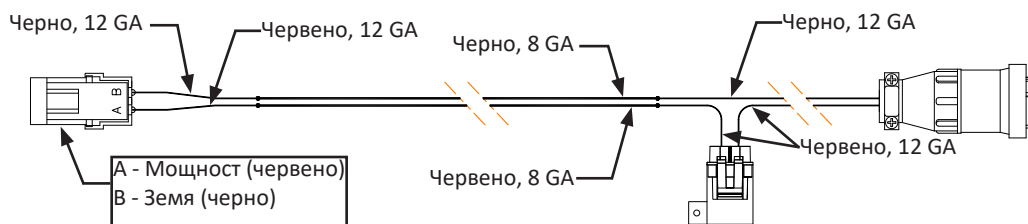

Интегриран кабелен сноп за True Depth RU



Схема за свързване на проводници, P/N A26709

Справка Обозначение	От	Към	Калибър	Цвят	Функция
W1	P1-1	J7-1	18	Оранжев	RS232 RX
W2	P1-2	J7-2	18	Кафяв	RS232 TX
W3	P1-3	J7-3	18	Червен	Спирателен клапан на потока тор (захранване)
W4	P1-4	J7-4	18	Черен	Спирателен клапан на потока тор (земя)
W5	P1-7	P3-1	18	Червен	Цилиндър True Depth PWM+
W6	P1-8	P3-2	18	Черен	Цилиндър True Depth PWM-
W7	P1-13	J7-13	18	Червен	Сензор за потока тор (захранване/сигнал)
W8	P1-16	P2-2	18	Черен	Сензор на връзката за True Depth (Сигнал)
W9	P1-19	SP1	18	Черен	Сензор (земя)
W10	SP1	J7-19	18	-	Сензор за потока тор (земя)
W11	SP1	P2-4	18	Черен	Сензор на връзката за True Depth (земя)
W12	P1-20	P2-1	18	Червен	Сензор на връзката за True Depth (захранване)
W13	E1	P2-3	18	Зелен	Сензор на връзката за True Depth (екран)

## Кабелен сноп за изсяващ апарат 4K RU

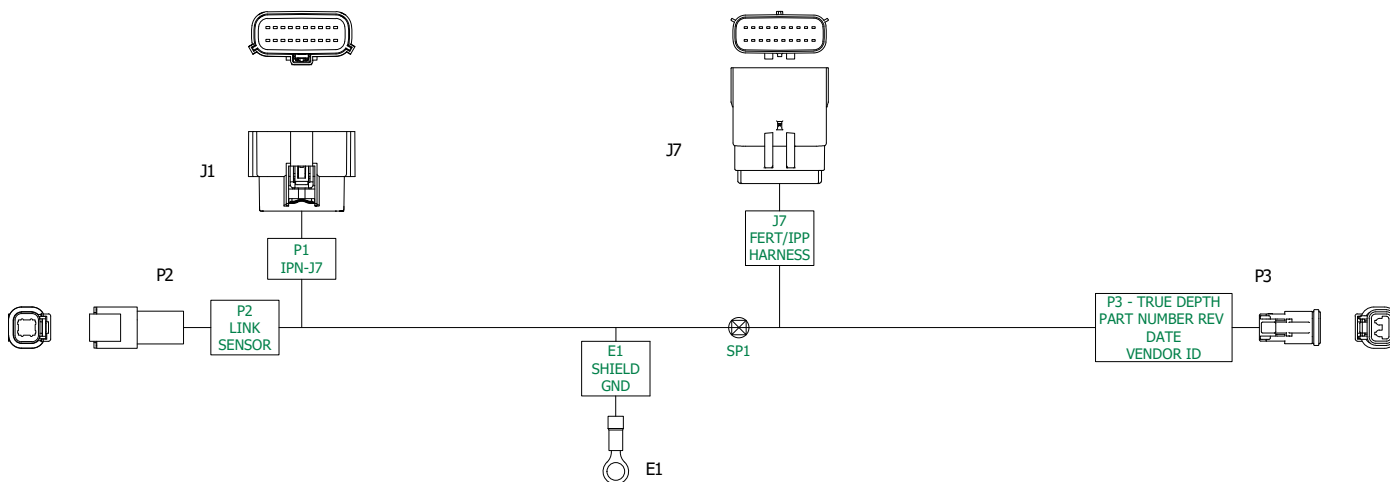

Схема за свързване на проводници, P/N A25203

Справка Обозначение	От	Към	Калибър	Цвят	Функция
W1	P1-1	P2-1	18	Червен	Мотор на изсяващ апарат #1, +
W2	P1-2	P2-2	18	Бял	Мотор на изсяващ апарат #1, -
W3	P1-3	P2-4	18	Черен	Мотор на изсяващ апарат #2, -
W4	P1-4	P2-3	18	Зелен	Мотор на изсяващ апарат #2, +
W5	P1-5	P3-1	18	Червен	Сензор за скорост (захранване)
W6	P1-6	SP1	18	Черен	Земя
W7	P1-7	P3-2	18	Син	Сензор за семена (линия)
W8	SP1	P3-6	18	Черен	Сензор за семена (земя)
W9		P4-1	18	Черен	Ръчно управление (земя)
W10	P1-8	P4-2	18	Червен	Ръчно управление (вход)

## Кабелен сноп за ESD източване за мотор на изсяващ апарат

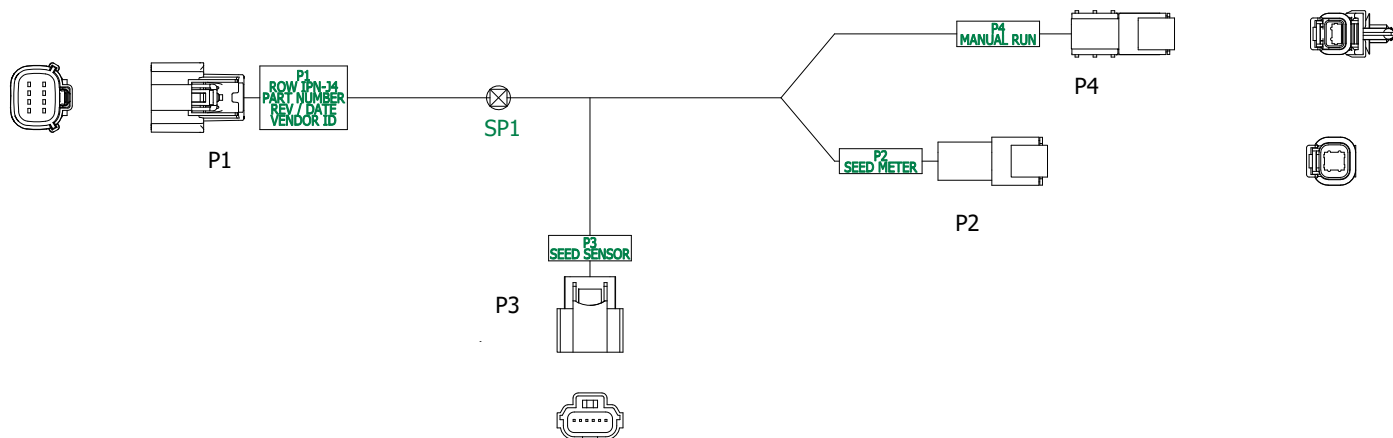

Кабелен сноп за задна сигнална светлина



Схема за свързване на проводници, P/N 10174301

Справка Обозначение	От	Към	Калибър	Цвят	Функция
W1	P2-1	J3-B	14	Бял	Работна светлина 12 V+
W2	P2-2	J3-A	14	Черен	Работна светлина, земя
W3	P1-1	P5-4	16	Жълт	Ляв Мига
W4	P1-4	P6-4	16	Зелен	Десен Мига
W5	P1-2	P5-5	16	Син	Мъгла
W6	P1-3	SP1	16	Бял	Земя
W7	P1-6	SP2	16	Червен	Стопове
W8	P1-5	SP3	16	Кафяв	Дясна задна сигнална светлина, захранване
W9	P1-7	SP4	16	Черен	Лява задна сигнална светлина, захранване
W10	SP1	SP5	16	Бял	Земя (лява)
W11	SP1	SP6	16	Бял	Земя (дясна)
W12	SP2	P5-2	16	Червен	Стопове (леви)
W13	SP2	P6-2	16	Червен	Стопове (десни)
W14	SP3	P4-2	16	Кафяв	Дясна бяла задна сигнална светлина (захранване)
W15	SP3	P6-3	16	Кафяв	Дясна задна сигнална светлина (захранване)
W16	SP4	P3-2	16	Черен	Лява бяла задна сигнална светлина (захранване)
W17	SP4	P5-3	16	Черен	Лява задна сигнална светлина (захранване)
W18	SP5	P3-1	16	Бял	Лява бяла задна сигнална светлина (земя)
W19	SP5	P5-6	16	Бял	Лява задна сигнална светлина (земя)
W20	SP6	P4-1	16	Бял	Дясна бяла задна сигнална светлина (земя)
W21	SP6	P6-6	16	Бял	Дясна задна сигнална светлина (земя)

**Удължаване на кабелния сноп на захранването за трактор, 10"/16"**

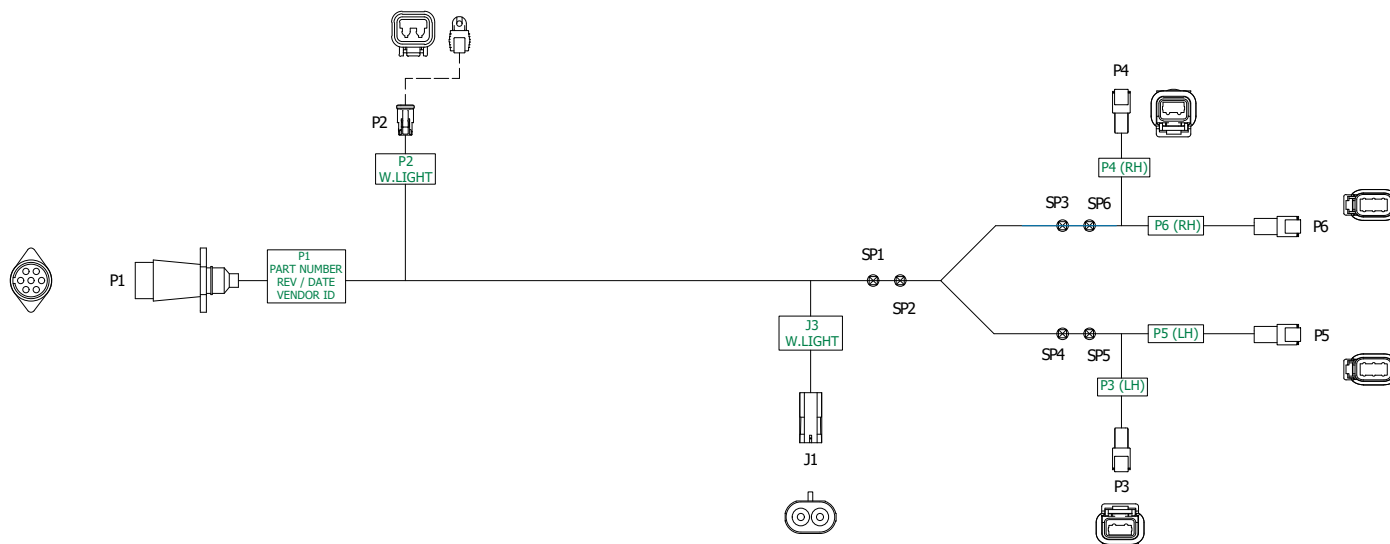

**Схема за свързване на проводници, P/N 10060901 (10")/10060902 (16")**

Справка Обозначение	От	Към	Калибър	Цвят	Функция
W1	P1-3	SP1	6	Червен	12 V, захранване
W2	SP1	SP3	4	Червен	12 V, захранване
W3	SP3	P2-3	6	Червен	12 V, захранване
W4	P1-4	SP2	6	Черен	12 V, земя
W5	SP2	SP4	4	Черен	12 V, земя
W6	SP4	P2-4	6	Черен	12 V, земя

**Адаптер за кабелен сноп при повдигане за 3605 BDBV**

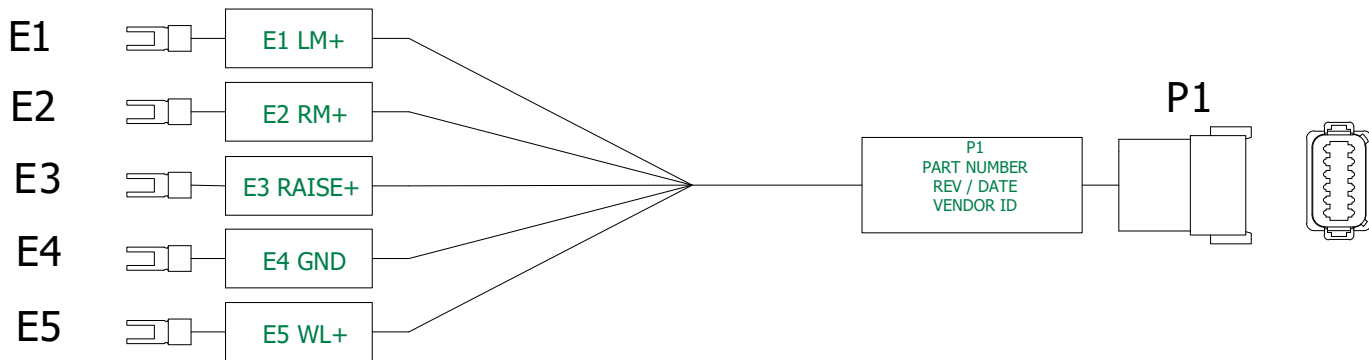

**Схема за свързване на проводници, P/N 10172501**

Справка Обозначение	От	Към	Калибър	Цвят	Функция
W1	P1-1	E1	14	Син	Ляв соленоид за маркер (+)
W2	P1-2	E2	14	Червен	Десен соленоид за маркер (+)
W3	P1-3	E3	14	Син/Черен	Соленоид за повдигане (+)
W4	P1-4	E4	14	Черен	Земя
W5	P1-5	E5	14	Жълт/Червен	Соленоид за блокиране на крило (+)

Кабелен сноп за захранването на трактор



Схема за свързване на проводници, P/N 10132601

Справка Обозначение	От	Към	Калибър	Цвят	Функция
W1	E1	SP1	2	Червен	12 V, захранване
W2	SP1	XK1-30	12	Червен	12 V, захранване
W3	XK1-87	SP2	12	Червен	12 V, захранване
W4	SP2	J1-3	4	Червен	12 V, захранване
W5	E2	SP3	2	Черен	12 V, земя
W6	SP3	J1-4	4	Черен	12 V, земя
W7	XK1-86	SP4	16	Син	Превключено захранване (намотка)
W8	SP4	P2-1	16	Син	Превключено захранване (трактор)
W9	SP4	P1-1	18	Син	Превключено захранване (конзола)
W10	XK1-85	SP5	16	Черен	Превключена земя (намотка)
W11	SP5	P2-3	16	Черен	Превключена земя (трактор)
W12	SP5	P1-2	18	Черен	Превключена земя (конзола)

Кабелен сноп за конзолата на трактор

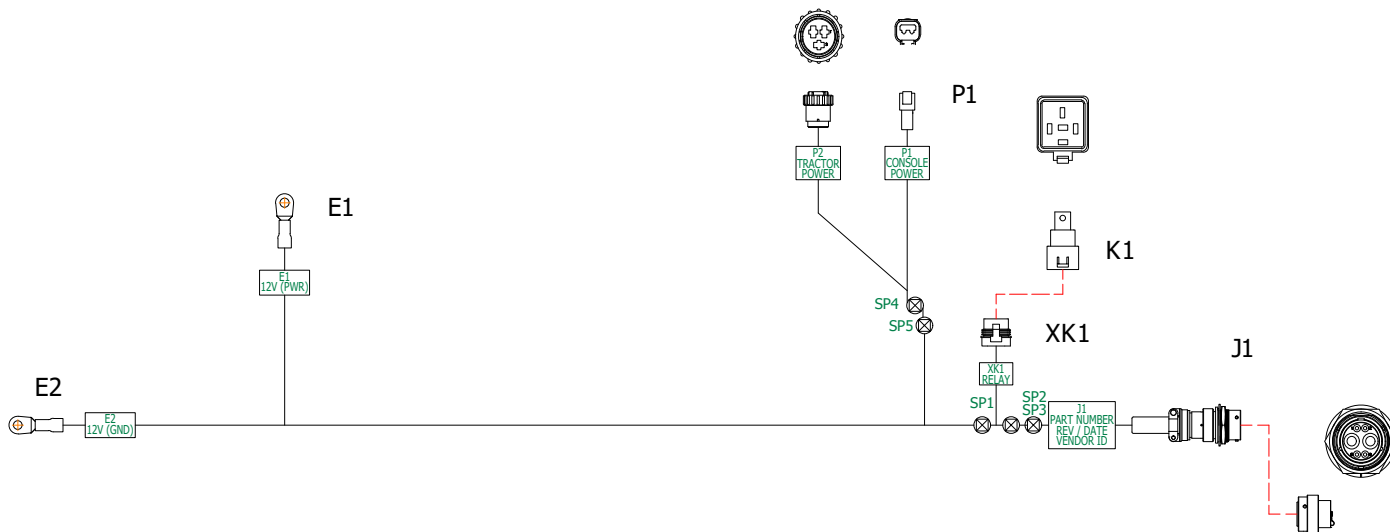

Схема за свързване на проводници, P/N 10132701

Справка Обозначение	От	Към	Калибър	Цвят	Функция
W6	P1-1	XF1-1	18	Червен	12 V Превключвател (захранване)
W6	XF1-2	P3-1	18	Червен	12 V Превключвател (захранване)
W10	P1-2	P3-2	18	Черен	12 V Превключвател (земя)



Кабелен сноп за завъртане на приставка на 3605



Схема за свързване на проводници, P/N 10166701

Справка Обозначение	От	Към	Калибър	Цвят	Функция
W1	P1-1	P10-1	18	Оранжев	IPP RS232 RX
W2	P1-2	P10-2	-	Кафяв	IPP RS232 TX
W3	P1-3	P6-1	16	Червен	Соленоид за вакуум (+)
W4	P1-4	P6-2	16	Черен	Соленоид за вакуум (-)
W5	P1-7	SP1	14	Оранжев/червен	Соленоид за теглич (+)
W6	P1-8	SP2	14	Черен/червен	Соленоид за теглич (-)
W7	P1-14	P5-4	18	Жълт	Сензор за налягане при вакуум (аналогов сигнал)
W8	P2-1	SP7	18	Жълт	IPP CAN HI
W9	P2-2	SP8		Зелен	IPP CAN LO
W10	P2-3	P10-12	16	Червен	IPP захранване (+)
W11	P2-4	P10-6	16	Черен	IPP захранване (-)
W12	P2-5	P10-11	18	Син	IPP стартиране
W13	P3-5	P5-2	18	Бял	Сензор за налягане при вакуум (захранване)
W14	P3-6	P5-1	18	Черен	Сензор за налягане при вакуум (земя)
W15	P3-7	P8-C	18	Бял	Скорост на колелото (честота)
W16	P4-1	SP3	14	Син/Червен	Соленоид за въртене (+)
W17	P4-2	SP2	14	Черен/червен	Соленоид за въртене (-)
W18	SP1	J1-4	14	Оранжев/червен	Соленоид за теглич (+)
W19	SP1	J1-5	14	Оранжев/червен	Соленоид за теглич (+)
W20	SP1	J1-6	14	Оранжев/червен	Соленоид за теглич (+)
W21	SP2	J1-1	14	Черен/червен	Терминален блок (земя)
W22	SP3	J1-2	14	Син/Червен	Соленоид за въртене (+)
W23	SP3	J1-3	14	Син/Червен	Соленоид за въртене (+)
W24	P4-6	P8-B	18	Черен	Скорост на колелото (земя)
W25	P4-5	P8-A	18	Червен	Скорост на колелото (захран- ване)
W26	SP7	P10-5	18	Жълт	IPP CAN HI
W27	SP8	P10-4	-	Зелен	IPP CAN LO
W28	SP7	P11-1	18	Жълт	Извод за CAN HI
W29	SP8	P11-2	-	Зелен	Извод за CAN LO

## Кабелен сноп за повдигане на приставка на 3605

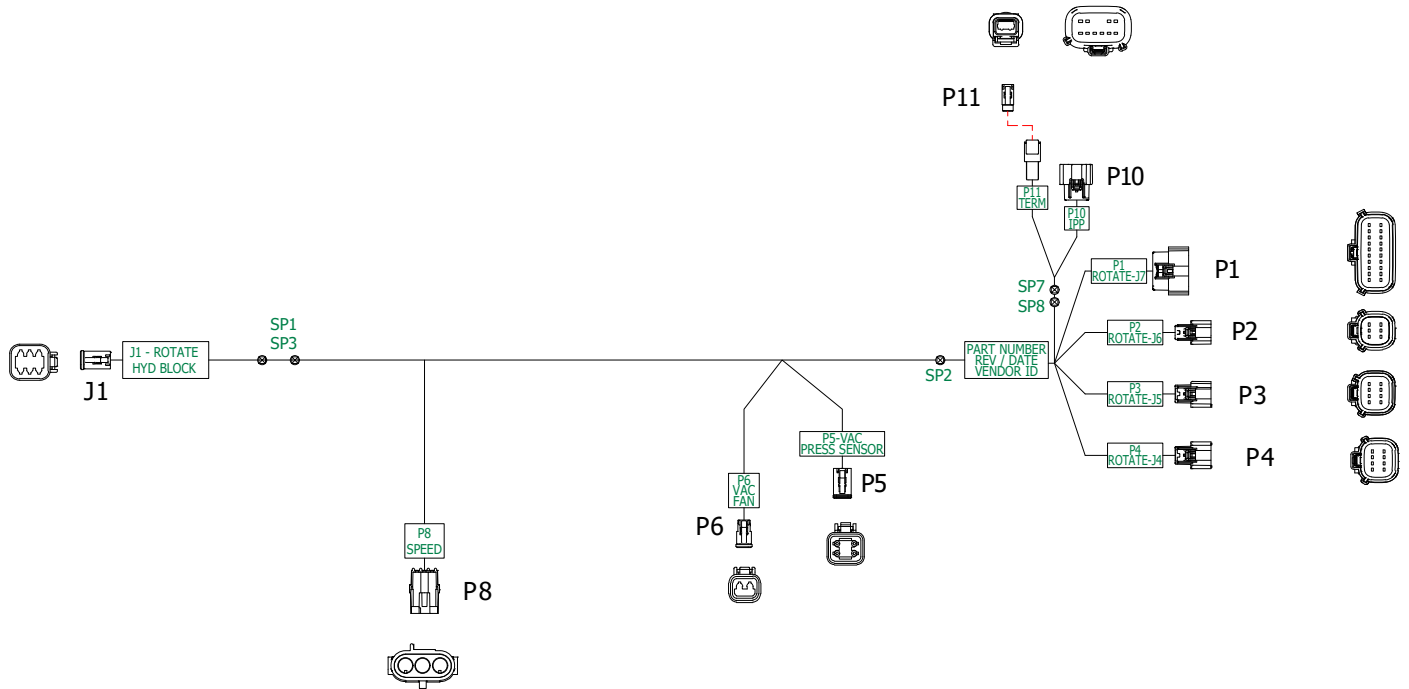

Схема за свързване на проводници, P/N 10166801

Справка Обозначение	От	Към	Калибър	Цвят	Функция
W1	P1-3	J1-5	16	Жълт/Червен	Соленоид за блокиране на крило (+)
W2	P1-4	SP1	16	Черен	Соленоид за блокиране на крило (-)
W3	P1-7	J1-1	16	Син	Ляв соленоид за маркер (+)
W4	P1-8	SP1	16	Черен	Ляв соленоид за маркер (-)
W5	P1-13	P4-4	20	Жълт	RU обратна връзка по мощност
W6	P1-14	P4-7	14	Оранжев	Напрежение на акумулатор #1
W7	P1-16	P4-8	14	Син	Напрежение на акумулатор #2
W8	P1-17	P4-2	16	Черен	RU мощностно реле (земя)
W9	P1-18	P4-1	16	Червен	RU мощностно реле (захранване)
W10	P1-19	P10-1	16	Черен	Реле на работната светлина (-)
W11	P1-20	P10-2	16	Червен	Реле на работната светлина (+)
W12	P2-1	J1-2	16	Червен	Десен соленоид за маркер (+)
W13	P2-2	SP1	16	Черен	Десен соленоид за маркер (-)
W14	P2-5	P6-1	18	Кафяв	Десен превключвател за инвентар (захранване)
W15	P2-7	P6-2	18	Зелен	Десен превключвател за инвентар (сигнал)
W16	P3-1	J1-3	16	Син/Черен	Соленоид за повдигане (+)
W17	P3-2	SP1	16	Черен	Соленоид за повдигане (-)
W18	P3-8	P4-3	16	Кафяв	Сензора на алтернатора (честота)
W19	SP1	J1-4	16	Черен	Терминален блок (земя)
W20	P5-5	P4-5	16	Бял	Реле на акумулатора (захранване)
W21	P5-6	P4-6	16	Зелен	Реле на акумулатора (земя)

Кабелен сноп за захранване 12 V

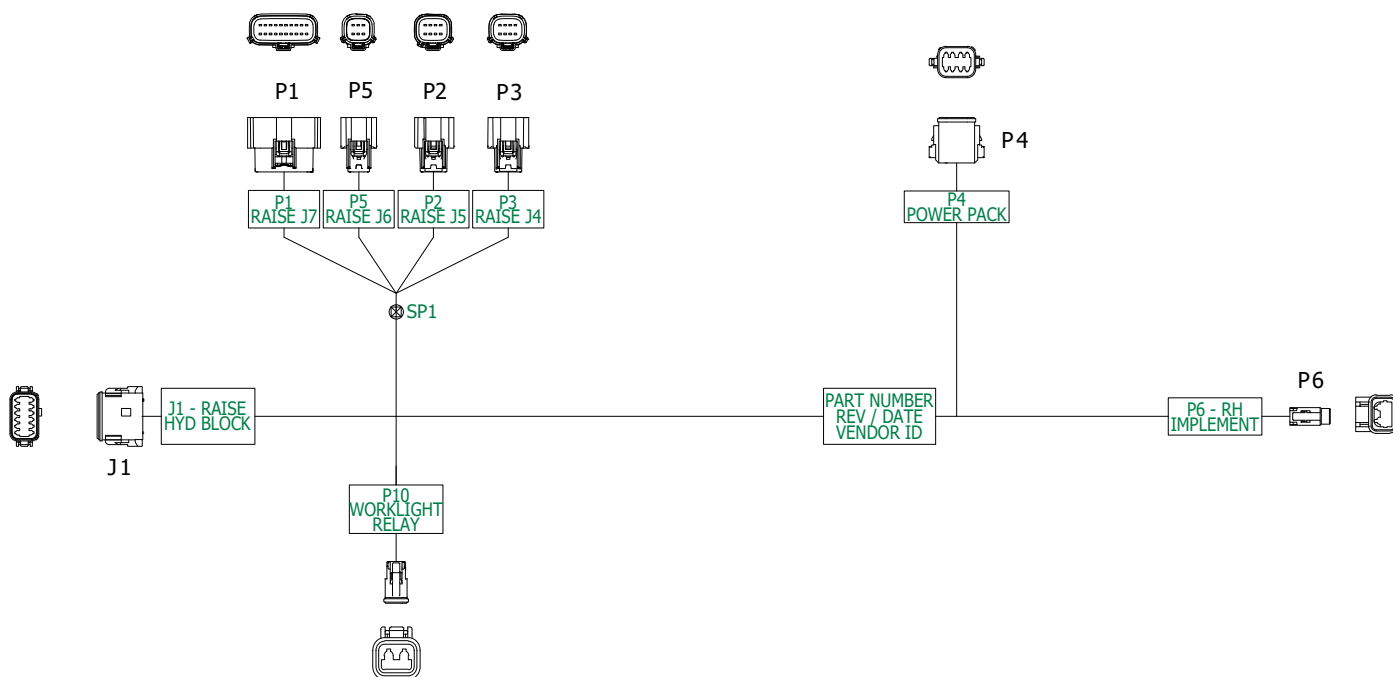

Схема за свързване на проводници, P/N 10158001

Справка Обозначение	От	Към	Калибър	Цвят	Функция
W1	J1-3	SP7	6	Червен	12 V DC (незащитено захранване)
W2	SP7	XF1-1	12	Червен	12 V DC (незащитено захранване)
W3	XF1-2	SP8	12	Червен	12 V DC (захранване)
W4	SP8	SP1	6	Червен	12 V DC (захранване)
W5	J1-4	SP2	6	Черен	12 V DC (земя)
W6	SP1	P5-2	16	Червен	Работна светлина (захранване)
W7	SP1	SP3	8	Червен	12 V DC (захранване)
W8	SP2	P5-1	16	Черен	Работна светлина (земя)
W9	SP2	SP4	8	Черен	12 V DC (земя)
W10	SP3	P1-1	18	Червен	IPR (захранване)
W11	SP3	P2-1	16	Червен	IPN за сух тор на BF (захранване)
W12	SP3	P2-3	16	Червен	IPN за сух тор на BF (захранване)
W13	SP3	SP5	12	Червен	AUX IPN (захранване)
W14	SP4	P1-2	18	Черен	IPR (земя)
W15	SP4	P2-2	16	Черен	IPN за сух тор на BF (земя)
W16	SP4	P2-4	16	Черен	IPN за сух тор на BF (земя)
W17	SP4	SP6	12	Черен	AUX IPN (земя)
W18	SP5	P3-1	16	Червен	IPN за завъртане (захранване)
W19	SP5	P3-3	16	Червен	IPN за завъртане (захранване)
W20	SP5	P4-1	16	Червен	IPN за повдигане (захранване)
W21	SP5	P4-3	16	Червен	IPN за повдигане (захранване)
W22	SP6	P3-2	16	Черен	IPN за завъртане (земя)
W23	SP6	P3-4	16	Черен	IPN за завъртане (земя)
W24	SP6	P4-2	16	Черен	IPN за повдигане (земя)
W25	SP6	P4-4	16	Черен	IPN за повдигане (земя)

## Кабелен сноп за светодиодна работна светлина

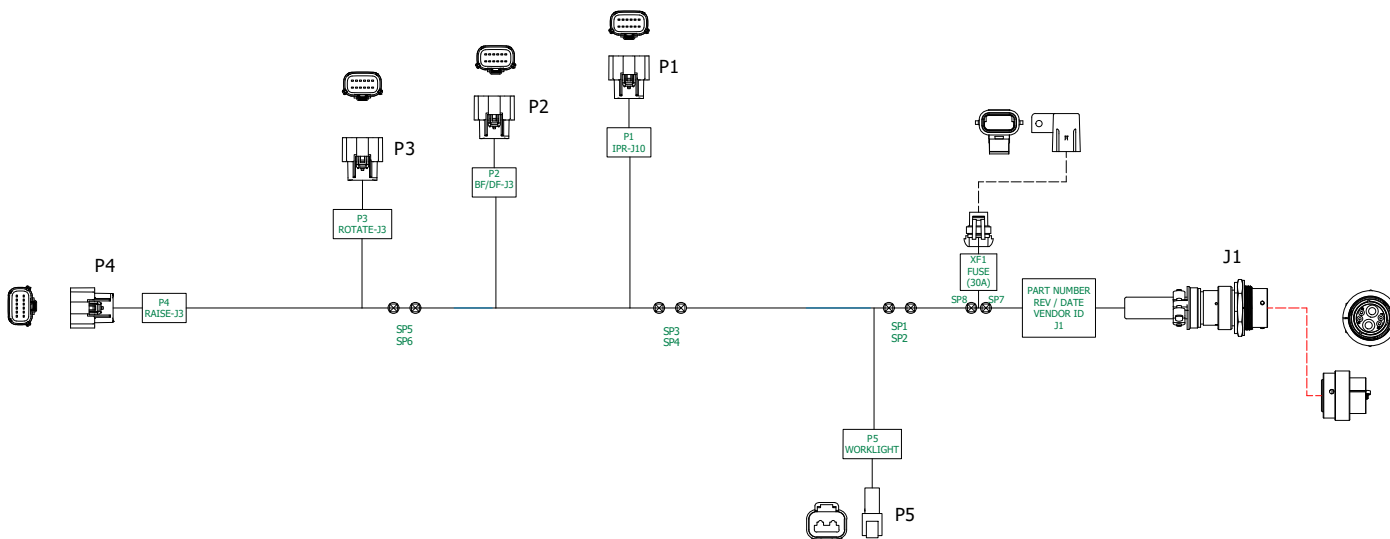

Схема за свързване на проводници, P/N 10171901

Справка Обозначение	От	Към	Калибър	Цвят	Функция
W1	J1-1	SP1	16	Черен	12 V DC (-)
W2	J1-2	SP2	16	Червен	12 V DC (+)
W3	SP1	P1-1	16	Черен	Работна светлина (-)
W4	SP1	P2-1	16	Черен	Работна светлина (-)
W5	SP2	P1-2	16	Червен	Работна светлина (+)
W6	SP2	P2-2	16	Червен	Работна светлина (+)

## Кабелен сноп за везна за бункер за насипни материали

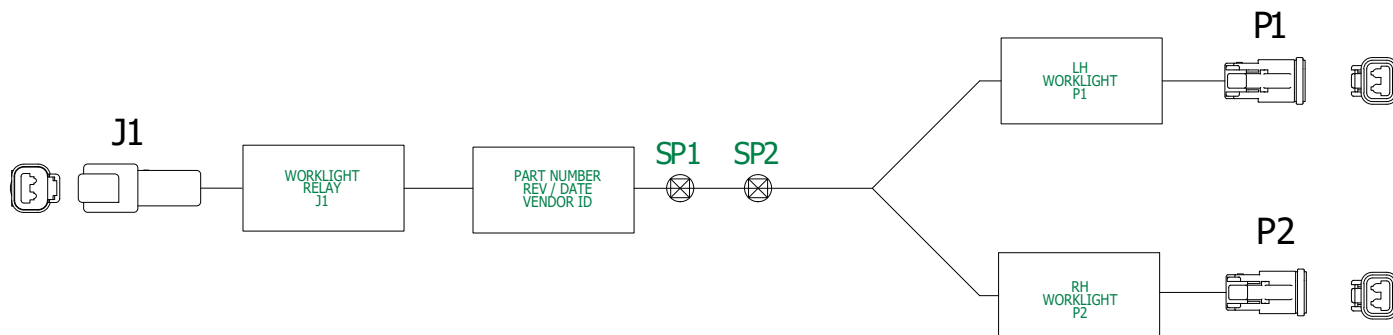

Схема за свързване на проводници, P/N A24485

Справка Обозначение	От	Към	Калибър	Цвят	Функция
W1	P1-1	J2-1	18	Жълт	Везна на бункер за насипни материали (CAN H)
W2	P1-2	J2-2	18	Зелен	Везна на бункер за насипни материали (CAN L)
W3	P1-3	J1-A	18	Червен	Управление на везна на бункер за насипни материали (захранване)
W4	P1-4	J1-B	18	Черен	Управление на везна на бункер за насипни материали (земя)

**CAN кабел за везна на бункер за насипни материали**

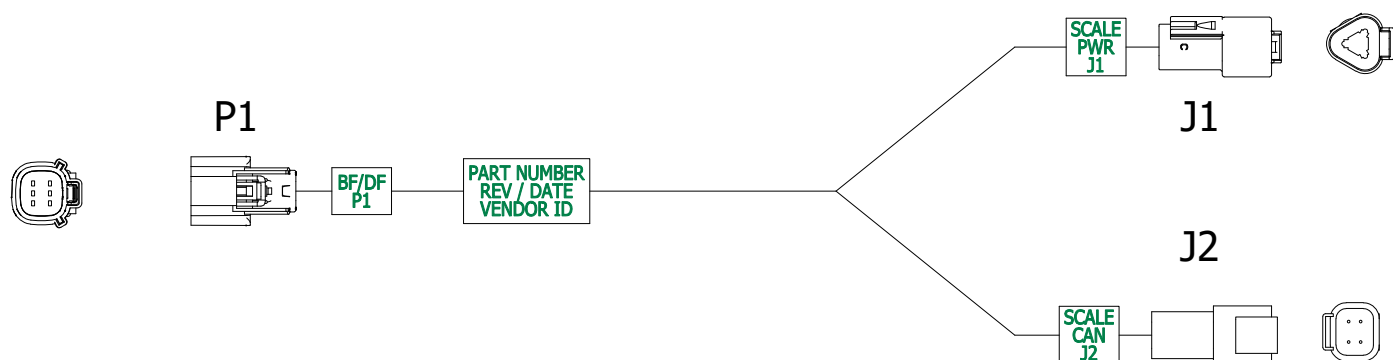

Схема за свързване на проводници, P/N A19388

Сигнал	Калибър	Цвят	PWR	PCOM	SHC	SHP	SM
12 V DC, захранване	16	Червен	1			C, E	A
Земя	16	Черен	2			F	B
CAN H	18	Жълт		1	A		E
CAN L	18	Зелен		2	H		F

**Адаптер на кабелен сноп за завъртане на 3605**

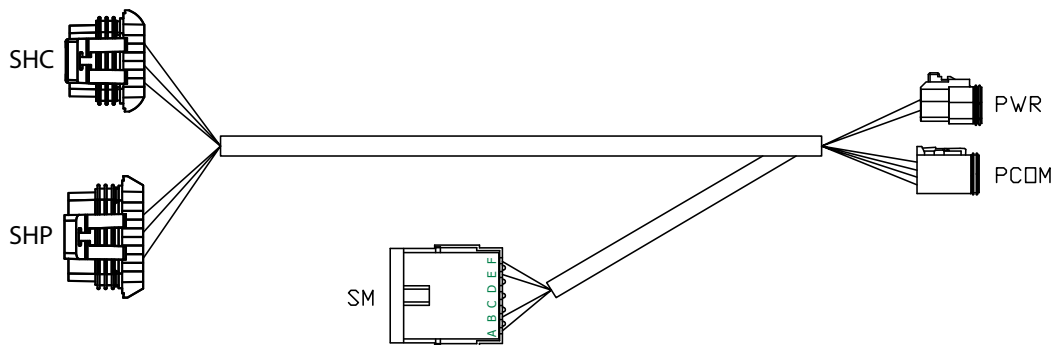

Схема за свързване на проводници, P/N 10150201

Справка Обозначение	От	Към	Калибър	Цвят	Функция
W1	P1-1	E1	14	Черен/червен	Терминален блок (земя)
W2	P1-2	E2	14	Син/Червен	Соленоид за въртене (+)
W3	P1-3	E3	14	Син/Червен	Соленоид за въртене (+)
W4	P1-4	E4	14	Оранжев/червен	Соленоид за теглич (+)
W5	P1-5	E5	14	Оранжев/червен	Соленоид за теглич (+)
W6	P1-6	E6	14	Оранжев/червен	Соленоид за теглич (+)

Интегриран кабелен сноп за True Depth

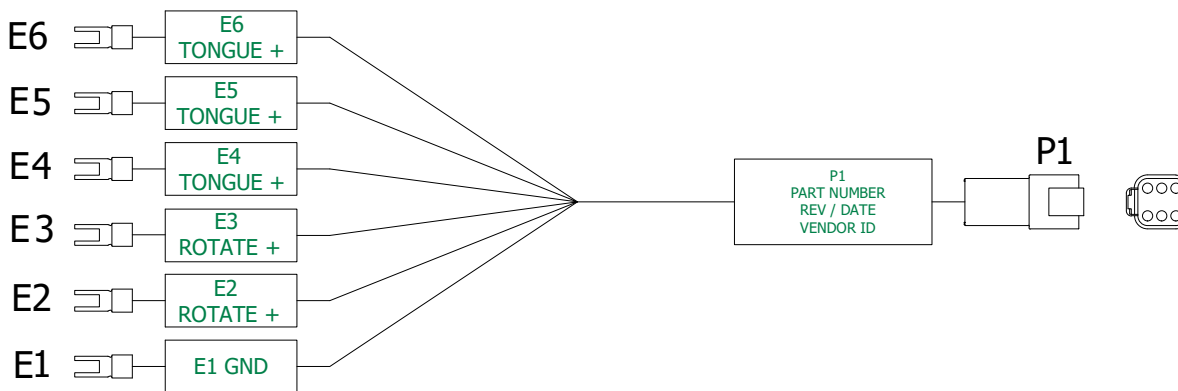

Схема за свързване на проводници, P/N A26713

Справка Обозначение	От	Към	Калибър	Цвят	Функция
W1	P4-1	P2-1	18	Бял	HDP сензор (сигнал)
W2	P4-2	P2-2	18	Оранжев	HDP сензор (захранване)
W3	P4-3	P2-3	18	Черен	HDP сензор (земя)
W4	P4-4	SP1	18	Виолетов	HDP PWM (+)
W5	SP1	P1-1	18	Виолетов	HDP PWM клапан за изхвърляне (+)
W6	SP1	P3-1	18	Виолетов	HDP PWM изключване (+)
W15	P4-5	SP2	18	Кафяв	HDP PWM (-)
W16	SP2	P1-2	18	Кафяв	HDP PWM клапан за изхвърляне (-)
W17	SP2	P3-2	18	Кафяв	HDP PWM изключване (-)

Кабелен сноп за PDP за бункер за насипни материали

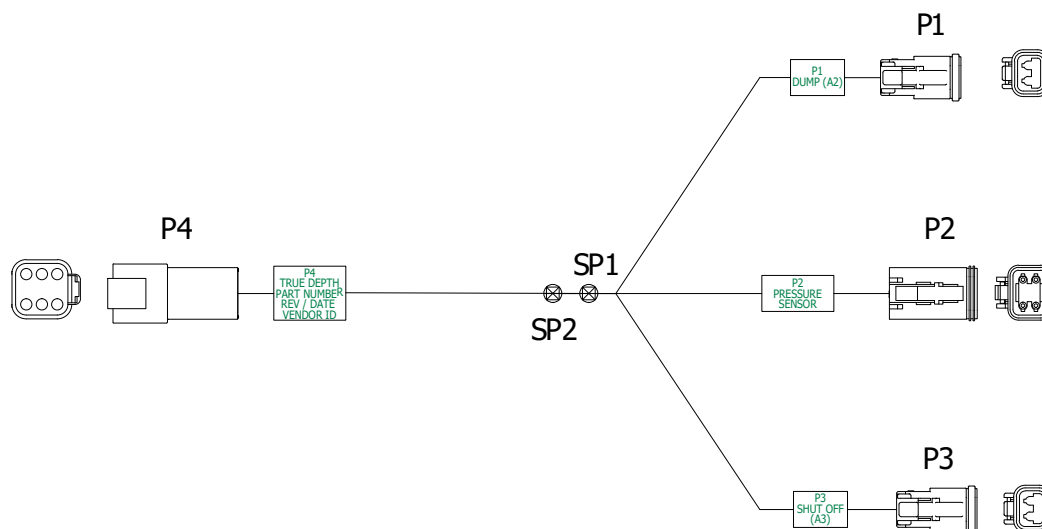

Схема за свързване на проводници, P/N 10260101

Справка Обозначение	От	Към	Калибър	Цвят	Функция
W1	P1-3	SP3	16	Виолетов	Соленоид за намаляване на PDP (+)
W2	SP3	P5-C	16	Виолетов	Намаляване на PDP (+)
W3	SP3	J1-4	18	Виолетов	HDP PWM (+)
W4	P1-4	SP4	16	Кафяв	Соленоид за намаляване на PDP (-)
W5	SP4	P5-D	16	Кафяв	Намаляване на PDP (-)
W6	SP4	J1-5	18	Кафяв	HDP PWM (-)
W7	P1-16	SP5	18	Бял	PDP сензор (аналогов сигнал)
W8	SP5	P4-4	18	Бял	PDP сензор (сигнал)
W9	SP5	J1-1	18	Бял	HDP сензор (сигнал)
W10	P1-19	SP1	18	Черен	PDP сензор (земя)
W11	SP1	P4-1	18	Черен	PDP сензор (земя)
W12	SP1	J1-3	18	Черен	HDP сензор (земя)
W13	SP1	E1	18	Черен	Земя
W14	P1-20	P4-2	18	Оранжев	PDP сензор (захранване)
W15	P1-18	J1-2	18	Оранжев	PDP сензор (захранване)
W16	P2-1	P5-A	16	Червен	Соленоид за увеличаване на PDP (+)
W17	P2-2	P5-B	16	Жълт	Соленоид за увеличаване на PDP (-)
W18	P2-5	P6-2	18	Бял	Сензор за налягане на BF (захранване)
W19	P2-6	P6-1	18	Черен	Сензор за налягане на BF (земя)
W20	P2-7	P6-4	18	Жълт	Сензор за налягане на BF (аналогов сигнал)
W21	P3-1	P7-1	16	Червен	Соленоид на вентилатора на BF (+)
W22	P3-2	P7-2	16	Черен	Соленоид на вентилатора на BF (-)



## Кабелен сноп за захранване 12 V

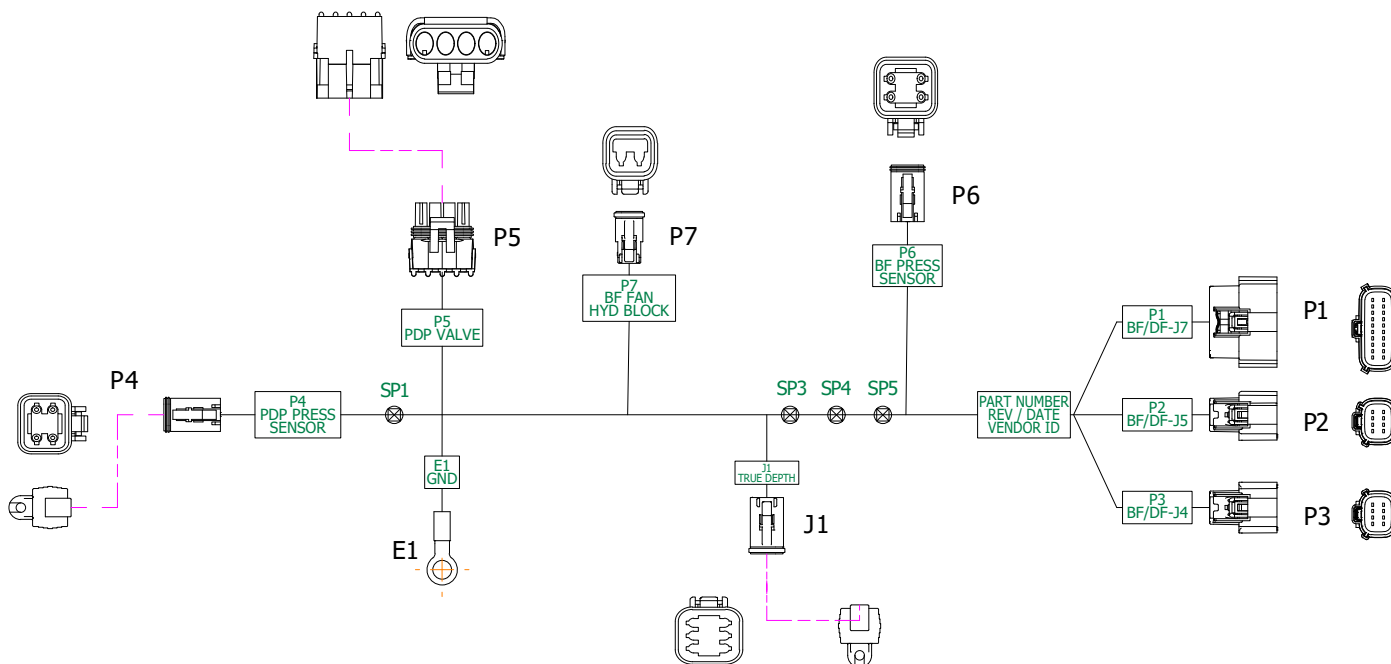

Схема за свързване на проводници, P/N 10152701

Справка Обозначение	От	Към	Калибър	Цвят	Функция
W1	J1-3	SP7	6	Червен	12 V DC (незащитено захранване)
W2	SP7	XF1-1	12	Червен	12 V DC (незащитено захранване)
W3	XF1-2	SP8	12	Червен	12 V DC (захранване)
W4	SP8	SP1	6	Червен	12 V DC (захранване)
W5	J1-4	SP2	6	Черен	12 V DC (земя)
W6	SP1	P5-2	16	Червен	Работна светлина (захранване)
W7	SP1	SP3	8	Червен	12 V DC (захранване)
W8	SP2	P5-1	16	Черен	Работна светлина (земя)
W9	SP2	SP4	8	Черен	12 V DC (земя)
W10	SP3	P1-1	18	Червен	IPR (захранване)
W11	SP3	P2-1	16	Червен	IPN за сух тор на BF (захранване)
W12	SP3	P2-3	16	Червен	IPN за сух тор на BF (захранване)
W13	SP3	SP5	12	Червен	AUX IPN (захранване)
W14	SP4	P1-2	18	Черен	IPR (земя)
W15	SP4	P2-2	16	Черен	IPN за сух тор на BF (земя)
W16	SP4	P2-4	16	Черен	IPN за сух тор на BF (земя)
W17	SP4	SP6	12	Черен	AUX IPN (земя)
W18	SP5	P3-1	16	Червен	IPN за завъртане (захранване)
W19	SP5	P3-3	16	Червен	IPN за завъртане (захранване)
W20	SP5	P4-1	16	Червен	IPN за повдигане (захранване)
W21	SP5	P4-3	16	Червен	IPN за повдигане (захранване)
W22	SP6	P3-2	16	Черен	IPN за завъртане (земя)
W23	SP6	P3-4	16	Черен	IPN за завъртане (земя)
W24	SP6	P4-2	16	Черен	IPN за повдигане (земя)
W25	SP6	P4-4	16	Черен	IPN за повдигане (земя)

**Тази страница е умишлено оставена празна.**

**ЗАРЕЖДАНЕ НА НАСИПНИ МАТЕРИАЛИ**

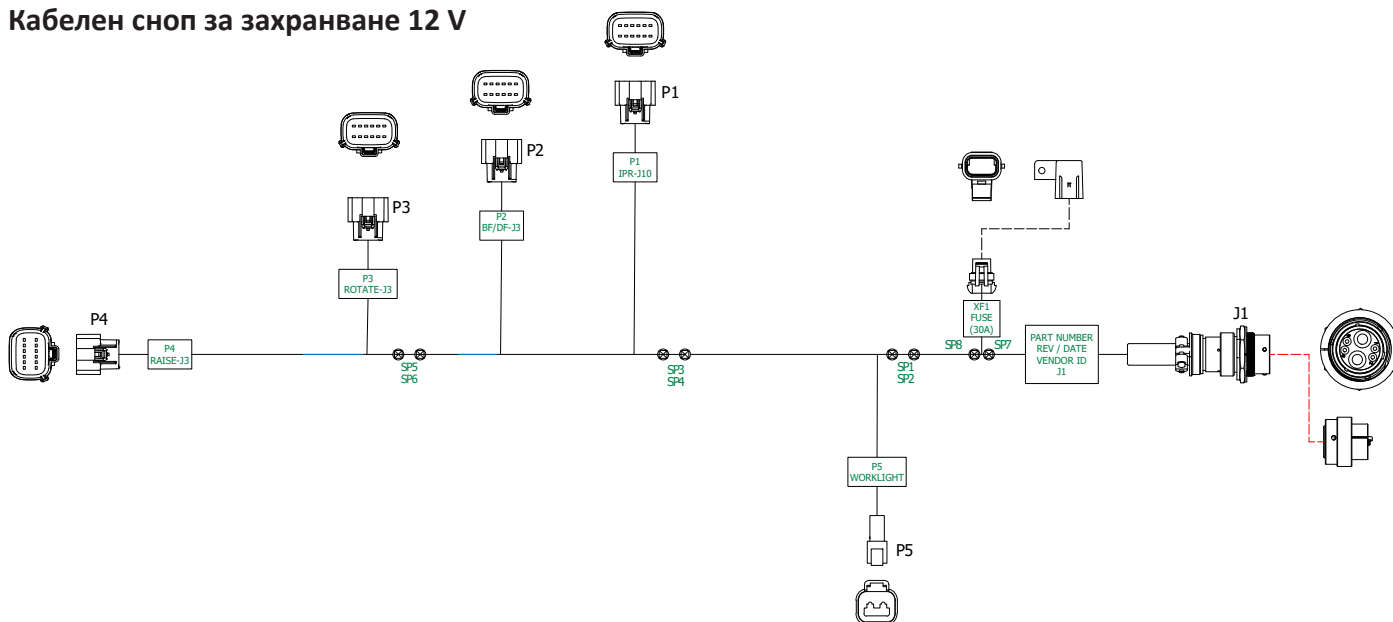
<b>ПРОБЛЕМ</b>	<b>ВЪЗМОЖНА ПРИЧИНА</b>	<b>РЕШЕНИЕ</b>
Семената не преминават през тръбите за подаване.	Настроеното налягане на системата е прекалено ниско.	Увеличете налягането на системата.
По време на сеитба потокът от семена към сеещата секция спира.	Пулсиране при подаване на семена.	Изключете системата за зареждане на насипни материали и рестартирайте системата от режим на покой; потокът от семена трябва да се възобнови.
	Останки в системата.	Поставете затварящ механизъм, отворете вратата за почистване, отстранете запушалката.
Семената не се движат от механизма за засмукване при стартиране след излагане на вода.	Семената в механизма за засмукване са набъбнали.	Поставете затварящ механизъм, отворете вратата за почистване, отстранете набъбналите семена.

**НАТИСКАТЕЛНА РОЛКА**

<b>ПРОБЛЕМ</b>	<b>ВЪЗМОЖНА ПРИЧИНА</b>	<b>РЕШЕНИЕ</b>
Натискателните ролки оставят много големи отпечатащи в почвата.	Прекалено висока сила на натиск на затварящото колело.	Регулирайте натиска на затварящото колело.
Затварящите колела не утъпкват почвата около семената.	Недостатъчна сила на натиск на затварящото колело.	Регулирайте натиска на затварящото колело. Неблагоприятните условия при нулева обработка може да изискват използването на чугунени затварящи колела.
V-образното затварящо колело се движи върху браздата.	Неправилно центриране.	Подравнете. Вижте „Регулиране на V-образните затварящи колела“.
Единичното затварящо колело не е точно над семената.	Неправилно центриране.	Подравнете. Вижте „Регулиране на предпазните дискове/единичната притискаща ролка“.

**КОНТУР НА ПОДЕМНАТА СИСТЕМА**

<b>ПРОБЛЕМ</b>	<b>ВЪЗМОЖНА ПРИЧИНА</b>	<b>РЕШЕНИЕ</b>
Дясното крило се издига по-бързо от лявото. Възможно е дори дясното крило да се издигне напълно преди централната рама и лявото крило да започнат да се издигат. Ако сеялката е заредена, е възможно централната рама и лявото крило изобщо да не могат да се издигнат.	Вътрешен теч в основния цилиндър, разположен от предната страна на централната стойка. <b>ЗАБЕЛЕЖКА:</b> Уверете се, че подемната система е напълно синхронизирана.	Ремонтирайте основния цилиндър.
Лявото крило се издига по-бързо от дясното. Възможно е дори лявото крило да се издигне напълно преди централната рама и дясното крило да започнат да се издигат. Ако сеялката е заредена, е възможно централната рама и дясното крило изобщо да не могат да се издигнат.	Вътрешен теч в основния цилиндър, разположен от задната страна на централната стойка. <b>ЗАБЕЛЕЖКА:</b> Уверете се, че подемната система е напълно синхронизирана.	Ремонтирайте основния цилиндър.
Централната рама се издига, но не и крилата.	Несинхронизирана верига на хидравличната система на сеялката. Обикновено това се случва, когато сеялката се спусне от позиция за транспортиране.	Задръжте хидравличния контрол в позиция за спускане, за да осигурите допълнително време за синхронизиране на веригата на хидравличната система.
	Теч от електромагнитния клапан в изход V16.	Сменете патрона на електромагнитния клапан.
Централната рама продължава да се издига след като цилиндрите на крилата са достигнали пълен ход при преминаване към повдигната работна позиция.	Теч от електромагнитния клапан в изход V16.	Сменете патрона на електромагнитния клапан.
Сеялката се издига до повдигната работна позиция, но не се издига до позиция за транспортиране.	Намотката на електромагнитния клапан в изход V16 не е енергиизирана.	Проверете дали бутон на пулта за управление е в позиция за повдигане за енергиизиране на електромагнитната намотка в изход V16. Проверете предпазителя на пулта за управление като преместите помощния превключвател на позиция ON (ВКЛ.). Ако се включи червена светлина, предпазителят е ОК. Върнете помощния превключвател на позиция OFF (ИЗКЛ.). Проверете дали не е налице лошо окабеляване или повредени кабели и поправете. Намотката на електромагнитния клапан е дефектна. Всички електромагнитни клапани, използвани при сеялката, са едни и същи. Сменете електромагнитната намотка с такава, за която знаете, че работи. Ако по този начин проблемът е решен, сменете дефектната намотка.
	Патронът на електромагнитния клапан в изход V16 е блокирал затворен.	Всички електромагнитни клапани, използвани при сеялката, са едни и същи. Сменете електромагнитния патрон с такъв, за който знаете, че работи. Ако по този начин проблемът е решен, сменете дефектния патрон.
Лявото крило се спуска по-бавно от централната рама и дясното крило. Ако хидравличният лост се задържи в позиция за спускане, цилиндърът на лявото крило се опитва да се разгъне.	Вътрешен теч от спирателния клапан в изход V17.	Свалете спирателния клапан в изход V17 и проверете за чужди тела в клапана и ги премахнете, ако е възможно. Сменете спирателния клапан. Ако това не реши проблема, сменете спирателния клапан в изход V17 със спирателния клапан в изход V15. Ако проблемът се пренесе или се прехвърли към дясното крило, сменете дефектния спирателен клапан.
Дясното крило се спуска по-бавно от централната рама и лявото крило. Ако хидравличният контрол се задържи в позиция за спускане, цилиндърът на дясното крило се опитва да се разгъне.	Вътрешен теч от спирателния клапан в изход V15.	Свалете спирателния клапан в изход V15 и проверете за чужди тела в клапана и ги премахнете, ако е възможно. Сменете спирателния клапан. Ако това не реши проблема, сменете спирателния клапан в изход V15 със спирателния клапан в изход V17. Ако проблемът се пренесе или се прехвърли към дясното крило, сменете дефектния спирателен клапан.
Сеялката не се повдига или се повдига бавно.	Възможно е да е налице хидравличен проблем при трактора.	Разменете използваните дистанционни изходи. Ремонтирайте хидравличната система на трактора.
	Възможно е сеялката да е претоварена с удължители на бункери и/или допълнителни резервоари за тор, предплужници или други приставки, които не са на Kinze.	Отстранете допълнителната тежест.
	Възможно е централните накладки против износване на оста да са регулирани прекалено плътно и да закачат стойката.	Регулирайте накладките.
Сеялката не се синхронизира.	Непълно прибиране на всички цилиндри. Причината за това е механично смущение на или между рамата на сеялката и модула за повдигане на колелото.	Отстранете смущението.
	Централните цилиндри не се прибират напълно.	Спуснете сеялката и задръжте хидравличния лост в позиция за спускане, за да синхронизирате системата. Долните щифтове на цилиндъра трябва да се въртят свободно в това положение. Ако щифтовете са затегнати, регулирайте съединителните скоби на цилиндъра.

### ЗАДВИЖВАЩ МЕХАНИЗЪМ НА ПОМПА ЗА СИЛООТВОДЕН ВАЛ И ОПЦИЯ ЗА МАСЛООХЛАДИТЕЛНА СИСТЕМА

ПРОБЛЕМ	ВЪЗМОЖНА ПРИЧИНА	РЕШЕНИЕ
Помпата скърца.	Липса на масло за помпата.	Проверете дали всмукателният филтър не е запушен. Проверете нивото на маслото.
Температурата на маслото е висока.	Ниско ниво на маслото.	Проверете нивото на маслото и долейте според изискванията.
Желаната скорост на вентилатора не може да бъде постигната.	Ниско ниво на маслото.	Проверете нивото на маслото и долейте според изискванията.
	Запушен филтър.	Проверете и сменете според изискванията.

### ТОЧКОВ СЪЕДИНИТЕЛ ЗА РЕДОВЕ

ПРОБЛЕМ	ВЪЗМОЖНА ПРИЧИНА	РЕШЕНИЕ
Съединителите не се изключват.	Изгорял главен предпазител в пулта за управление.	Сменете дефектния предпазител.
	Лоша връзка с изводите на окабеляването.	Ремонтирайте или сменете.
	Повредени кабели в окабеляването.	Ремонтирайте или сменете.
	Ниско напрежение в намотката. (изисква се да бъде 12 волта)	Проверете акумулаторните връзки.
Една секция от сеялката не се включва повторно.	Предпазният щифт на съединителя(ите) на задвижващия механизъм на изсяващия апарат е срян.	Сменете щифта с такъв от същия размер и клас.
Един от съединителите не се включва.	Изгорели предпазители.	Сменете дефектните предпазители.
	Рамото на задвижката и повдигача са блокирали в изключено положение.	Свалете, освободете и монтирайте отново.
	Рамото на задвижката не е регулирано.	Регулирайте монтажния щифт на рамото на задвижката в отвора, така че рамото на задвижката да е на разстояние около 1/8" от ограничителя на втулката на опорния лагер при завъртане на съединителя.
	Счупена или разпъната навита пружина.	Демонтирайте съединителя и сменете пружината.
	Нещо е в допир с втулката на опорния лагер.	Проверете, за да се уверите, че втулката се върти свободно заедно със съединителя.
	Неправилно монтиран съединител.	Проверете съединителя и диаграмата за правилно монтиране.
Съединителят се плъзга.	Навитата пружина е разтегната.	„Застопорете“ вторичния вал на съединителя, така че да не се върти. Поставете динамометричен гаечен ключ на първичния вал и завъртете в посоката на движение. След като първичният вал е извъртял кратко разстояние, навитата пружина би трябвало да се затегне в първичната главина. Ако се наблюдава плъзгане при по-малко от 100 фут-фунта, сменете пружината. Ако пружината продължава да се плъзга след монтирането на нова, сменете първичната главина.
Секцията на сеялката не се включва отново, докато сеялката се движи напред.	Пружината в рамото на задвижката не осигурява достатъчно сила, за да натисне оперативния превключвател на рамото, когато той се завърти към позиция ON (ВКЛ.).	Свалете пружината от вътрешната страна на електромагнитния клапан и я разтегнете леко или я сменете. Монтирайте пружината отново. Ако това не помогне, преместете пружината на разстояние от втулката на опорния лагер, когато ограничителят на втулката на опорния лагер е с лек контакт, така че спирането на работа да не бъде толкова агресивно.
Електромагнитите изгарят често.	Предпазителите са прекалено големи.	Сменете предпазителите на предния панел с предпазители с времезакъснение 10 amp.
Предпазителите изгарят често.	Ниско напрежение (изисква се да бъде 12 волта).	Проверете напрежението на източника на захранване за частично разреден акумулатор и др.
	Повреда в окабеляването.	Ремонтирайте или сменете окабеляването.
Съединителят или съединителите не се изключват.	Първичните и вторичните валове не са изравнени.	Изравнете първичните и вторичните валове, за да предотвратите съпротивление.
	Първичният или вторичният вал се изтласква прекалено далече, което създава прехвърляне на въртенето.	Поставете първичните и вторичните валове в правилно положение.

**КОНТУР НА ВЪРТЕНЕ**

ПРОБЛЕМ	ВЪЗМОЖНА ПРИЧИНА	РЕШЕНИЕ
Цилиндърът не се удължава, но се прибира.	Намотката на електромагнитния клапан в изход V12 е дефектна.	Сменете намотката от изход V12 с намотката от изход V9. Ако цилиндърът се удължава, но не се прибира, сменете дефектната намотка от изход V12.
	Патронът на електромагнитния клапан в изход V12 е блокирал затворен.	Сменете патрона от изход V12 с патрона от изход V9. Ако цилиндърът се удължава, но не се прибира, сменете дефектния патрон от изход V12.
Цилиндърът не се прибира, но се удължава.	Намотката на електромагнитния клапан в изход V9 е дефектна.	Сменете намотката от изход V9 с намотката от изход V12. Ако цилиндърът се удължава, но не се прибира, сменете дефектната намотка от изход V9.
	Патронът на електромагнитния клапан в изход V9 е блокирал затворен.	Сменете патрона от изход V9 с патрона от изход V12. Ако цилиндърът се удължава, но не се прибира, сменете дефектния патрон от изход V9.

**РАБОТА НА МАРКЕРА**

ПРОБЛЕМ	ВЪЗМОЖНА ПРИЧИНА	РЕШЕНИЕ
Десният маркер се спуска по-бавно от левия.	Патронът на електромагнитния клапан в изход V1 не се отваря напълно.	Сменете с патрона от вход V2. Ако проблемът продължава, сменете патрона.
	Маркучът е притиснат или деформиран.	Проверете насочването на маркуча. Сменете или поправете маркучите, според необходимото.
Левият маркер се спуска по-бавно от десния.	Патронът на електромагнитния клапан в изход V2 не се отваря напълно.	Сменете с патрона от вход V1. Ако проблемът продължава, сменете патрона.
	Маркучът е притиснат или деформиран.	Проверете насочването на маркуча. Сменете или поправете маркучите, според необходимото.
И двата маркера се спускат.	Патронът на електромагнитния клапан е заседнал отворен. Ако е избран превключвателят на левия маркер, то тогава е дефектен десният патрон (V1). Ако е избран превключвателят на десния маркер, то тогава е дефектен левият патрон (V2).	Сменете патрона на електромагнитния клапан.
Никой от маркерите не се спуска.	Изгорял предпазител.	Проверете червената светлина на пулта за управление. Тя трябва да е включена, ако превключвателят е включен. Ако светлината не е включена, превключете на противоположната позиция на маркера. Ако светлината се включва, е възможно превключвателят да е дефектен. Сменете превключвателя. Ако проблемът не е в него, сменете предпазителя.
	Намотките във V1 и V2 не се енергизират.	Лошо заземяване на кабелите, неправилно свързване на кабелите или повредени кабели. Поправете неизправността.
	Клапанът за контрол на дебита на маркера се е затворил прекалено далече.	Вижте раздел „Експлоатация“ за информация как да го регулирате.
Никой от маркерите не се повдига.	Клапанът за контрол на дебита на маркера се е затворил прекалено далече.	Вижте раздел „Експлоатация“ за информация как да го регулирате.
Десният маркер не се спуска.	Соленоидната намотка в изход V1 не е енергизирана.	Проверете превключвателя на пулта за управление. Сменете в случай на дефект. Проверете кабел земя на намотката. Проверете дали не е налице лошо свързване или повредени кабели.
	Патронът на електромагнитния клапан в изход V1 е блокирал затворен.	Сменете патрона с такъв от сеялката, за който знаете, че работи изправно. Ако се спуска десният маркер, сменете дефектния патрон.
Левият маркер не се спуска.	Соленоидната намотка в изход V2 не е енергизирана.	Проверете превключвателя на пулта за управление. Сменете в случай на дефект. Проверете кабел земя на намотката. Проверете дали не е налице лошо свързване или повредени кабели.
	Патронът на електромагнитния клапан в изход V2 е блокирал затворен.	Сменете патрона с такъв от сеялката, за който знаете, че работи изправно. Ако се спуска левият маркер, сменете дефектния патрон.
Маркерите се движат прекалено бързо и така повреждат гумения ограничител на стойките за транспортиране и/или повреждат въртящата се ос в края на лоста на цилиндрите на маркера.	Стойката за транспортиране на маркера не е регулирана правилно, така че да позволи на буферните цилиндри на маркера да работят съгласно спецификациите си.	Вижте „Регулиране на стойката за транспортиране на маркера“.
	Клапанът за контрол на дебита на маркера се нуждае от регулиране.	Вижте раздел „Експлоатация“ за информация как да го регулирате.

### ЕЛЕКТРОМАГНИТЕН КЛАПАН

ПРОБЛЕМ	ВЪЗМОЖНА ПРИЧИНА	РЕШЕНИЕ
Никой от соленоидите не работи.	Ниско напрежение.	Трябва да бъде свързан само към прав ток 12 волта. Отрицателно заземяване.
	Изгорял предпазител.	Сменете предпазителя на пулта за управление с AGC-15 amp.
	Свързване на акумулатора.	Почистете и затегнете.
	Повредени кабели.	Ремонтирайте или сменете.
Единият електромагнитен клапан не работи.	Неизправен превключвател.	Сменете в пулта за управление.
	Изрежете кабела в окабеляването.	Установете мястото и ремонтирайте.
	Неизправна намотка.	Сменете.
	Неизправна връзка в намотката.	Проверете.
Клапанът работи, когато не е енергизиран.	Валът на клапана е заседнал отворен.	Сменете патрона.
	Изтичане от пръстена.	Монтирайте нов комплект от пръстени.
	Чуждо тяло под дисковия клапан.	Свалете и почистете патрона.

### БЕРИГА НА ЦИЛИНДЪР ЗА БЛОКИРАНЕ НА КРИЛОТО

ПРОБЛЕМ	ВЪЗМОЖНА ПРИЧИНА	РЕШЕНИЕ
Цилиндри не се удължават или прибират.	Няма захранване към намотките на електромагнитните клапани.	Възможно е помощният превключвател да е в позиция ON (ВКЛ.). Той трябва да бъде в позиция OFF (ИЗКЛ.). Проверете предпазителя на пулта за управление. Сменете предпазителя с такъв от 15 amp, тип AGC, ако е изгорял. Проверете дали не е налице неправилно свързване на кабелите или повредени кабели. Поправете неизправността.
Цилиндри не се удължават.	Намотката на електромагнитния клапан в изход V3 не е енергизирана.	Проверете захранването към намотката. Проверете кабел земя на намотката. Ако е ОК, сменете намотката от изход V3 с намотката от изход V4. Ако цилиндри се удължават, но не се прибират, сменете дефектната намотка.
	Патронът на електромагнитния клапан в изход V3 е блокирал затворен.	Сменете патрона от изход V3 с патрона от изход V4. Ако цилиндри се удължават, но не се прибират, сменете дефектния патрон.
Цилиндри не се прибират.	Намотката на електромагнитния клапан в изход V4 не е енергизирана.	Проверете захранването към намотката. Проверете кабел земя на намотката. Ако е ОК, сменете намотката от изход V4 с намотката от изход V3. Ако цилиндри се прибират, но не се удължават, сменете дефектната намотка.
	Патронът на електромагнитния клапан в изход V4 е блокирал затворен.	Сменете патрона от изход V4 с патрона от изход V3. Ако цилиндри се прибират, но не се удължават, сменете дефектния патрон.
Цилиндри се прибират при изключване.	Патронът на електромагнитния клапан в изход V4 е блокирал отворен.	Сменете патрона на електромагнитния клапан.
Цилиндри се удължават при изключване.	Патронът на електромагнитния клапан в изход V3 е блокирал отворен.	Сменете патрона на електромагнитния клапан.

**ИЗСЯВАЩ АПАРАТ (ВАКУУМЕН)**

<b>ПРОБЛЕМ</b>	<b>ВЪЗМОЖНА ПРИЧИНА</b>	<b>РЕШЕНИЕ</b>
Малък брой семена.	Скоростта на въртене на изсяващия апарат е прекалено висока.	Намалете нормата на сеитба или скоростта на сеитба.
	Настройката на четката на разреждащия диск е прекалено агресивна.	Регулирайте четката на разреждащия диск.
	Нивото на вакуум е прекалено ниско.	Увеличете скоростта на вентилатора.
	Сензорът за семена не събира всички пуснати семена.	Почистете семеразпределителя. Преместете изсяващия апарат на друг ред.
	В диска за семена засядат семена.	Използвайте графит или талк, за да улесните пускането им.
	Натрупване на препарат от третиране на семената в отворите на диска за семена.	Намалете количеството използван препарат за третиране или разбъркайте добре. Добавете талк.
	Размерът на семената е прекалено голям за използвания диск.	Използвайте подходящия за размера на семената диск.
	Погрешна настройка на трансмисията.	Променете трансмисията на желаната скорост.
	Погрешен диск за семена.	Използвайте подходящия за вида и размера на семената диск.
	Плъзгане на задвижващото колело.	Компенсирате чрез регулиране на верижните зъбни колела на трансмисията.
	Ниско налягане на гумите.	Регулирайте налягането до правилното ниво.
	Неизправни/износени компоненти на задвижващия механизъм.	Проверете и сменете частите за смяна.
	Запушени отвори в диска за семена.	Проверете и почистете диска. Проверете четката за почистване. (ако е приложимо)
	Загуба на вакуум в изсяващия апарат.	Проверете дали има чужди тела между капака на вакуумната система и диска. Проверете частите за износване/повреда. Почистете или сменете, според необходимото.
	Слепване на семена в бункера.	Добавете графит, за да подобрите потока на семената.
	Погрешно отчитане от вакуумметъра.	Ремонтирайте/сменете вакуумметъра.
	Замърсяване във вакуумния колектор.	Проверете вакуумния колектор за замърсявания и почистете.
	Шнековият разделител за семена (ако има такъв) не позволява потока от семена да преминава поради слепване на семена.	Внимателно разбъркайте с талк, така че да покрие всички семена. Свалете шнековия разделител за семена. Вижте „Изсяващ апарат“ в раздел „Експлоатация/Поддръжка“.
	Дискът за соя с 60 клетки не се пълни правилно поради прекалено силно въртене.	Сменете с диск за соя със 120 клетки.
	Износен диск за семена.	Сменете.
Износен капак на вакуумната система.	Сменете.	
Семената не се засяват.	Бункерите за семена са празни.	Напълнете бункера за семена.
	Запушен/повреден семеразпределител.	Почистете или сменете тръбата.
	Повреден задвижващ механизъм на изсяващия апарат.	Ремонтирайте/сменете компонентите на задвижващия механизъм.
	Нисък/липсващ вакуум.	Проверете вакуумната система и ремонтирайте, ако е необходимо.
	Настройката на четката на разреждащия диск е прекалено агресивна.	Регулирайте четката на разреждащия диск.
	Неизправен вакуумметър.	Ремонтирайте/сменете вакуумметъра.
	Слепване на семена в бункера.	Добавете графит, за да подобрите потока на семената.
	Загуба на вакуум в изсяващия апарат.	Проверете дали има чужди тела между капака на вакуумната система и диска. Проверете частите за износване/повреда. Почистете и/или сменете, според необходимото.
	Погрешен диск за семена.	Използвайте подходящия за вида и размера на семената диск.
	Съединителят на задвижващия механизъм на изсяващия апарат не се включва.	Включете съединителя на задвижващия механизъм.
	Вентилаторът не работи.	Стартирайте вентилатора.
	Замърсяване във вакуумния колектор.	Проверете вакуумния колектор за замърсявания и почистете.

Продължава на следващата страница.



## ИЗСЯВАЩ АПАРАТ (ВАКУУМЕН) - продължение

ПРОБЛЕМ	ВЪЗМОЖНА ПРИЧИНА	РЕШЕНИЕ
Семената не се засяват. (продължение)	Шнековият разделител за семена (ако има такъв) не позволява потока от семена да преминава поради слепване на семена.	Внимателно разбъркайте с талк, така че да покрие всички семена. Свалете шнековия разделител за семена. Вижте „Изсяващ апарат“ в раздел „Експлоатация/Поддръжка на изсяващ апарат“.
	Дискът за соя с 60 клетки не се пълни правилно поради прекалено силно въртене.	Сменете с диск за соя със 120 клетки.
Голям брой семена.	Погрешна настройка на трансмисията.	Променете трансмисията на желаната скорост.
	Високо ниво на вакуум.	Регулирайте нивото на вакуума до подходящото ниво.
	Погрешен диск за семена.	Сменете диска за семена.
	Настройката на четката на разреждащия диск не е достатъчно агресивна.	Регулирайте четката на разреждащия диск.
	Износена четка на разреждащия диск.	Проверете четката и сменете според изискванията.
	Изтичане на семена през страничната четка.	Проверете състоянието и закрепването на страничната четка. Сменете, ако е необходимо.
	Неизправен вакуумметър.	Проверете тръбопровода на вакуумметъра за замърсявания/запушване. Ремонтирайте/сменете вакуумметъра.
Неправилно разстояние между семената.	Запушване в семеразпределителя.	Почистете семеразпределителя.
	Замърсен/повреден диск за семена.	Проверете диска за семена за повреда, чужди тела в отворите или натрупване на препарат за третиране на семена в жлебовете. Почистете или сменете.
	Погрешна настройка на вакуумната система.	Регулирайте вакуумната система до подходящото ниво.
	Прекалено много примеси в семената.	Проверете и почистете изсяващия апарат и дисковете за семена. Използвайте чисти семена с ненарушена цялост.
	Неправилна настройка на четката на разреждащия диск.	Регулирайте четката на разреждащия диск на съответната настройка.
	Променлива задвижваща система.	Проверете компонентите на задвижващия механизъм за ръжда, неправилно подравняване, износени или повредени части. Сменете/поправете, според необходимото.
	Рамата за инструменти не е изравнена или е на неправилна височина.	Регулирайте скачващия механизъм, така че да бъде изравнен с рамата за инструменти и сеещите секции.
	Прекалено бързо засяване за условията.	Намалете скоростта.
	Тежки полеви условия.	Намалете скоростта.
Променлива плътност на засяване.	Прекалено бързо управление.	Намалете скоростта.
	Задвижващото колело се плъзга.	Намалете скоростта. Намалете настройките на затягащата пружина на сеещата секция.
Невъзможно постигане на желаното ниво на вакуум.	Хидравличният дебит на трактора е настроен на прекалено ниско ниво.	Увеличете дебита към мотора на вентилатора.
	Неправилни хидравлични съединения.	Проверете всички хидравлични съединения и насочванията на маркучите.
	Повредени компоненти на вентилатора.	Проверете мотора и ротора за износване/повреда и поправете/сменете, според необходимото.
	Притиснат/прегънат/запушен маркуч на вакуумната система.	Проверете въздуховодите за повреда или запушване. Почистете въздуховодите и колектора, като свалите крайната капачка от колектора и като пуснете вентилатора на висока скорост.
	Разхлабен/откачен маркуч на вакуумната система.	Проверете и закрепете всички маркучи за сгъстен въздух.
	Тракторът не генерира необходимия хидравличен дебит/налягане.	Организирайте техническо обслужване на трактора от компетентен техник.
	Замърсяване в тръбопровода на вакуумметъра.	Проверете тръбопровода на вакуумметъра за замърсявания/запушване и почистете.

**ВЕРИГА НА ЦИЛИНДЪР НА ТЕГЛИЧ**

<b>ПРОБЛЕМ</b>	<b>ВЪЗМОЖНА ПРИЧИНА</b>	<b>РЕШЕНИЕ</b>
Цилиндърът на теглича не се удължава, но се прибира.	Няма захранване към електромагнитния клапан във вход V10 и/или V14. И двата входа трябва да бъдат енергизирани.	Проверете кабелите между пулта за управление и соленоидните намотки за повредени кабели или неправилно свързване.
	Дефектна намотка на електромагнитния клапан.	Сменете намотката от изход V13 с тази от изход V10. Ако тегличът продължава да не се удължава, сменете намотката от V14 с тази от V13. Няма да бъде необходимо да се свалят кабелните връзки към електромагнитния клапан. Всички тези три електромагнитни клапана се енергизират нормално при енергизиране на превключвателя на теглича. Сменете дефектната намотка.
	Патроните на електромагнитните клапани в изход V10 и/или V14 са блокирали затворени.	Сменете патрона от изход V10 с патрона от изход V13. Ако цилиндърът на теглича се прибира, сменете дефектния патрон от вход V10. Ако проблемът продължава, сменете патрона от изход V14 с патрона от изход V13. Сменете дефектния патрон.
Цилиндърът на теглича не се удължава, а цилиндърът за блокиране на теглича се удължава.	Предпазният клапан във вход V11 е заседнал затворен или настройката е за прекалено високо налягане. (Клапанът е фабрично настроен да се отваря при налягане 1000 PSI.)	Сменете или регулирайте предпазния клапан. За да регулирате, разхлабете контрагайката и завъртете обратно на часовниковата стрелка, за да намалите налягането.
Куката на теглича не се освобождава преди тегличът да започне да се удължава.	Електромагнитният клапан във вход V11 е заседнал отворен или настройката е за прекалено ниско налягане. (Клапанът е фабрично настроен да се отваря при налягане 1000 PSI.)	Сменете или регулирайте предпазния клапан. За да регулирате, разхлабете контрагайката и завъртете по посока на часовниковата стрелка, за да увеличите налягането.
Цилиндърът на теглича не се прибира, но се удължава.	Намотката на електромагнитния клапан в изход V13 е дефектна.	Сменете намотката от изход V13 с намотката от изход V14. Ако намотката от изход V13 е неизправна, тегличът ще се удължава, но няма да се прибира. Сменете дефектната намотка.
	Патронът на електромагнитния клапан в изход V13 е блокирал затворен.	Сменете патрона от изход V13 с патрона от изход V14. Ако патронът е неизправен, тегличът ще се удължава, но няма да се прибира. Сменете дефектния патрон.
Тегличът се удължава при изключване.	Патронът на електромагнитния клапан в изход V10 и V14 е блокирал отворени.	Сменете патрона на електромагнитния клапан.
Тегличът се прибира при изключване.	Патронът на електромагнитния клапан в изход V13 е блокирал отворен.	Сменете патрона на електромагнитния клапан.
Тегличът се освобождава. Тегличът се удължава бавно по време на сеитба.	Цилиндърът на фиксатора или цилиндърът на теглича има вътрешен теч.	Проверете налягането на цилиндъра на фиксатора и цилиндъра на теглича. Ремонттирайте цилиндъра(ите) с теч(ове).

### ДИАФРАГМЕНА ПОМПА ЗА ТОР

ПРОБЛЕМ	ВЪЗМОЖНА ПРИЧИНА	РЕШЕНИЕ
Помпата не се пълни правилно.	Смукателният кръг не е херметичен.	Затегнете, ремонтирайте или сменете маркучите и фитингите, ако е необходимо.
	Превключващият лост на блока за управление е на настройка „Налягане“.	Преместете превключващия лост на блока за управление на настройката „Шунтиране“.
Помпата не достига необходимото налягане.	Мястото за поставяне и пластината на смукателните и разпределителните клапани са износени.	Сменете износените клапани.(1)
	Дюзите са износени или са с твърде голям диаметър.	Сменете износените дюзи. Използвайте дюзи с подходящ диаметър.
	Ограничение в смукателния кръг.	Отстранете ограничението от кръга.
	Замърсен смукателен филтър.	Почистете филтърния патрон
Иглата на манометъра се клати, налягането пулсира.	Смукателният кръг не е херметичен.	Почистете или сменете смукателните и подаващите клапани. (1)
	В помпата има остатъчен въздух.	Обезвъздушете, като отворите сачмения вентил/ централния блок, свързан към захранващата страна при работеща помпа.
	Пластината на клапана е заседнала в гнездото си.	Затегнете, ремонтирайте или сменете маркучите и фитингите, ако е необходимо.
	Акумулаторът на налягане е спаднал.	Напомпайте акумулатора до правилното налягане.
Неравномерен поток на течност към дюзите.	Акумулаторът на налягане е спаднал.	Напомпайте акумулатора до правилното налягане.
Увеличаване на шума и едновременно с това спад на нивото на маслото (кавитация на помпата).	Ограничение в смукателния кръг.	Отстранете ограничението от кръга.
	Замърсен смукателен филтър.	Почистете филтърния патрон
	Помпата засмуква течност от твърде ниско ниво.	Вижте раздел „Условия на засмукване на помпата“
Масло по корпуса или основата на помпата.	Износено маслено уплътнение на помпения вал	Сменете износеното маслено уплътнение
	Налягането на маслото в помпата е твърде високо.	Възстановете правилното ниво на маслото в резервоара.
Помпата използва твърде много масло (маслото изтича от отвора за подаване) или масло с белезникав цвят (емулсия вода/масло в резервоара).	Една или повече диафрагми са спукани.	Веднага спрете помпата. Сменете диафрагмите (1)

**Тази страница е умишлено оставена празна.**